





MODUL
muranodue
ELECTRO
www.modulelectro.ru
CATALOGO/CATALOGUE

 **MODUL** 
ELECTRO
www.modulelectro.ru

company

un centro di luce *a centre of light*

Tutti vedono l'orizzonte.

Noi vogliamo vedere cosa c'è dietro.

Everyone sees the horizon.

We want to see what lies behind it.

MODUL
ELECTRO

www.modulelectro.ru

Creature di luce. Guardateci dentro. Scoprirete una realtà concreta, importante, pensata da uomini per l'uomo. Persone abituate ad una realtà superiore e a risultati impeccabili che da sempre ricercano la perfezione. Per questo guardiamo sempre oltre l'orizzonte, perché vogliamo vedere cosa c'è dietro. Solo così sappiamo di potervi offrire ciò di cui avete bisogno, dall'assistenza nella scelta dei prodotti a tutti i servizi post vendita, studiando soluzioni personalizzate. Per questo ricerchiamo sempre nuovi segnali di stile, innovazioni formali e allarghiamo i nostri orizzonti tecnologici. Idee sempre più originali per domande sempre diverse. Un repertorio di grande impatto, affidato ai migliori materiali, per opere luminose di raffinato design. Per illuminare nuovi mondi di luce.

Creatures of light. Look within us. You'll discover a concrete world, an important world, invented by men for man. People accustomed to a higher reality and to impeccable results which have always aimed at perfection. That is why we always look beyond the horizon, because we want to see what lies behind it. This is the only way in which we can discover how to give you what you need, from assistance in your choice of products to all the after-sales services, finalizing customized solutions. That is why we are always on the search for new signals of style and formal innovations with which to widen our technological horizons. Ideas that are increasingly original for demands that are always different. A repertory of great impact, entrusted to the best materials, for luminous works of refined design. To illuminate new worlds of light.

Créatures de lumière. Regardez en nous. Vous y découvrirez une réalité concrète, importante, imaginée par des hommes pour l'homme. Des hommes habitués à une réalité supérieure et à des résultats impeccables qui recherchent depuis toujours la perfection. Car depuis toujours, nous regardons au-delà de l'horizon pour découvrir ce qu'il y a derrière. Ce n'est qu'ainsi que nous sommes sûrs de pouvoir vous offrir ce dont vous avez besoin, du conseil dans le choix des produits à tous les services après-vente, en étudiant des solutions personnalisées. Pour ce faire, nous sommes toujours à la recherche de nouvelles tendances de style, de formes novatrices et nous élargissons sans fin nos horizons technologiques. Des idées de plus en plus originales pour des demandes continuellement renouvelées. Une collection forte, exploitant les meilleurs matériaux, pour des créations lumineuses au design raffiné. Pour illuminer de nouveaux mondes de lumière.

Geschöpfe des Lichts. Schauen Sie hinein, entdecken Sie eine konkrete und bedeutende Wirklichkeit, geschaffen von Menschen für Menschen. Personen, die eine höhere Realität und einwandfreie Ergebnisse gewöhnt sind, Menschen die seit jeher auf der Suche nach Perfektion sind. Aus diesem Grunde blicken wir immer über den Horizont hinaus, denn wir wollen sehen, was dahinter ist. Nur so haben wir die Sicherheit, Ihnen das bieten zu können, was Sie brauchen, von der Unterstützung bei der Auswahl der Produkte bis hin zu allen Kundendienst-Serviceleistungen, unter Findung individuell gestalteter Lösungen. Aus diesem Grunde sind wir stets auf der Suche nach neuen Stilsignalen, formalen Innovationen und der Erweiterung unseres technologischen Horizonts. Immer originellere Ideen für unterschiedlichste Anforderungen. Eine beeindruckende Produktpalette, für die nur die besten Materialien verwendet wurden für Lichtgestaltungen von edelstem Design. Für die Ausleuchtung neuer Lichtwelten.

Criaturas de luz. Miraos por dentro. Descubriréis una realidad concreta, importante, pensada por los hombres para el hombre. Personas acostumbradas a una realidad superior y a resultados impecables que han buscado siempre la perfección. Por todo esto miramos siempre más allá del horizonte, porque queremos ver qué hay detrás. Solo así estamos seguros de poder ofrecer lo que necesitáis, desde la asistencia al elegir los productos hasta el servicio posventa, analizando soluciones personalizadas. Por todo esto buscamos siempre nuevas señales de estilo e innovaciones formales, ampliando nuestros horizontes tecnológicos. Ideas cada vez más originales para satisfacer exigencias que varían constantemente. Una colección de gran impacto basada en los mejores materiales, para obras luminosas de diseño refinado. Para iluminar nuevos mundos de luz.

Мы - творения света. Посмотрите на нас более внимательно, и вы увидите конкретный и значительный мир, созданный людьми для других людей. Люди, привыкшие к высшему миру и к безупречным результатам, всегда ищущие совершенство. Поэтому мы всегда смотрим за горизонт, потому что нам хочется знать, что за ним стоит. Только так у нас появляется уверенность в том, что мы сможем предложить вам то, что необходимо – помощь в выборе продукции, полное послепродажное обслуживание, разработку индивидуальных решений. Поэтому мы постоянно ищем новые признаки стиля и формальное новаторство, расширяя свой технологический горизонт. Предлагаем все более оригинальные идеи на всегда меняющиеся запросы. Предлагаем вам очень эффектный ассортимент, выполненный из наилучших материалов, для создания световых творений с изысканным дизайном, для освещения новых световых миров.

quality innovare il passato
innovate the past

*Ci sono percorsi che si vorrebbero prolungare all'infinito.
Some paths should be extended to infinity.*

MODUL
ELECTRO
www.modulelectro.ru

Acqua, terra e fuoco. Il passato nobile del vetro di Murano incontra le innovazioni tecnologiche attuali. Nascono realizzazioni luminose che si confrontano con le richieste del mercato, con le tendenze, con il pensiero illuminato dei designer. Le idee e i prodotti passano sotto l'occhio analitico del nostro laboratorio qualità, impostato secondo i rigidi parametri dell'IMQ (Istituto Italiano dei Marchi di Qualità). Inoltre Murano Due opera secondo un Sistema di Gestione per la Qualità certificato in conformità alla norma UNI EN ISO 9001 ED. 2000, in quanto considera la qualità dei propri prodotti, dei servizi e la soddisfazione dei Clienti, obiettivi primari delle attività svolte. Solo così design e innovazione incontrano quell'eccellenza, che è parametro fondamentale per trasformare le idee in prodotti affidabili e duraturi, in grado di segnare il nostro lifestyle contemporaneo e di lasciare un segno nel domani.

Water, earth and fire. The noble past of Murano Glass meets with modern technological innovations. Luminous creations come forth which stand up to market demands, to trends and to tendencies, to the illuminated thoughts of designers. Ideas and products pass under the critical eye of our quality laboratory, established according to the rigid parameters of the IMQ (the Italian Institute of Quality Brands). Murano Due also operates on the basis of a certified Quality Management System in compliance with the UNI EN ISO 9001 ED. 2000 standard, in that it considers the quality of its products and services and Customer satisfaction a primary objective of its activities. Only in this way do design and innovation encounter that excellence which is a fundamental parameter in transforming ideas into reliable, long-lasting products capable of distinguishing our contemporary lifestyle and of leaving a mark on the future.

Eau, terre et feu. Le passé noble du verre de Murano côtoie les innovations technologiques les plus avancées pour créer des réalisations lumineuses qui se confrontent à la demande du marché, aux tendances et à la pensée éclairée des designers. Les idées et les produits sont examinés au crible par notre laboratoire qualité, régi par les règles strictes de l'IMQ (Institut Italien des Marques de Qualité). D'autre part, Murano Due travaille selon un Système de Gestion pour la Qualité, certifié conforme à la norme UNI EN ISO 9001 ED. 2000, dans la mesure où la qualité de ses propres produits, les services offerts et la satisfaction du Client sont pour elle des objectifs primordiaux. Ce n'est qu'ainsi que design et innovation peuvent connaître l'excellence qui est le seul paramètre en mesure de transformer les idées en produits fiables et durables et de marquer de son sceau notre style de vie contemporain et les années futures.

Wasser, Erde und Feuer. Die edle Vergangenheit des Muranoglasses trifft auf die moderne technologische Innovation. Es entstehen Lichtobjekte, die sich mit den Anforderungen des Markts, den Trends, dem aufgeklärten Gedanken der Designer auseinandersetzen. Die Ideen und Produkte werden vom aufmerksamen Auge unseres Qualitätslabors kontrolliert, das den strengen Parametern des IMQ (Italienisches Institut für Qualitätsprüfung) entspricht. Darüber hinaus arbeitet Murano Due gemäß einem Qualitätsmanagementsystem, das in Übereinstimmung mit der Norm UNI EN ISO 9001 ED 2000 zertifiziert ist, denn die Qualität der eigenen Produkte, der Serviceleistungen und die Zufriedenheit der Kunden werden als vorrangige Ziele der eigenen Arbeit betrachtet. Nur so treffen Design und Innovation zusammen mit der ausgezeichneten Qualität, die der grundlegende Parameter für die Umwandlung der Ideen in zuverlässige und langlebige Produkte ist, die in der Lage sind unseren, zeitgenössischen Lifestyle zu verkörpern und ein Zeichen im Morgen zu hinterlassen.

Agua, tierra y fuego. El pasado noble del cristal de Murano se conjuga con las innovaciones tecnológicas actuales. Nacen obras luminosas que se confrontan con las exigencias del mercado, las tendencias, el pensamiento iluminado de los diseñadores. Las ideas y los productos son examinados por el ojo analítico de nuestro laboratorio de calidad, organizado según los estrictos parámetros del IMQ (Instituto Italiano de Marcas de Calidad). Asimismo, Murano Due opera según un Sistema de Gestión de Calidad certificado de conformidad con la norma UNI EN ISO 9001 ED. 2000, ya que considera que la calidad de sus productos y servicios y la satisfacción de sus Clientes son objetivos fundamentales en el desarrollo de su actividad. Solo de esta forma el diseño y la innovación alcanzan la excelencia, parámetro fundamental para transformar las ideas en productos confiables y duraderos, capaces de marcar nuestro estilo de vida contemporáneo y de dejar una huella en el mañana.

Вода, земля и огонь. Благородное прошлое Муранского стекла встречается с современными технологическими нововведениями. Так рождаются световые достижения, соизмеряющие свои силы с рыночными требованиями, с тенденциями, с просвещенными идеями дизайнеров. Идеи и продукция проходят под внимательным взглядом нашей лаборатории контроля качества, организованной по строгим параметрам итальянского института знака качества IMQ. Кроме того, компания Murano Due работает в соответствии с Системой управления качеством, сертифицированной в соответствии со стандартом UNI EN ISO 9001 ИЗД. 2000, так как она считает, что качество продукции, услуг и удовлетворение заказчиков являются первичными целями выполненной работы. Только так дизайн и новаторство сочетаются с превосходством, являющимся необходимым для того, чтобы идеи превратились в надежную и долговечную продукцию, умеющую влиять на нашу современную жизнь и накладывать отпечаток на будущее.

events **anteprime illuminate**
illuminated previews

Evocare atmosfere di confortevole accoglienza in cui consumare il rito della socializzazione.

Evoking atmospheres of comforting warmth in which the ritual of socialising can take place.

MODULO
ELECTRO
www.modulelectro.ru

Anteprime illuminate. Evocare atmosfere di confortevole accoglienza, in cui consumare il rito della socializzazione, svago, relax. In ambienti, realtà e dimensioni diverse. Esportare la propria identità e immagine. Ovunque. Con stile personale e alta competenza. Fiere ed eventi come occasione per mostrarsi ed essere visti. Luoghi deputati dove le idee assumono il ruolo di protagonismo che loro compete, dove il lavoro e la passione si concretizzano in una sfilata di luce, una passerella dove innovazione, sperimentazione e visioni si mostrano, finalmente libere. Cinquantacinque paesi nei cinque continenti: questi i luoghi dove le nostre idee trovano casa.

Illuminated previews. Evoking atmospheres of comforting warmth in which the ritual of socialising, entertainment and relaxation can take place. In different environments, worlds, dimensions. Exporting one's own identity and image. Anywhere. With personal style and great skill. Exhibitions and events as occasions to show and be seen. Appointed places where ideas take on the leading role they deserve, where work and passion take form in a parade of light, a catwalk on which innovation experimentation and vision display themselves, finally free. Fifty-five countries in five continents: these are the places where our ideas find their homes.

Avant-premières illuminées. Evoquer des atmosphères accueillantes et confortables où le rite de la socialisation, de la distraction et du repos peut s'accomplir. Dans des lieux, des réalités et des dimensions multiples. Exporter sa propre identité et son image. Partout. Avec un style inimitable et une compétence reconnue. Des salons et des événements permettant de se montrer et d'être vus. Des lieux réputés où les idées assument le rôle de protagoniste qui leur est dû, où le travail et la passion se concrétisent en un défilé de lumière, une passerelle où innovation, expérimentation et clairvoyance peuvent enfin se montrer librement. Cinquante-cinq pays dans les cinq continents: ces lieux où nos idées trouvent un toit.

Strahlende Vorschauen. Die Schaffung einer behaglichen Atmosphäre, die zum Ritual der Sozialisierung, zur Ablenkung, zur Entspannung einlädt. In unterschiedlichen Umgebungen, Umständen und Dimensionen. Die eigene Identität und das eigene Image nach außen tragen. Überall. Mit einem persönlichen und absolut kompetenten Stil. Messen und Veranstaltungen als Gelegenheit, sich zu zeigen und gesehen zu werden. Bestimmte Orte, an denen die Ideen in den ihnen gebührenden Mittelpunkt rücken, wo sich Arbeit und Leidenschaft in einer Lichterschau konkretisieren, eine Bühne, wo Innovation, Experimente und Visionen sich endlich frei zeigen. Fünfundfünfzig Länder auf fünf Kontinenten: Dies sind die Orte, an denen unsere Ideen ihren Platz finden.

Escenas iluminadas. Evocar atmósferas de agradable acogida donde llevar a cabo el rito de la socialización, la distensión y el relax. En ambientes, realidades y dimensiones diferentes. Exportar la propia identidad e imagen. Hacia todas partes. Con estilo personal y alta idoneidad. Ferias y exposiciones como ocasión para mostrarse y dejarse ver. Sitios disputados donde las ideas desempeñan un papel protagónico que les compete, donde el trabajo y la pasión se concretan en un desfile de luz, una pasarela donde la innovación, la experimentación y las visiones se muestran finalmente libres. Cincuenta y cinco países en los cinco continentes: estos son los sitios donde nuestras ideas reciben la acogida de un hogar.

Просвещенные просмотры. Создавать уютные и комфортные атмосферы, в которых проводить "обряды" общения, развлечения, отдыха. В разных интерьерах, в окружениях разных размеров. Экспортировать собственную личность и имидж, везде, с индивидуальным стилем и высокой компетентностью. Выставки и мероприятия являются поводами для показа, чтобы на нас смотрели. Это – специальные места, в которых идеи приобретают принадлежащую им главную роль, где работа и увлечение воплощаются в показ света, в подиум, где наконец-то свободно выступают новаторство, экспериментирование и идеи. Пятьдесят пять стран на пяти континентах - в этих местах наши идеи находят себе пристанище.

contract firmare la luce
designer light

*I sogni vanno realizzati.
Dreams should be made to come true.*

MODULO
ELECTRO
www.modulelectro.ru

Avvolgersi di luce. Opere luminose per show room, spazi espositivi, luoghi pubblici in cui il design è protagonista. Performances di luce ricche di proposte e sorprese. Racconti di interni che inseguono l'emozione della luce protagonista che inventa nuove armonie, nuove forme, nuove interpretazioni. E uno staff di tecnici e progettisti. Questo è il valore aggiunto di Murano Due: pensare, progettare l'eccellenza, attraverso realizzazioni speciali o progetti del cliente, in ambienti pubblici o privati, con l'utilizzo di materiali tradizionali e innovativi, e soluzioni tecniche avanzate. E' tempo di design.

Enveloping oneself in light. Luminous works for showrooms, display spaces, public places in which design plays the lead role. Performances of light full of proposals and surprises. Tales of interiors which follow the emotion of light as the protagonist, inventing new harmonies, new shapes, new interpretations. And a staff of technicians and designers. This is Murano Due's added value: inventing and designing excellence, through special creations or customer designs, for public or private places, with the use of traditional and innovative materials combined with advanced technical solutions. It is time for design.

S'entourer de lumière. Des œuvres lumineuses pour show-rooms, espaces d'exposition, lieux publics où le design est le seul maître. Des performances de lumière riches en idées nouvelles et en surprises. Evocation d'intérieurs où l'émotion est créée par une lumière qui invente de nouvelles harmonies, de nouvelles formes, de nouvelles interprétations. S'appuyer sur une équipe de techniciens et de créateurs. Telle est la valeur ajoutée de Murano Due: penser, concevoir l'excellence à travers des réalisations spéciales ou des projets soumis par le client, dans des lieux publics ou privés, à l'aide de matériaux traditionnels et novateurs et de solutions techniques avancées. Le temps du design est venu.

In das Licht eintauchen. Lichtgestaltungen für Showrooms, Ausstellungsräume, öffentliche Plätze, bei denen das Design die Hauptrolle spielt. Lichtperformances reich an Vorschlägen und Überraschungen. Geschichten über Innenausstattungen, die der Emotion des im Mittelpunkt stehenden Lichts folgen, das neue Harmonien, neue Formen, neue Interpretationen schafft. Und ein Team von Technikern und Designern. Dies ist die Wertschöpfung von Murano Due: denken, außergewöhnliche Qualität planen über Spezialanfertigungen oder Kundenentwürfe, in öffentlichen oder privaten Räumen, mit Hilfe traditioneller und innovativer Materialien sowie hochmoderner technologischer Lösungen. Es ist Zeit für Design.

Rodearse de luz. Obras luminosas para salones y espacios expositivos, lugares públicos donde el diseño es protagonista. Juegos de luz con abundantes propuestas y sorpresas. Relatos de interiores que persiguen la emoción de la luz protagonista, que inventa armonías nuevas, nuevas formas e interpretaciones. Y un equipo de técnicos y proyectistas. Este es el valor agregado de Murano Due: pensar, proyectar la excelencia, a través de realizaciones especiales o proyectos del cliente, en ambientes públicos o privados, utilizando materiales tradicionales e innovadores, y soluciones técnicas de avanzada. Es tiempo de diseño.

Окунуться светом. Световые создания для шоу-румов и выставочных помещений - открытых для посетителей мест, в которых дизайн играет первостепенную роль. Такие световые представления богаты предложениями и сюрпризами. Рассказы об интерьерах, следящих за эмоцией света - главного действующего лица, создающего новые гармонии, новые формы, новые интерпретации вместе с коллективом специалистов и проектировщиков. В этом состоит добавленная стоимость Murano Due - придумывать и проектировать превосходство, создавая специальную продукцию или выполняя проекты заказчика, в частных или общественных помещениях, с использованием традиционных и инновационных материалов, а также передовых технических решений. Наступило время дизайна.

The MIX Restaurant, Las Vegas
Design: Patrick Jouin
Photo: Eric Laignel

NOVITÀS

MODUL
ELECTRO
www.modulelectro.ru

Alma _ 12
Ava _ 20
Reed _ 24
Sasso _ 30
Spore _ 34
Zahra _ 38

indice / index



MODUL
ELECTRO
www.modulelectro.ru

ALMA
FORME DI LUCE,
VOLUMI ARMONICI
PER UN
ARREDAMENTO
ESCLUSIVO.

alma
forms of light,
balanced volumes for
exclusive furnishings.

ALMA
CONTENITORE
DI LUCE DALLE FORME
SINUOSE.

MODUL
ELECTRO
www.modulelectro.ru

alma
a sinuous
container of light.

ALMA
SPAZI DI LUCE
CONTRADDISTINTI
DA UN DESIGN
SOFISTICATO.

MODUL
ELECTRO
www.modulelectro.ru

alma
spaces of light with
a sophisticated design.

ALMA 30 60 S

design: Riccardo Giovanetti 2009

lampada a sospensione

Diffusore: vetro soffiato, incamiciato

Colore diffusore: bianco, nero

Supporto: metallo laccato bianco lucido, nero lucido

hanging lamp

Diffuser: blown, coated glass

Diffuser colour: white, black

Frame: metal lacquered glossy white, glossy black

suspension

Diffuseur: verre soufflé, enchemisé

Couleur diffuseur: blanc, noir

Armature: métal laqué blanc brillant, noir brillant

Hängeleuchte

Glasbeschreibung: Geblasenes Schichtglas

Glasfarbe: Weiß, schwarz

Gestell: Metall mit Lackierung in Glanzweiß und Glanzschwarz

lámpara de suspensión

Difusor: vidrio soplado, encamisado

Color difusor: blanco, negro

Soporte: metal lacado blanco brillante, negro brillante

подвесной светильник

Рассеиватель: дутое стекло, обшито

Цвет рассеивателя: белый, черный

Арматура: металл, окрашенный в белый блестящий, черный блестящий цвета

Size

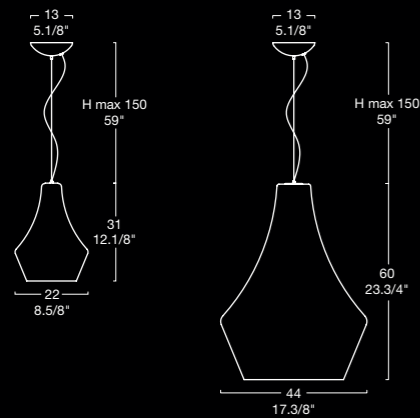

Light

- Alma 30 S
max 1 x 60W E14
oppure or
max 1 x 100W E14
oppure or
max 1 x 11W E14 PL-EL/C

- Alma 60 S
max 1 x 100W E27
oppure or
max 1 x 150W E27
oppure or
max 1 x 30W E27 PL-EL/T

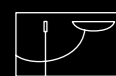
 a richiesta kit per decentramento 1-2
on request off-centre kit 1-2
sur demande kit pour décentrage 1-2
Nach Anfrage kit für Dezentralisation 1-2
bajo demanda kit para la descentralización 1-2
подвижный крепеж заказывается отдельно 1-2



ALMA 30 CO ALMA 60 T

design: Riccardo Giovanetti 2009

lampada da tavolo e comodino

Diffusore: vetro soffiato, incamiciato

Colore diffusore: bianco, nero

Supporto: metallo laccato bianco lucido, nero lucido

table and bedside lamps

Diffuser: blown, coated glass

Diffuser colour: white, black

Frame: metal lacquered glossy white, glossy black

lampes de table et chevet

Diffuseur: verre soufflé, enchemisé

Couleur diffuseur: blanc, noir

Armature: métal laqué blanc brillant, noir brillant

Tisch- und Nachttischleuchte

Glasbeschreibung: Geblasenes Schichtglas

Glasfarbe: Weiß, schwarz

Gestell: Metall mit Lackierung in Glanzweiß und Glanzschwarz

lámpara de mesa y mesilla

Difusor: vidrio soplado, encamisado

Color difusor: blanco, negro

Soporte: metal lacado blanco brillante, negro brillante

настольная лампа с двойным выключателем

Рассеиватель: дутое стекло, обшито

Цвет рассеивателя: белый, черный

Арматура: металл, окрашенный в белый блестящий, черный блестящий цвета

Size



Light

- Alma 30 CO
max 1 x 60W E14
oppure or
max 1 x 100W E14
oppure or
max 1 x 11W E14 PL-EL/C

- Alma 60 T
max 1 x 150W E27
oppure or
max 1 x 150W E27
oppure or
max 1 x 30W E27 PL-EL/T



AVA

crepax & zanon

MODUL

ELECCO AVA

www.modulele.com

L'ELEGANZA DEL VETRO
E L'IRONIA DEL DECORO
PER UNA LUCE UNICA.

ava
the elegance of glass
and ironic decorations
for unique light.

AVA

design: Crepax & Zanon 2009

lampada a sospensione

Diffusore: vetro soffiato, incamiciato

Colore diffusore: vetro bianco con decori neri o nero con decori bianchi

Supporto: metallo cromato

hanging lamp

Diffuser: blown glass, coated

Diffuser colour: white glass with black decorations or black with white decorations

Frame: chrome-plated metal

suspension

Diffuseur: verre soufflé, enchemisé

Couleur diffuseur: verre blanc avec décorations noires ou noir avec décorations blanches

Armature: métal chromé

Hängeleuchte

Glasbeschreibung: Geblasenes Schichtglas

Glasfarbe: weißes Glas mit schwarzem Dekor oder schwarzes Glas mit weißem Dekor

Gestell: Verchromtes Metall

lámpara de suspensión

Difusor: vidrio soplado, encamisado

Color difusor: vidrio blanco con adornos en negro o negro con adornos en blanco

Soporte: metal cromado

подвесной светильник

Рассеиватель: дутое стекло, обшито

Цвет рассеивателя: стекло белое с черными узорами или стекло черное с белыми узорами

Арматура: хромированный металл

Size

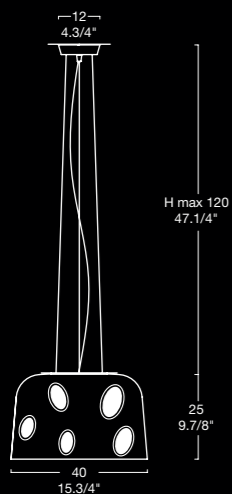

Light

max 1 x 200W R7 s80 mm



MODUL
ELECTRO
www.modulelectro.ru



REED patrick jouin

REED
LUCI DI VETRO
SI CALANO DALL'ALTO.
IL DESIGN SI ESPRIME
DA UN NUOVO
PUNTO DI VISTA.

MODUL
ELECTRO
www.modulelectro.ru

reed
glass lights descend.
design shows from another
point of view.

REED

patrick jouin



MODUL
ELECTRO

www.modulelectro.ru

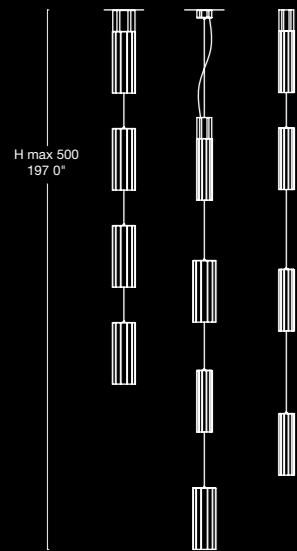

Esempi di composizione
Composition models



REED
CASCATE DI LUCE
E GEOMETRIE SI FONDONO
IN UN DESIGN
DI GRANDE CARATTERE.

reed
cascades of light and
geometries blend into a
very distinctive design.

REED 90 135 180 PL

design: Patrick Jouin 2009

lampada da soffitto

Diffusore: vetro soffiato
Colore diffusore: cristallo
Supporto: alluminio verniciato nichel

ceiling lamp

Diffuser: blown glass
Diffuser colour: crystal
Frame: painted aluminium nickel

plafonnier

Diffuseur: verre soufflé
Couleur diffuseur: cristal
Armature: aluminium peint nickel

Deckenleuchte

Glasbeschreibung: Geblasenes Glas
Glasfarbe: Kristallglas
Gestell: Aluminium mit Lackierung in Nickel

lámpara de techo

Difusor: vidrio soplado
Color difusor: transparente
Soporte: aluminio barnizado níquel

потолочный светильник

Рассеиватель: дутое стекло
Цвет рассеивателя: прозрачный
Арматура: окрашенный алюминий в цвете никеля

Size

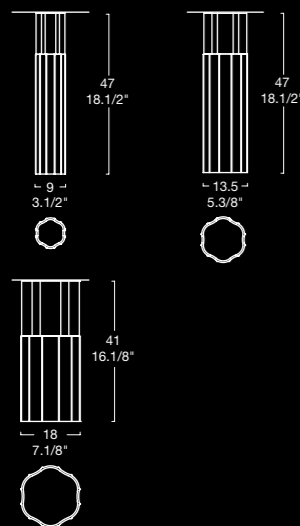

Light

-  Reed 90 PL
max 1 x 50W GU10
-  Reed 135 PL
max 1 x 75W GU10
-  Reed 180 PL
max 1 x 75W E27 Halopar
oppure or
max 1 x 150W E27 R95

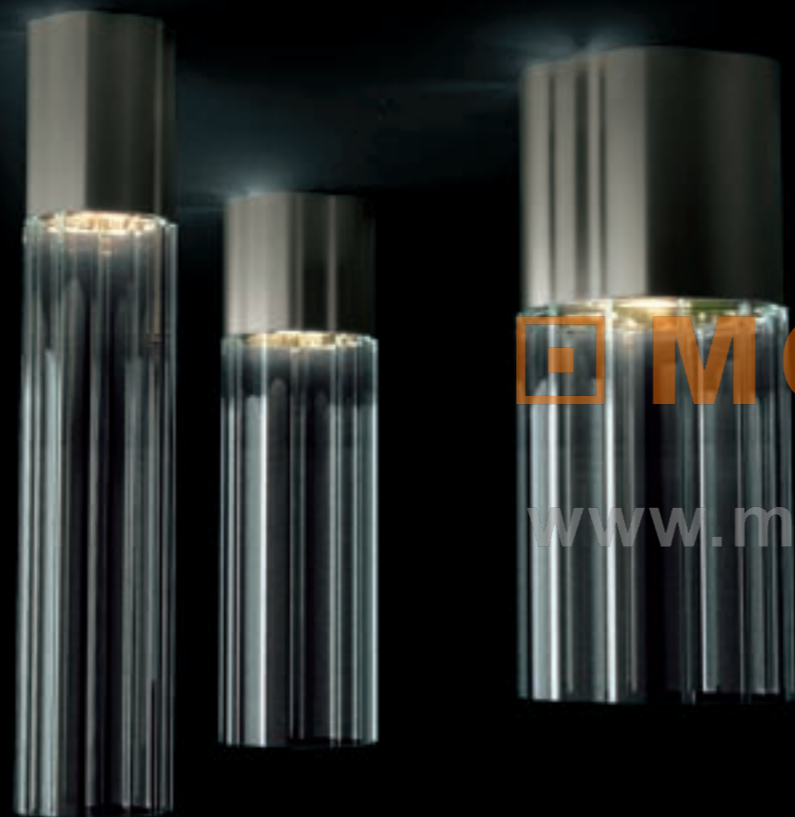

REED 90 135 S

design: Patrick Jouin 2009

lampada a sospensione

Diffusore: vetro soffiato
Colore diffusore: cristallo
Supporto: alluminio verniciato nichel

hanging lamp

Diffuser: blown glass
Diffuser colour: crystal
Frame: painted aluminium nickel

suspension

Diffuseur: verre soufflé
Couleur diffuseur: cristal
Armature: aluminium peint nickel

Hängeleuchte

Glasbeschreibung: Geblasenes Glas
Glasfarbe: Kristallglas
Gestell: Aluminium mit Lackierung in Nickel

lámpara de suspensión

Difusor: vidrio soplado
Color difusor: transparente
Soporte: aluminio barnizado níquel



подвесной светильник

Рассеиватель: дутое стекло
Цвет рассеивателя: прозрачный
Арматура: окрашенный алюминий в цвете никеля

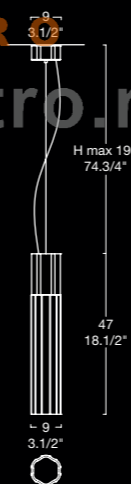
Size



Light

-  Reed 90 S
max 1 x 50W GU10
-  Reed 135 S
max 1 x 75W GU10



a richiesta kit per decentramento
on request off-centre kit 1-2
sur demande kit pour décentrage
Nach Anfrage kit für Dezentralisati
bajo demanda kit para la descentr
подвижный крепеж заказывается отдельно 1-2

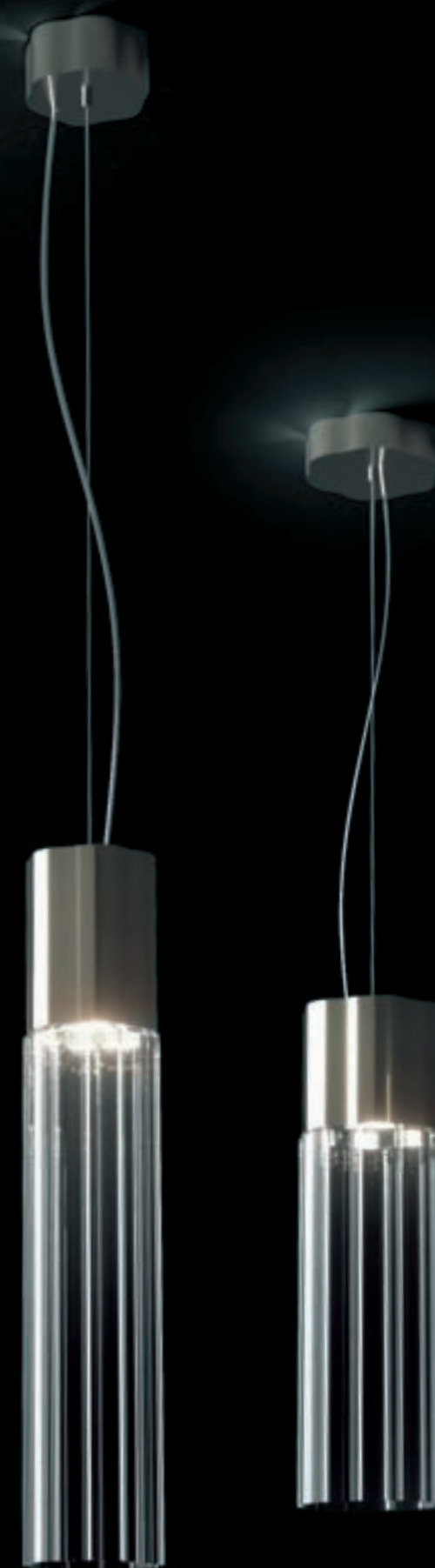

SASSO

iosa ghini

SASSO
VOLUMI DINAMICI,
FORME CHE ESPRIMONO
MOVIMENTO PER UNO STILE
MURANO**DUE** ASSOLUTO.

MODUL
ELECTRO
www.modulelectro.ru

sasso
dynamic volumes,
forms that express
movement for an absolute
Murano**due** style.

SASSO

design: Iosa Ghini 2009

lampada a sospensione

Diffusore: vetro soffiato, incamiciato e satinato

Colore diffusore: bianco

Supporto: metallo laccato bianco

hanging lamp

Diffuser: Blown, coated and satin finish glass

Diffuser colour: white

Frame: white lacquered metal

suspension

Diffuseur: verre soufflé, enchemisé et satiné

Couleur diffuseur: blanc

Armature: métal laqué blanc

Hängeleuchte

Glasbeschreibung: Geblasenes, satiniertes Schichtglas

Glasfarbe: Weiß

Gestell: Metall mit Lackierung in Weiß

lámpara de suspensión

Difusor: vidrio soplado, encamisado y satinado

Color difusor: blanco

Soporte: metal lacado blanco

подвесной светильник

Рассеиватель: дутое стекло, обшито и сатирированное

Цвет рассеивателя: белый

Арматура: металл, покрытый белым лаком

Size

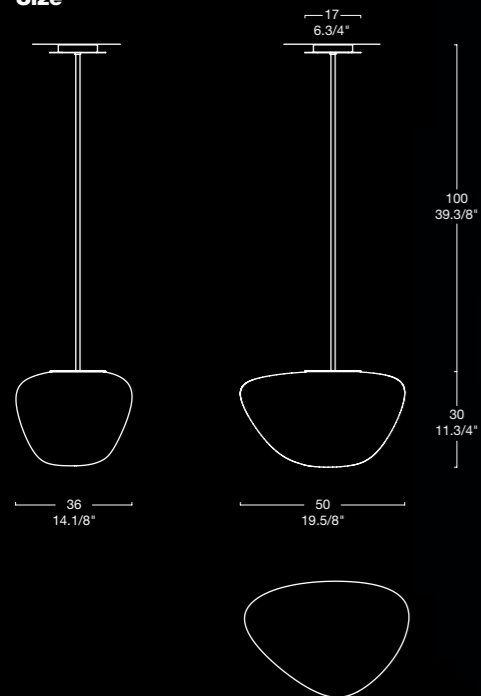

Light

max 1 x 100W E27

oppure or

max 1 x 150W E27

oppure or

max 1 x 30W E27 PL-EL/T



MODULO
ELECTRO
www.modulelectro.ru

SPORE

iosa ghini



MODUL
ELECTRO
www.modulelectro.ru

SPORE
TECNOLOGIA E
INNOVAZIONE
SI VESTONO
DI DESIGN.

spore
technology and
innovation are
clothed design.

SPORE

design: Iosa Ghini 2009

lampada a sospensione

Diffusore: vetro soffiato
Colore diffusore: cristallo
Supporto: metallo cromato

hanging lamp

Diffuser: blown glass
Diffuser colour: crystal
Frame: chrome-plated metal

suspension

Diffuseur: verre soufflé
Couleur diffuseur: cristal
Armature: métal chromé

Hängeleuchte

Glasbeschreibung: Geblasenes Glas
Glasfarbe: Kristallglas
Gestell: Verchromtes Metall

lámpara de suspensión

Difusor: vidrio soplado
Color difusor: cristal
Soporte: metal cromado

подвесной светильник

Рассеиватель: дутое стекло
Цвет рассеивателя: кристалл
Арматура: хромированный металл

Size

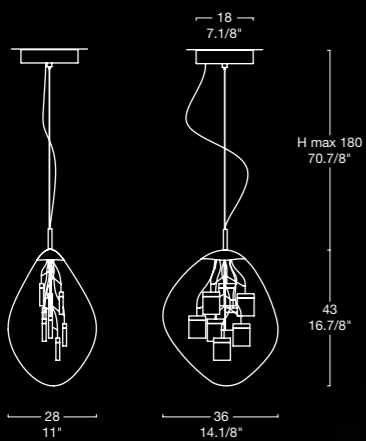

Light

8 x 3W LED 350mA

Completa di alimentatore elettronico.
With electronic ballast.
Avec alimentateur électronique.
Mit EVG.
Con alimentador electrónico.
С электронным балластом.

MODUL
ELECTRO
www.modulelectro.ru

ZAHRA studio sandro santantonio design



ZAHRA
FORME FLOREALI
ESPLODONO
NEL BAGLIORE
DELLA LUCE.

zahra
floral forms explode in
a flash of light.

MODUL
ELECTRO
www.modulelectro.ru





MODUL
ELECTRO
www.modulelectro.ru



ZAHRA
ELEMENTI FLOREALI
GALLEGGIANO
NELLA LUCE.

zahra
floral features
floating in light.

ZAHRA

studio sandro santantonio design

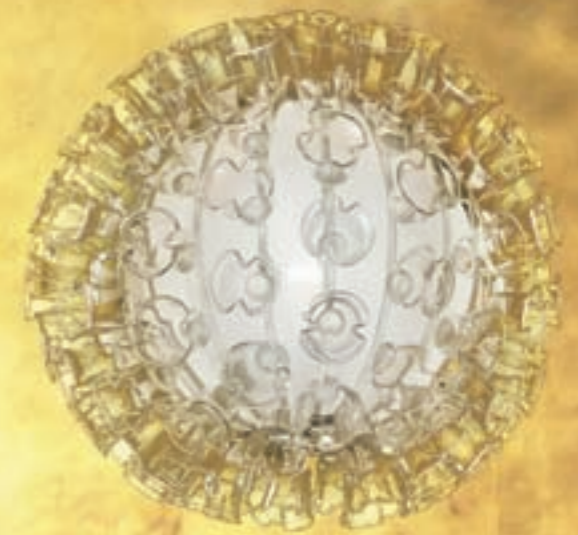
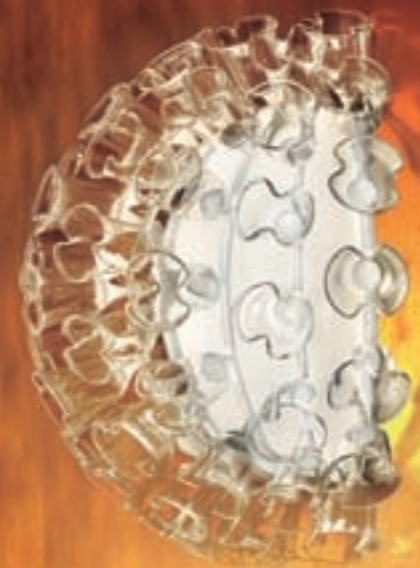

MODUL
ELECTRO
www.modulelectro.ru

ZAHRA
LUCE E DECOR
INTERPRETANO
IL LIFESTYLE
CONTEMPORANEO.

zahra
light and décor
interpret modern
lifestyle.

ZAHRA 40 50 70 S

design: Studio Sandro Santantonio Design 2009

lampada a sospensione

Diffusore: vetro soffiato e tessuto elasticizzato.
Vetri interamente lavorati a mano.
Colore diffusore: cristallo
Supporto: metallo laccato bianco

hanging lamp

Diffuser: blown glass and stretch fabric.
Entirely handmade glass.
Diffuser colour: crystal
Frame: white lacquered metal

suspension

Diffuseur: verre soufflé et tissu élastique.
Travaillé à la main.
Couleur diffuseur: cristal
Armature: métal laqué blanc

Hängeleuchte

Glasbeschreibung: geblasenes Glas und Stretch-Stoff.
Glaselemente in reiner Handarbeit gefertigt.
Glasfarbe: Kristallglas
Gestell: Metall mit Lackierung in Weiß

lámpara de suspensión

Difusor: vidrio soplado y tejido elasticizado.
Vidrios totalmente elaborados a mano.
Color difusor: cristal
Soporte: metal lacado blanco

подвесной светильник

Рассеиватель: дутое стекло и эластичная ткань.
стекла полностью обработаны вручную.
Цвет рассеивателя: кристалл
Арматура: металл, покрытый белым лаком

Size

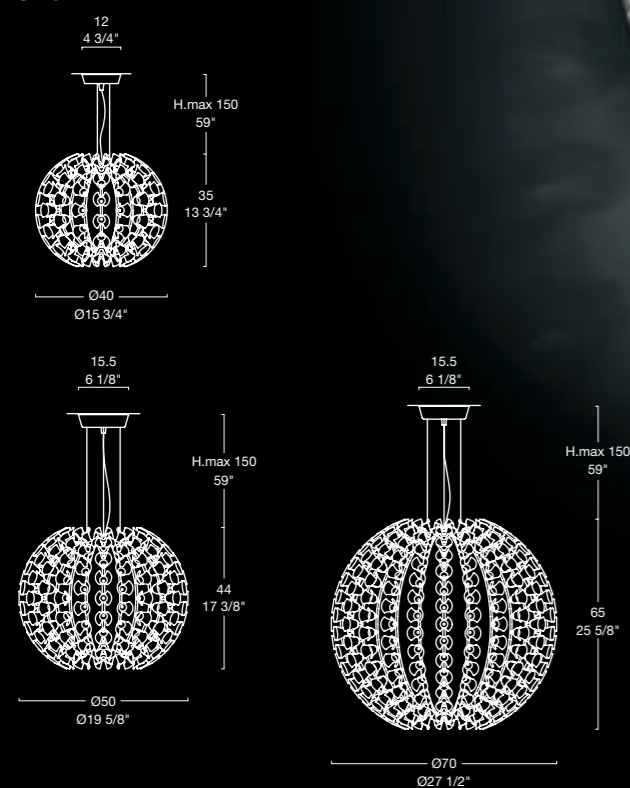

Light

- | | | | |
|--|---|--|--|
| | Zahra 40 S
max 1 x 100W E27 G80
oppure or | | Zahra 50 70 S
max 1 x 150W E27 G95
oppure or |
| | max 1 x 100W E27
oppure or | | max 1 x 150W E27
oppure or |
| | max 1 x 23W E27 PL-EL/T | | max 1 x 30W E27 PL-EL/T |



ZAHRA TR

design: Studio Sandro Santantonio Design 2009

lampada da terra

Diffusore: vetro soffiato e tessuto elasticizzato.
Vetri interamente lavorati a mano.
Colore diffusore: cristallo
Supporto: metallo laccato bianco

floor lamp

Diffuser: blown glass and stretch fabric.
Entirely handmade glass.
Diffuser colour: crystal
Frame: white lacquered metal

lampadaire

Diffuseur: verre soufflé et tissu élastique.
Travaillé à la main.
Couleur diffuseur: cristal
Armature: métal laqué blanc

Stehleuchte

Glasbeschreibung: geblasenes Glas und Stretch-Stoff.
Glaselemente in reiner Handarbeit gefertigt.
Glasfarbe: Kristallglas
Gestell: Metall mit Lackierung in Weiß

lámpara de pie

Difusor: vidrio soplado y tejido elasticizado.
Vidrios totalmente elaborados a mano.
Color difusor: cristal
Soporte: metal lacado blanco

торшер

Рассеиватель: дутое стекло и эластичная ткань.
стекла полностью обработаны вручную.
Цвет рассеивателя: кристалл
Арматура: металл, покрытый белым лаком

Size

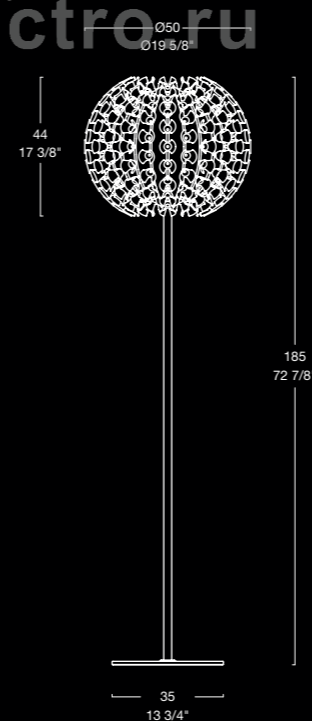

Light

- | | |
|--|-----------------------------------|
| | max 1 x 150W E27 G95
oppure or |
| | max 1 x 150W E27
oppure or |
| | max 1 x 30W E27 PL-EL/T |

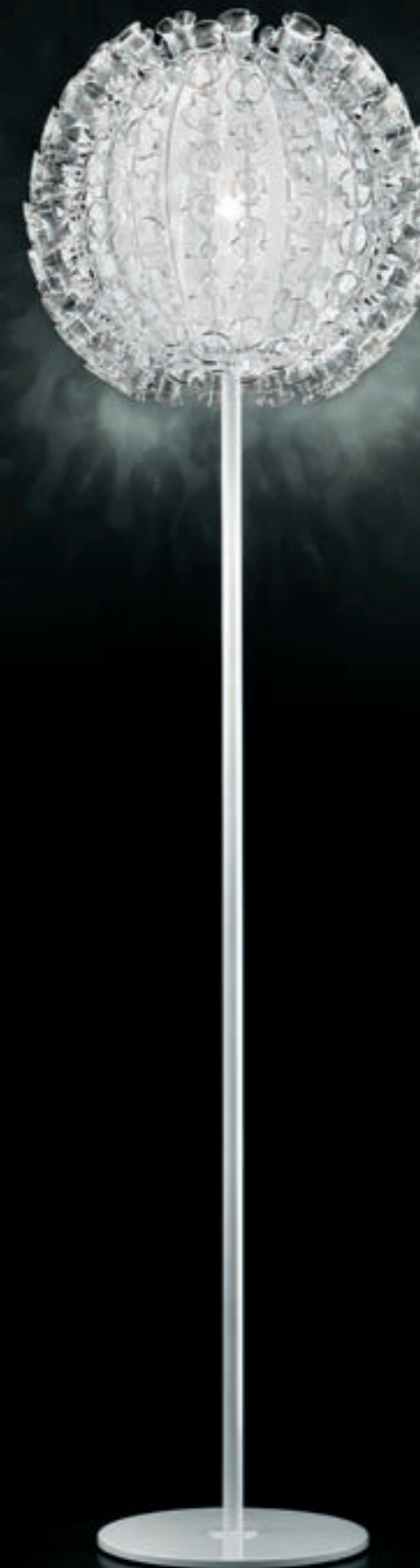

ZAHRA 40 P

design: Studio Sandro Santantonio Design 2009

lampada da parete

Diffusore: vetro soffiato e tessuto elasticizzato.
Vetri interamente lavorati a mano.
Colore diffusore: cristallo
Supporto: metallo laccato bianco

wall lamp

Diffuser: blown glass and stretch fabric.
Entirely handmade glass.
Diffuser colour: crystal
Frame: white lacquered metal

applique

Diffuseur: verre soufflé et tissu élastique.
Travaillé à la main.
Couleur diffuseur: cristal
Armature: métal laqué blanc

Wandleuchte

Glasbeschreibung: geblasenes Glas und Stretch-Stoff.
Glaselemente in reiner Handarbeit gefertigt.
Glasfarbe: Kristallglas
Gestell: Metall mit Lackierung in Weiß

lámpara de pared

Difusor: vidrio soplado y tejido elasticizado.
Vidrios totalmente elaborados a mano.
Color difusor: cristal
Soporte: metal lacado blanco

бра

Рассеиватель: дутое стекло и эластичная ткань.
стекла полностью обработаны вручную.
Цвет рассеивателя: кристалл
Арматура: металл, покрытый белым лаком

Size

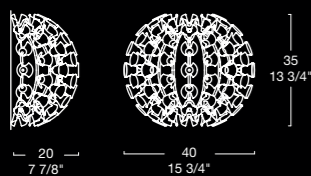

Light

- max 1 x 60W E27
oppure or
- max 1 x 60W E27
oppure or
- max 1 x 23W E27 PL-EL/T

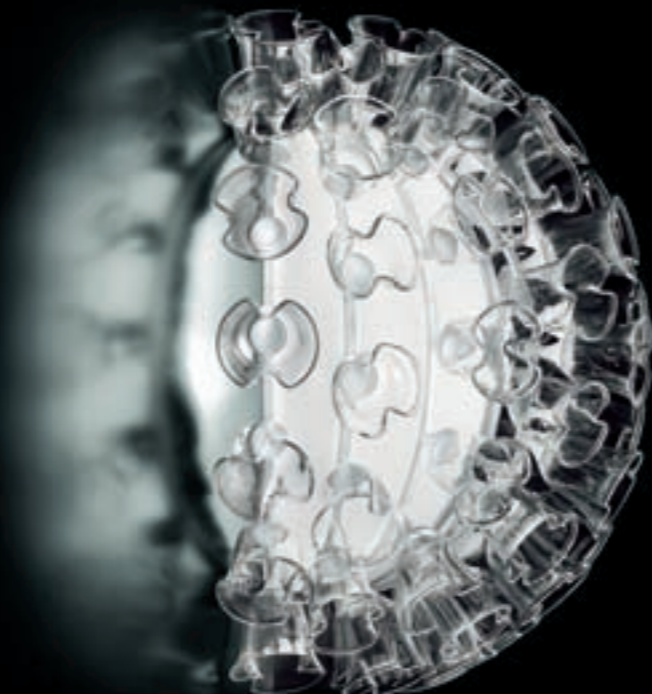

ZAHRA 40 PL

design: Studio Sandro Santantonio Design 2009

lampada da soffitto

Diffusore: vetro soffiato e tessuto elasticizzato.
Vetri interamente lavorati a mano.
Colore diffusore: cristallo
Supporto: metallo laccato bianco

ceiling lamp

Diffuser: blown glass and stretch fabric.
Entirely handmade glass.
Diffuser colour: crystal
Frame: white lacquered metal

plafonnier

Diffuseur: verre soufflé et tissu élastique.
Travaillé à la main.
Couleur diffuseur: cristal
Armature: métal laqué blanc

Deckenleuchte

Glasbeschreibung: geblasenes Glas und Stretch-Stoff.
Glaselemente in reiner Handarbeit gefertigt.
Glasfarbe: Kristallglas
Gestell: Metall mit Lackierung in Weiß

lámpara de techo

Difusor: vidrio soplado y tejido elasticizado.
Vidrios totalmente elaborados a mano.
Color difusor: cristal
Soporte: metal lacado blanco

потолочный светильник

Рассеиватель: дутое стекло и эластичная ткань.
стекла полностью обработаны вручную.
Цвет рассеивателя: кристалл
Арматура: металл, покрытый белым лаком

Size

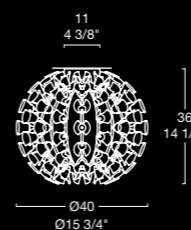

Light

- max 1 x 100W E27
oppure or
- max 1 x 100W E27
oppure or
- max 1 x 23W E27 PL-EL/T



indice / index

aaron light 50 35 s	51	giò p	159
aaron p pl	53	giò p wengé p metal	159
aaron s	56	glossy s	168/169
aaron t	57	glossy 34 p pl	172
aaron tr	58	glossy 22 p pl	173
alea 2 p pl 40	59	iki p	174
anthea	64/65	iki s	175
chimera p	68	link p	180
chimera piccola p	69	link micro p	181
contessina s3	70/71	magò tr	182/183
contessina tr	72	marilyn tr	184/185
contessina 2p	73	mercure s	190
contessina p	74/75	mercure p pl	191
cover p	76	minigiò p pl	162/163
cover s	77	minigiò s	164/165
crave p	79	mirage s	193
crave s	82	mirage p	195
crave p pl	83	mirage tr	197
deluxe 50 s	86	onda matt 20 30 p	200
deluxe 35 s	87	onda matt 37 p pl	201
deluxe 50 35 pl	88	paralume p m g	204/205
deluxe p	89	paralume mini co	206/207
deluxe 35 t	92/93	quadra 35 45 55 p pl	210
diamond 30 40 p pl	96/97	quadra mini p pl	211
drum 48 s	100	quadra 35 45 55 p pl	212/213
drum 67 s	101	quadra mini p pl	214/215
drum 48 t	104	quadra mini 3 p pl	216
drum 67 t	105	quadra mini 3 s	217
dry 20 40 p	106	quadra 45 s	218/219
dry 45 p pl	107	rivista argento tr	222
dry 60 pl	108/109	rivista argento co t	223
elvis p	111	rivista argento s	224/225
elvis 40 50 p pl	112	soft mini p pl	228
elvis 50 s	113	soft 35 45 p pl	229
ether 90 s	116	soft 55 pl	230/231
ether 150 s	117	stanley s	234/235
ether s	120/121	stanley p pl	237
felix 35 47 55 p pl	122/123	stanley t	238
felix 47 55 s	125	talia tr	241
felix mini p pl	127	talia 20 s	244
finn s	130	talia 50 s	245
finn tr	131	talia pl	248
finn co t	132/133	talia p	249
finn white 22 s	134	talia t	250/251
finn white p	135	veletta 40 p pl	254
folie 70 s	136/137	veletta 20 30 p	255
fold p	139	vip 2s	256/257
frozen p	141	vip pl	258
ghost	143	vip f minivip f	259
giò 30 40 50 p pl	146/147	yuba 100 tr	264
giò 3 p pl 60	146/147	yuba 60 s	265
giò 30 40 50 p pl	150/151	zia clara co t	268
giò 3 p pl 60	150/151	zia clara p	269
giò 40 50 s	152/153	zia clara s	270
giò 40 p pl wengé	156/157	zia teresa s	271
giò 3 p pl 60 wengé	156/157	zenith p pl 1	272/273
giò 30 40 p pl metal	158	indice faretti	274/275
giò 3 p pl 60 metal	158		

MODULO
ELETTRO
www.moduloelettro.it

muranodue



AARON LIGHT 50 S
AARON LIGHT 35 S

design: Riccardo Giovanetti 2006

lampada a sospensione

Diffusore: vetro soffiato
Colore diffusore: cristallo parzialmente satinato
Supporto: metallo cromato

hanging lamp

Diffuser: blown glass
Diffuser colour: crystal partially satin-finished
Frame: chromed metal

suspension

Diffuseur: verre soufflé
Couleur diffuseur: transparent partiellement satiné
Armature: métal chromé

Hängeleuchte

Glasbeschreibung: Mundgeblasenes Glas
Glasfarbe: teilsatiniertes Kristallglas
Gestell: verchromtes Metall

lámpara de suspensión

Difusor: cristal soplado
Color difusor: transparente blanco parcial
Soporte: metal cromado

подвесной светильник



Рассеиватель: выдуванное стекло
Цвет рассеивателя: прозрачный, частично матовый
Арматура: хромированный металл

MODULO
ELECTRO
www.modulelectro.ru

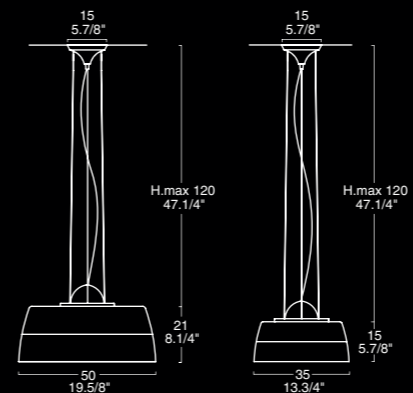
Size



Light

-  Aaron Light 50 S
max 1 x 300W R7s 114 mm
-  Aaron Light 35 S
max 1 x 200W R7s 114 mm

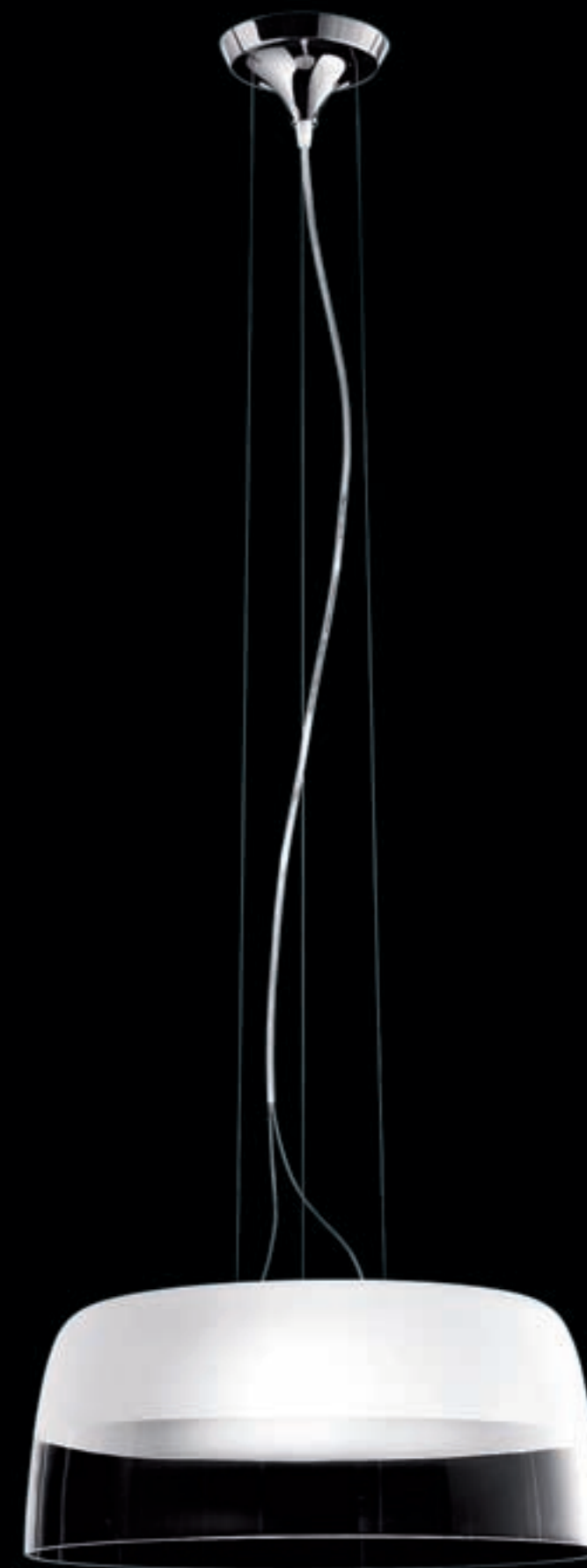



MODULO
ELECTRO



AARON P PL

design: Riccardo Giovanetti 2005

lampada da parete e soffitto

Diffusore: vetro soffiato
Colore diffusore: cristallo parzialmente satinato
Supporto: metallo cromato

wall and ceiling lamp

Diffuser: blown glass
Diffuser colour: crystal partially satin-finished
Frame: chromed metal

applique et plafonnier

Diffuseur: verre soufflé
Couleur diffuseur: transparent partiellement satiné
Armature: métal chromé

Wand und Deckenleuchte

Glasbeschreibung: mundgeblasenes Glas
Glasfarbe: teilsatiniertes Kristallglas
Gestell: verchromtes Metall

lámpara de pared y techo

Difusor: cristal soplado
Color difusor: transparente blanco parcial
Soporte: metal cromado

бра и потолочный светильник

Рассеиватель: выдуванное стекло
Цвет рассеивателя: прозрачный, частично матовый
Арматура: хромированный металл



Light

Aaron P
max 1 x 60W E27
+ max 3 x 25W G9 halopin
oppure or

max 1 x 100W E27
+ max 3 x 25W G9 halopin

Aaron PL
max 1 x 100W E27
+ max 3 x 25W G9 halopin

doppia accensione
double light switch
interrupteur d'allumage double
mit doppelschalter
con doble encendido
двойное включение



MODUL
ELECTRO
www.modulelectro.ru



AARON S

design: Riccardo Giovanetti 2005

lampada a sospensione

Diffusore: vetro soffiato
Colore diffusore: cristallo parzialmente satinato
Supporto: metallo cromato

hanging lamp

Diffuser: blown glass
Diffuser colour: crystal partially satin-finished
Frame: chromed metal

suspension

Diffuseur: verre soufflé
Couleur diffuseur: transparent partiellement satiné
Armature: métal chromé

Hängeleuchte

Glasbeschreibung: mundgeblasenes Glas
Glasfarbe: teilsatiniertes Kristallglas
Gestell: verchromtes Metall

lámpara de suspensión

Difusor: cristal soplado
Color difusor: transparente blanco parcial
Soporte: metal cromado

подвесной светильник

Рассеиватель: выдуванное стекло
Цвет рассеивателя: прозрачный, частично матовый
Арматура: хромированный металл

Size

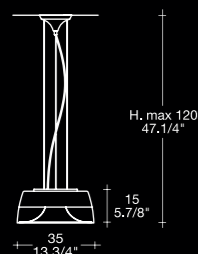

Light

- max 1 x 60W E27
+ max 3 x 40W G9 halopin
oppure or
- max 1 x 100W E27
+ max 3 x 40W G9 halopin

doppia accensione
double light switch
interrupteur d'allumage double
mit doppelschalter
con doble encendido
двойное включение

Family

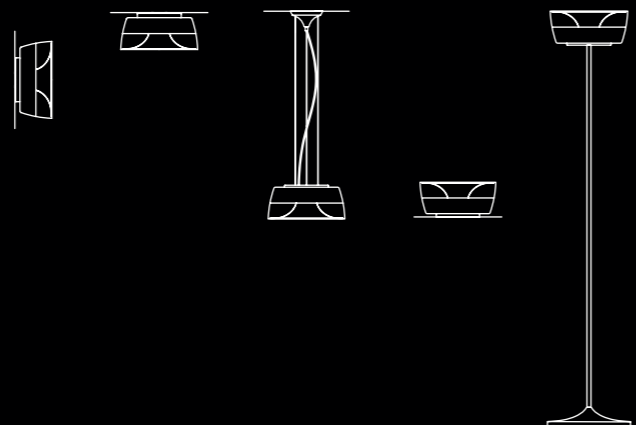

AARON T

design: Riccardo Giovanetti 2005

lampada da tavolo

Diffusore: vetro soffiato
Colore diffusore: cristallo parzialmente satinato
Supporto: metallo cromato

table lamp

Diffuser: blown glass
Diffuser colour: crystal partially satin-finished
Frame: chromed metal

lampe de table

Diffuseur: verre soufflé
Couleur diffuseur: transparent partiellement satiné
Armature: métal chromé

Tischleuchte

Glasbeschreibung: mundgeblasenes Glas
Glasfarbe: teilsatiniertes Kristallglas
Gestell: verchromtes Metall

lámpara de mesa

Difusor: cristal soplado
Color difusor: transparente blanco parcial
Soporte: metal cromado

настольная лампа

Рассеиватель: выдуванное стекло
Цвет рассеивателя: прозрачный, частично матовый
Арматура: хромированный металл

Size

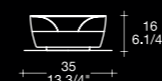

Light

- max 1 x 100W E27
+ max 3 x 25W G9 halopin
oppure or
- max 1 x 100W E27
+ max 3 x 25W G9 halopin

doppia accensione
double light switch
interrupteur d'allumage double
mit doppelschalter
con doble encendido
двойное включение



MODULO
ELECTRO
www.modulelectro.ru



AARON TR

design: Riccardo Giovanetti 2005

lampada da terra

Diffusore: vetro soffiato
Colore diffusore: cristallo parzialmente satinato
Supporto: metallo cromato

floor lamp

Diffuser: blown glass
Diffuser colour: crystal partially satin-finished
Frame: chromed metal

lampadaire

Diffuseur: verre soufflé
Couleur diffuseur: transparent partiellement satiné
Armature: métal chromé

Stehleuchte

Glasbeschreibung: mundgeblasenes Glas
Glasfarbe: teilsatiniertes Kristallglas
Gestell: verchromtes Metall

lámpara de pie

Difusor: cristal soplado
Color difusor: transparente blanco parcial
Soporte: metal cromado

торшер

Рассеиватель: выдуванное стекло
Цвет рассеивателя: прозрачный, частично матовый
Арматура: хромированный металл

Size

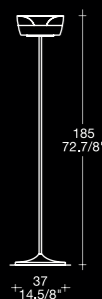

Light

- max 1 x 100W E27
+ max 3 x 40W G9 halopin
oppure or
- max 1 x 150W E27
+ max 3 x 40W G9 halopin

doppia accensione
double light switch
interrupteur d'allumage double
mit doppelschalter
con doble encendido
двойное включение



ALEA 2 P PL 40

design: Studio Kairos 1998

lampada da parete e soffitto

Diffusore: vetro curvato e satinato
Colore diffusore: bianco, verde mela, giallo limone
Supporto: metallo laccato bianco con particolare alluminio metallizzato

wall and ceiling lamp

Diffuser: satin finish, curved glass
Diffuser colour: white, apple green, lemon yellow
Frame: lacquered metal
aluminium colour

applique et plafonnier

Diffuseur: verre courbé, satiné
Couleur diffuseur: blanc, vert pomme, jaune citron
Armature: métal laqué aluminium

Wand und Deckenleuchte

Glasbeschreibung: Gebogenes und satiniertes Glas
Glasfarbe: weiss, apfelgrün, amarillo
Gestell: Alufarbiges, lackiertes Metall

lámpara de pared y techo

Difusor: cristal curvado y satinado
Color difusor: blanco, verde, amarillo limón
Soporte: metal lacado aluminio

бра и потолочный светильник

Рассеиватель: матовое изогнутое стекло
Цвет рассеивателя: белый, цвет «зеленое яблоко»,
желтый лимон
Арматура: лакированный алюминий

Size

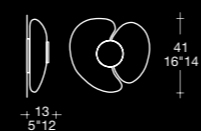

Light

- max 3 x 60W E14

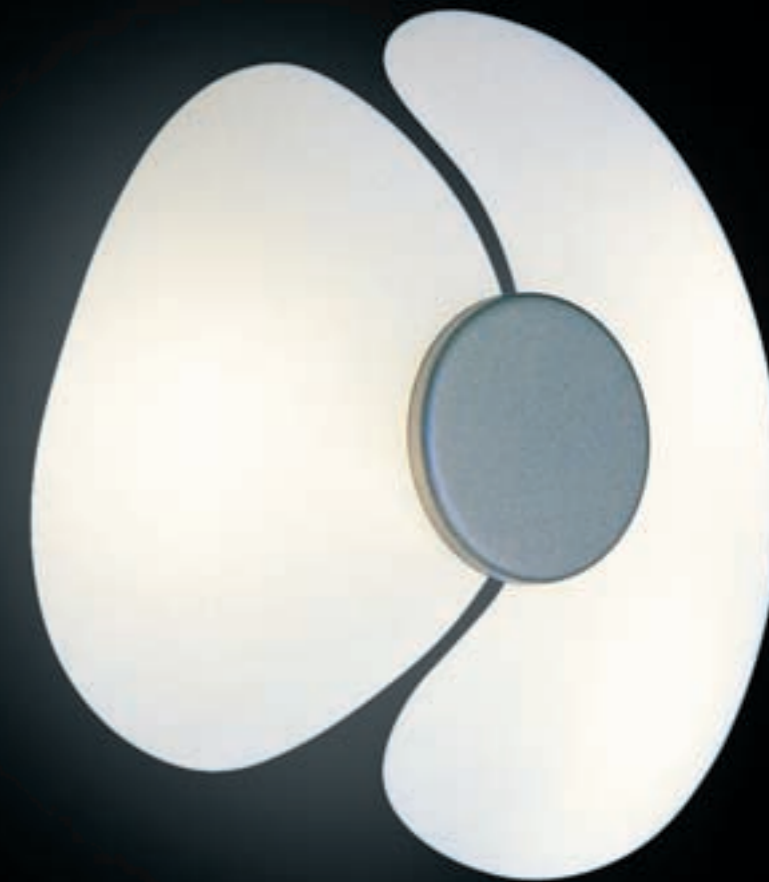

MODULE
ELECTRO
www.modulelectro.ru

ANTHEA

francesco bonamico e marina toscano

MODUL
ELECTRO
www.modulelectro.ru





MODUL
ELECTRO
www.modulelectro.ru



*Esempio di composizione
Composition model*

ANTHEA

design: Francesco Bonamico e Marina Toscano 2008

Diffusore: vetro pressato e molato
Colore diffusore: cristallo lucido
Supporto: acciaio lucido

Diffuser: pressed and ground glass
Diffuser colour: glossy crystal
Frame: polished steel

Diffuseur: verre pressé et entaillé
Couleur diffuseur: cristal brillant
Armature: acier brillant

Glasbeschreibung: Gepresstes und geschliffenes Glas
Glasfarbe: Glänzendes Kristallglas
Gestell: Stahl glänzend

Difusor: vidrio prensado y pulido
Color difusor: : cristal brillante
Soporte: acero brillante

Рассеиватель: стекло спрессованное и отшлифованное
Цвет рассеивателя: блестящее стекло
Арматура: Металл блестящий



MODULO
ELECTRO
www.modulelectro.ru

Size

Anthea pendente

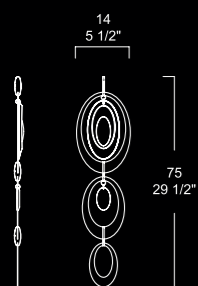

Anthea PL

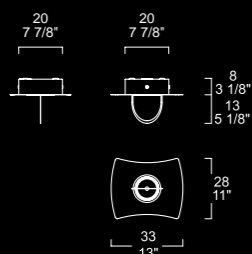

Anthea anello100

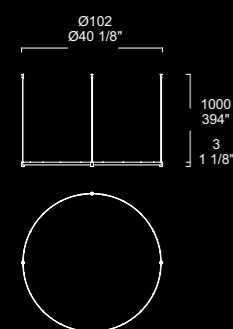

Anthea anello 80

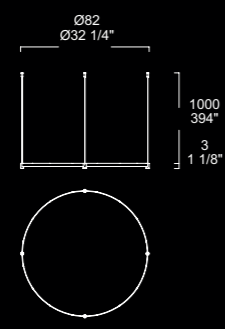

Anthea anello 60

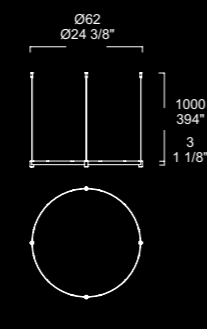

Light

Anthea PL
max 1 x 50W G53





MODUL
ELECTRO
www.modulelectro.ru

CHIMERA P

design: Carlo Nason 1989

lampada da parete

Diffusore: vetro soffiato e satinato
Colore diffusore: cristallo satinato
Supporto: grigio chiaro artico gofrato

wall lamp

Diffuser: satin-finish, blown glass
Diffuser colour: satin-finish crystal
Frame: light grey

applique

Diffuseur: verre soufflé et satiné
Couleur diffuseur: cristal satiné
Armature: gris clair

Wandleuchte

Glasbeschreibung: Mundgeblasenes und satiniertes glas
Glasfarbe: Farblose
Gestell: Hellgraues Metall

lampara de pared

Difusor: cristal soplado y satinado
Color difusor: cristal satinado
Soporte: gris claro ártico

бра

Рассеиватель: матовое стекло
Цвет рассеивателя: матовый прозрачный
Арматура: светло-серый металл

Size



Light

max 1 x 300W R7s 114 mm



CHIMERA PICCOLA P

design: Carlo Nason 1993

lampada da parete

Diffusore: vetro soffiato e satinato
Colore diffusore: cristallo satinato
Supporto: grigio chiaro artico gofrato

wall lamp

Diffuser: satin-finish, blown glass
Diffuser colour: satin-finish crystal
Frame: light grey

applique

Diffuseur: verre soufflé et satiné
Couleur diffuseur: cristal satiné
Armature: gris clair

Wandleuchte

Glasbeschreibung: Mundgeblasenes und satiniertes glas
Glasfarbe: Farblose
Gestell: Hellgraues Metall

lámpada de pared

Difusor: cristal soplado y satinado
Color difusor: cristal satinado
Soporte: gris claro ártico

бра

Рассеиватель: матовое стекло
Цвет рассеивателя: матовый прозрачный
Арматура: светло-серый металл

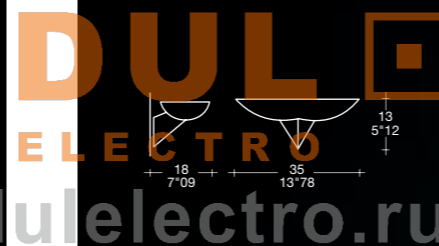

max 1 x 150W B15 d





MODUL
ELECTRO
www.modulelectro.ru

CONTESSINA S3

design: Carlo Nason 1998

lampada da sospensione

Diffusore: vetro soffiato, incamiciato e satinato
Colore diffusore: bianco, nero
Supporto: metallo laccato alluminio

hanging lamp

Diffuser: satin-finish layered, blown glass
Diffuser colour: white, black
Frame: aluminum-lacquered metal

suspension

Diffuseur: verre soufflé, enchemisé et satiné
Couleur diffuseur: blanc, noir
Armature: métal laqué aluminium

Hängeleuchte

Glasbeschreibung: Mundgeblasenes und satiniertes Glas
Glasfarbe: Weiß, Schwarz
Gestell: Alufarbig lackierung Metall

lámpara de suspensión

Difusor: cristal soplado, encamisado y satinado
Color difusor: blanco, negro
Soporte: metal lacado aluminio



подвесной светильник

Рассеиватель: матовое слоеное стекло
Цвет рассеивателя: белый, черный
Арматура: лакированный алюминий

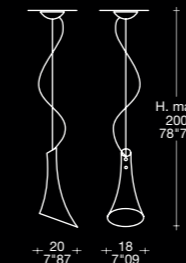
Size



Light

-  max 1 x 100W E27
oppure or
-  max 1 x 150W E27
oppure or
-  max 1 x 15W E27 PL-EL/T

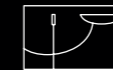

a richiesta kit per decentramento 1-2
on request off-centre kit 1-2
sur demande kit pour décentrage 1-2
Nach Anfrage kit für Dezentralisation 1-2
bajo demanda kit para la descentralización 1-2
подвижный крепеж заказывается
отдельно 1-2

CONTESSINA TR

design: Carlo Nason 1992

lampada da terra

Diffusore: vetro soffiato, incamiciato e satinato
Colore diffusore: bianco, nero
Supporto: metallo cromato

floor lamp

Diffuser: satin-finish layered, blown glass
Diffuser colour: white, black
Frame: chromed metal

lampadaire

Diffuseur: verre soufflé, enchemisé et satiné
Couleur diffuseur: blanc, noir
Armature: métal chromé

Stehleuchte

Glasbeschreibung: Mundgeblasenes und satiniertes glas
Glasfarbe: Weiß, Schwarz
Gestell: verchromtes Metall

lámpara de pie

Difusor: cristal soplado, encamisado y satinado
Color difusor: blanco, negro
Soporte: metal cromado

торшер

Рассеиватель: матовое слоеное стекло
Цвет рассеивателя: белый, черный
Арматура: хромированный металл



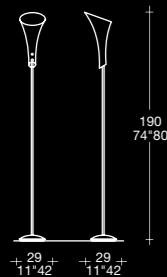

MODULO
ELECTRO
www.modulelectro.ru

Size



Light

-  max 1 x 100W E27
oppure or
-  max 1 x 150W E27
oppure or
-  max 1 x 15W E27 PL-EL/T



CONTESSINA 2P

design: Carlo Nason 1999

lampada da parete

Diffusore: vetro soffiato, incamiciato e satinato
Colore diffusore: bianco, nero
Supporto: metallo cromato

wall lamp

Diffuser: satin-finish layered, blown glass
Diffuser colour: white, black
Frame: chromed metal

applique

Diffuseur: verre soufflé, enchemisé et satiné
Couleur diffuseur: blanc, noir
Armature: métal chromé

Wandleuchte

Glasbeschreibung: Mundgeblasenes und satiniertes glas
Glasfarbe: Weiß, Schwarz
Gestell: verchromtes Metall

lámpara de pared

Difusor: cristal soplado, encamisado y satinado
Color difusor: blanco, negro
Soporte: metal cromado

бра



Рассеиватель: матовое слоеное стекло
Цвет рассеивателя: белый, черный
Арматура: хромированный металл

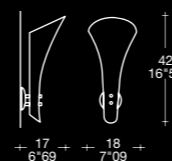

Size



Light

-  max 1 x 100W E27
oppure or
-  max 1 x 100W E27
oppure or
-  max 1 x 15W E27 PL-EL/T

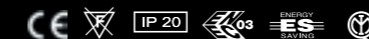

CONTESSINA P

design: Carlo Nason 1994

lampada da parete

Diffusore: vetro soffiato, incamiciato e satinato
Colore diffusore: bianco, nero
Supporto: metallo cromato

wall lamp

Diffuser: satin-finish layered, blown glass
Diffuser colour: white, black
Frame: chromed metal

applique

Diffuseur: verre soufflé, enchemisé et satiné
Couleur diffuseur: blanc, noir
Armature: métal chromé

Wandleuchte

Glasbeschreibung: Mundgeblasenes und satiniertes Glas
Glasfarbe: Weiß, Schwarz
Gestell: verchromtes Metall

lámpara de pared

Difusor: cristal soplado, encamisado y satinado
Color difusor: blanco, negro
Soporte: metal cromado

бра

Рассеиватель: матовое слоеное стекло
Цвет рассеивателя: белый, черный
Арматура: хромированный металл

MODULO
ELECTRO
www.modulelectro.ru

Size

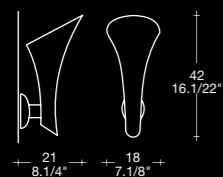

Family

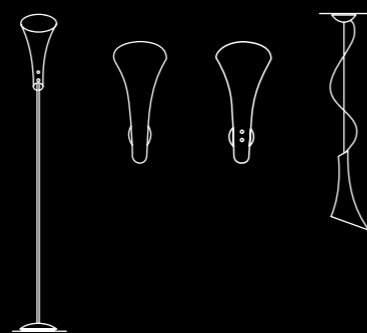

Light

- max 1 x 100W E27
oppure or
- max 1 x 150W E27
oppure or
- max 1 x 15W E27 PL-EL/T



COVER P

design: Mauro Marzollo 2002

lampada da parete

Diffusore: vetro cristallo soffiato,
finitura lucida
Supporto: metallo laccato argento

wall lamp

Diffuser: blown glossy crystal glass
Frame: silver colour lacquered metal

applique

Diffuseur: verre transparent soufflé
Armature: métal laqué argent

Wandleuchte

Glasbeschreibung: mundgeblasenes glänzendes
durchsichtiges glas
Gestell: silberfarbiges lackiertes Metall

lámpara de pared

Difusor: cristal soplado
transparente lucido
Soporte: metal lacado color plata

бра

Рассеиватель: блестящее прозрачное стекло
Арматура: лакированное серебро

Size

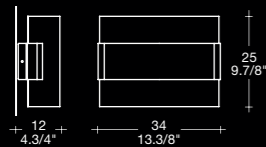

Light

max 1 x 150W R7s 114 mm

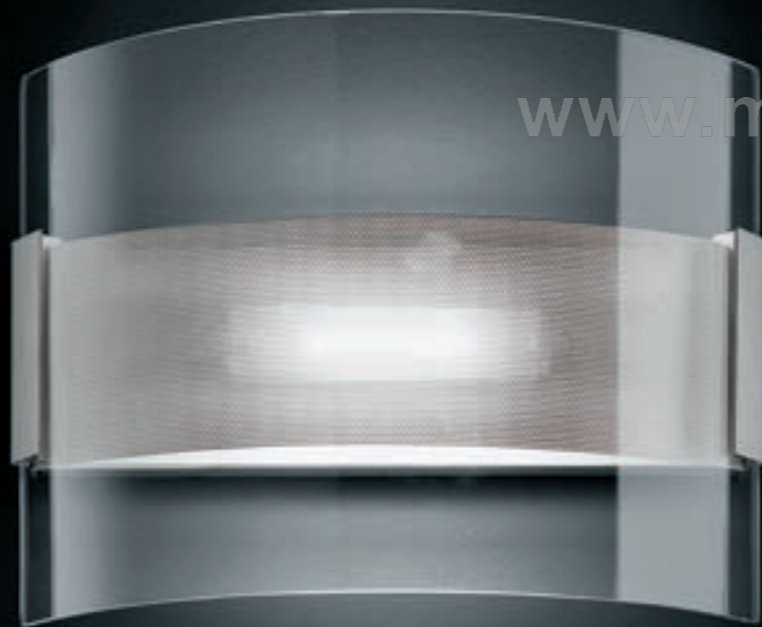

MODULO
ELE
www.modulelectro.ru

COVER S

design: Mauro Marzollo 2002

lampada a sospensione

Diffusore: vetro cristallo soffiato, finitura lucida
Supporto: metallo laccato argento
Struttura a quattro cavi regolabile per l'altezza
ed il bilanciamento del vetro

hanging lamp

Diffuser: blown glossy crystal glass
Frame: silver colour lacquered metal
Structure with four adjustable cables for height and
balance of the glass

suspension

Diffuseur: verre transparent soufflé
Armature: métal laqué argent
Structure à quatre cables réglable en hauteur
et servant à équilibrer le verre

Hängeleuchte

Glasbeschreibung: mundgeblasenes glänzendes
durchsichtiges glas
Gestell: silberfarbiges lackiertes Metall
Armatur mit vier höhenverstellbaren Kabeln und
Glasbalancier

lámpara de suspensión

Difusor: cristal soplado transparente lucido
Soporte: metal lacado color plata
Estructura con 4 hilos regulable para la altura y la
oscilación del difusor

подвесной светильник

Рассеиватель: блестящее прозрачное стекло
Арматура: лакированное серебро
Четыре тросика для регулирования высоты и
баланса стекла

Size

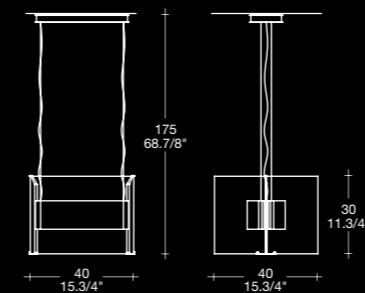

Light

max 1 x 300W R7s 114 mm





CRAVE P

design: Archirivolto 2006

lampada da parete

Diffusore: vetro curvato, satinato
Colore diffusore: cristallo satinato o rosso
Supporto: metallo laccato grigio

wall lamp

Diffuser: satin finish, curved glass
Diffuser colour: satin-finish crystal or red
Frame: grey lacquered metal

applique

Diffuseur: verre courbé, satiné
Couleur diffuseur: cristal satiné ou rouge
Armature: métal laqué gris

Wandleuchte

Glasbeschreibung: Gebogenes und satiniertes Glas
Glasfarbe: Matt durchsichtig oder Rot
Gestell: Hellgraues lackiertes Metall

lámpara de pared

Difusor: cristal curvado y satinado
Color difusor: cristal satinado o rojo
Soporte: metal lacado gris

настенная лампа

Рассеиватель: стекло изогнутое, сатирированное
Цвет рассеивателя: прозрачный сатирированный или красный
Арматура: серо-лакированный металл

MODULO
ELECTRO
www.modulelectro.ru

Size



Light

 max 4 x 60W G9 halopin

MODUL
ELECTRO
www.modulelectro.ru

CRAVE S

design: Archirivolto 2005

lampada a sospensione

Diffusore: vetro curvato, satinato
Colore diffusore: cristallo satinato o rosso
Supporto: metallo laccato grigio

hanging lamp

Diffuser: satin finish, curved glass
Diffuser colour: satin-finish crystal or red
Frame: grey lacquered metal

suspension

Diffuseur: verre courbé, satiné
Couleur diffuseur: cristal satiné ou rouge
Armature: métal laqué gris

Hängeleuchte

Glasbeschreibung: Gebogenes und satiniertes Glas
Glasfarbe: Matt durchsichtig oder Rot
Gestell: Hellgraues lackiertes Metall

lámpara de suspensión

Difusor: cristal curvado y satinado
Color difusor: cristal satinado o rojo
Soporte: metal lacado gris

подвесной светильник

Рассеиватель: стекло изогнутое, сатинированное
Цвет рассеивателя: прозрачный сатинированный или красный
Арматура: серо-лакированный металл

Size

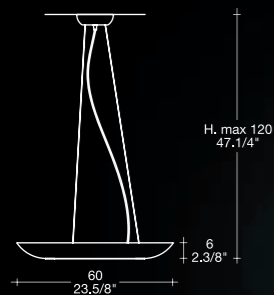

Light

 max 14 x 40W G9 halopin



CRAVE P PL

design: Archirivolto 2005

lampada da parete e soffitto

Diffusore: vetro curvato, satinato
Colore diffusore: cristallo satinato o rosso
Supporto: metallo laccato grigio

wall or ceiling lamp

Diffuser: satin finish, curved glass
Diffuser colour: satin-finish crystal or red
Frame: grey lacquered metal

applique et plafonnier

Diffuseur: verre courbé, satiné
Couleur diffuseur: cristal satiné ou rouge
Armature: métal laqué gris

Wand- und Deckenleuchte

Glasbeschreibung: Gebogenes und satiniertes Glas
Glasfarbe: Matt durchsichtig oder Rot
Gestell: Hellgraues lackiertes Metall

lámpara de pared y techo

Difusor: cristal curvado y satinado
Color difusor: cristal satinado o rojo
Soporte: metal lacado gris

бра или потолочный светильник

Рассеиватель: стекло изогнутое, сатинированное
Цвет рассеивателя: прозрачный сатинированный или красный
Арматура: серо-лакированный металл

Size

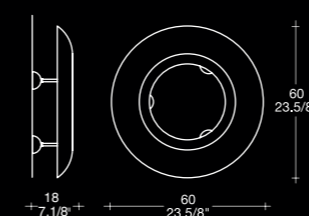

Family



Light

 max 14 x 25W G9 halopin

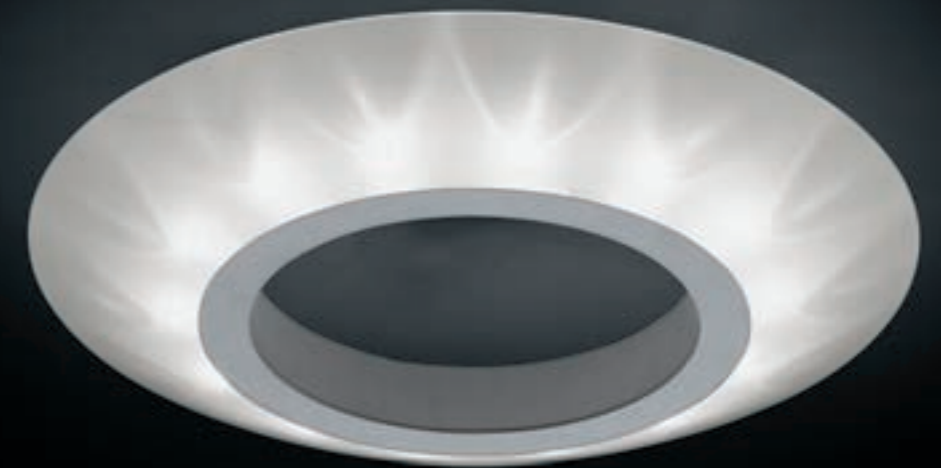



MODUL
ELECTRO
www.modulelectro.ru

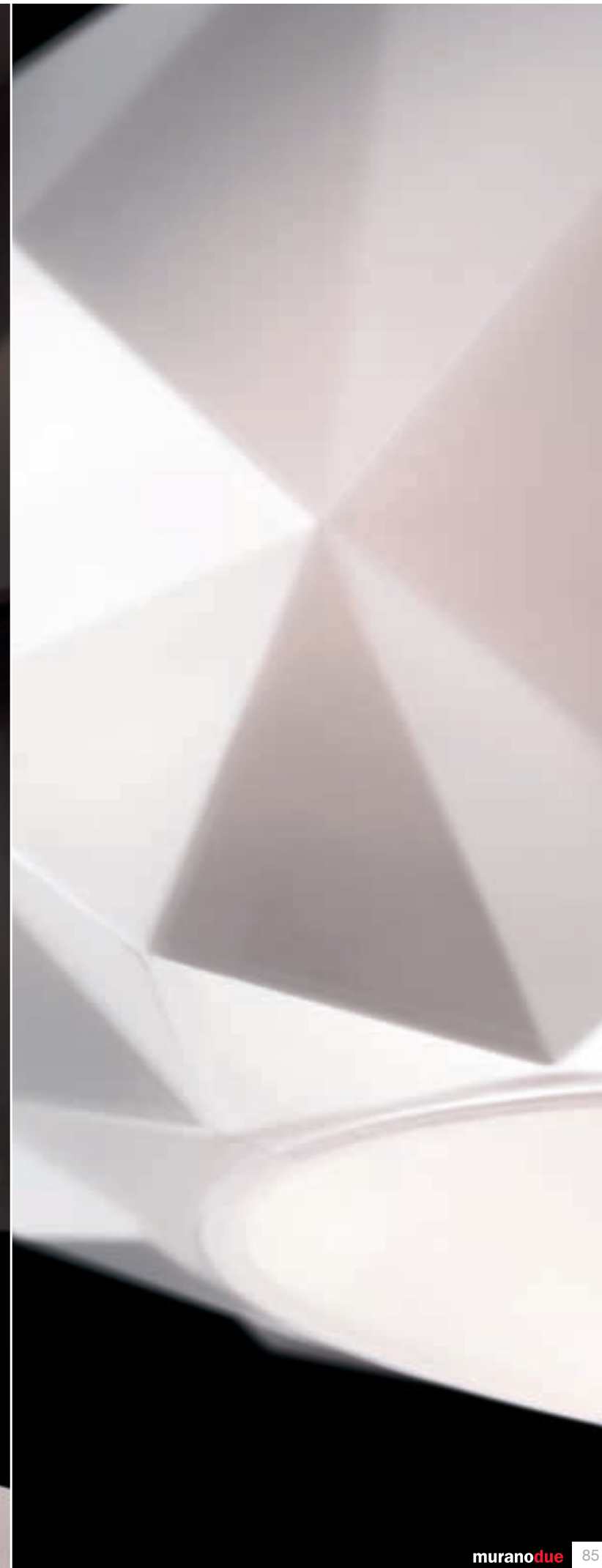

DELUXE 50 S

design: Archirivolto 2006

lampada a sospensione

Diffusore: vetro soffiato, incamiciato e satinato

Colore diffusore: bianco o nero

Supporto: metallo cromato

hanging lamp

Diffuser: satin-finish, layered blown glass

Diffuser colour: white or black

Frame: chromed metal

suspension

Diffuseur: verre soufflé, enchemisé et satiné

Couleur diffuseur: blanc ou noir

Armature: métal chromé

Hängeleuchte

Glasbeschreibung: Mundgeblasenes,

geschichtetes und satiniertes Glas

Glasfarbe: Weiss oder Schwarz

Gestell: verchromtes Metall

lámpara de suspensión

Difusor: cristal soplado, encamisado y satinado

Color difusor: blanco o negro

Soporte: metal cromado

подвесной светильник

Рассеиватель: выдуванное стекло,

сатиновое и облицованное

Цвет рассеивателя: белый, черный

Арматура: хромированный металл

Size

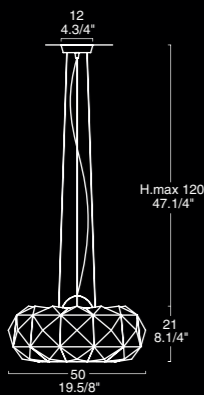

Light

max 1 x 300W R7s 114 mm

DELUXE 35 S

design: Archirivolto 2006

lampada a sospensione

Diffusore: vetro soffiato, incamiciato e satinato

Colore diffusore: bianco o nero

Supporto: metallo cromato

hanging lamp

Diffuser: satin-finish, layered blown glass

Diffuser colour: white or black

Frame: chromed metal

suspension

Diffuseur: verre soufflé, enchemisé et satiné

Couleur diffuseur: blanc ou noir

Armature: métal chromé

Hängeleuchte

Glasbeschreibung: Mundgeblasenes,

geschichtetes und satiniertes Glas

Glasfarbe: Weiss oder Schwarz

Gestell: verchromtes Metall

lámpara de suspensión

Difusor: cristal soplado, encamisado y satinado

Color difusor: blanco o negro

Soporte: metal cromado

подвесной светильник

Рассеиватель: выдуванное стекло,

сатиновое и облицованное

Цвет рассеивателя: белый, черный

Арматура: хромированный металл

Size



Light

max 1 x 200W R7s 80 mm

MODULO
ELECTRO
www.modulelectro.ru

DELUXE 50 PL DELUXE 35 PL

design: Archirivolto 2006

lampada da soffitto

Diffusore: vetro soffiato, incamiciato e satinato
Colore diffusore: bianco o nero
Supporto: metallo cromato

ceiling lamp

Diffuser: satin-finish, layered blown glass
Diffuser colour: white or black
Frame: chromed metal

plafonnier

Diffuseur: verre soufflé, enchemisé et satiné
Couleur diffuseur: blanc ou noir
Armature: métal chromé

Deckenleuchte

Glasbeschreibung: Mundgeblasenes, geschichtetes und satiniertes Glas
Glasfarbe: Weiss oder Schwarz
Gestell: verchromtes Metall

lámpara de techo

Difusor: cristal soplado, encamisado y satinado
Color difusor: blanco o negro
Soporte: metal cromado

ПОТОЛОЧНЫЙ СВЕТИЛЬНИК

Рассеиватель: выдуванное стекло, сатинированное и облицованное
Цвет рассеивателя: белый, черный
Арматура: хромированный металл



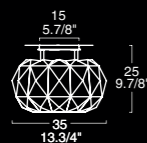
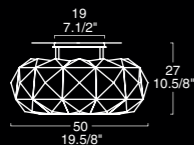

MODULO
ELECTRO
www.modulelectro.ru

Size



Light

 Deluxe 50 PL
max 1 x 200W R7s 114 mm

 Deluxe 35 PL
max 1 x 150W R7s 80 mm

DELUXE P

design: Archirivolto 2006

lampada da parete

Diffusore: vetro soffiato, incamiciato e satinato
Colore diffusore: bianco o nero
Supporto: metallo laccato bianco

wall lamp

Diffuser: satin-finish, layered blown glass
Diffuser colour: white or black
Frame: white lacquered metal

applique

Diffuseur: verre soufflé, enchemisé et satiné
Couleur diffuseur: blanc ou noir
Armature: métal laqué blanc

Wandleuchte

Glasbeschreibung: Mundgeblasenes, geschichtetes und satiniertes Glas
Glasfarbe: Weiss oder Schwarz
Gestell: weiß lackiertes Metall

lámpara de pared

Difusor: cristal soplado, encamisado y satinado
Color difusor: blanco o negro
Soporte: metal lacado blanco

НАСТЕННАЯ ЛАМПА

Рассеиватель: выдуванное стекло, сатинированное и облицованное
Цвет рассеивателя: белый, черный
Арматура: бело-лакированный металл

Size

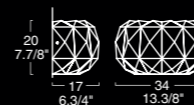

Light

 max 1 x 150W R7s 114 mm

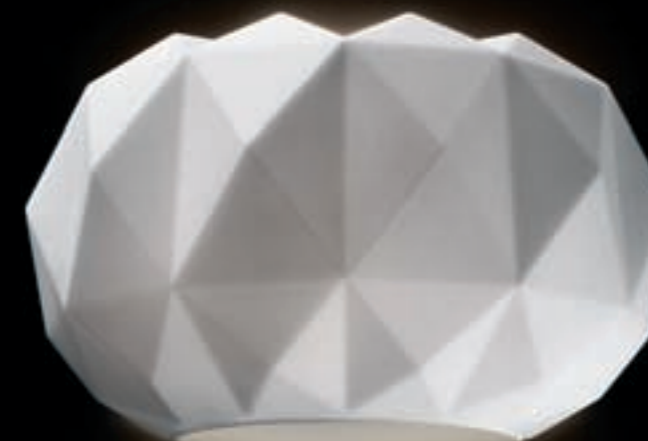



MODUL
ELECTRO
www.modulelectro.ru



DELUXE 35 T

design: Archirivolto 2007

lampada da tavolo

Diffusore: vetro soffiato, incamiciato e satinato
Colore diffusore: bianco o nero
Supporto: acciaio lucido

table lamp

Diffuser: satin-finish, layered blown glass
Diffuser colour: white or black
Frame: polished steel

lampe de table

Diffuseur: verre soufflé, enchemisé et satiné
Couleur diffuseur: blanc ou noir
Armature: acier brillant

Tischleuchte

Glasbeschreibung: Mundgeblasenes, geschichtetes und satiniertes Glas
Glasfarbe: Weiss oder Schwarz
Gestell: Hochglanzstah

lámpara de mesa

Difusor: cristal soplado, encamisado y satinado
Color difusor: blanco o negro
Soporte: acero pulido

настольная лампа

Рассеиватель: выдуванное стекло, сатинированное и облицованное
Цвет рассеивателя: белый, черный
Арматура: Сталь блестящая

MODULO
ELECTRO
www.modulelectro.ru

Size

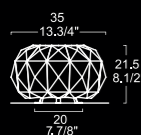

Family

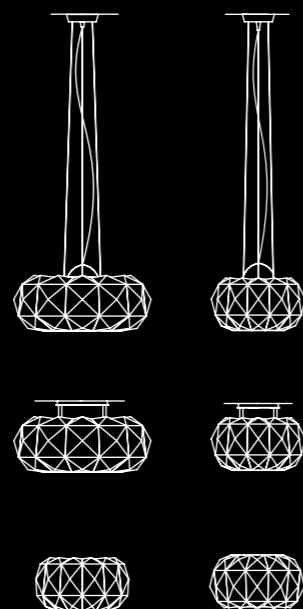

Light



max 1 x 100W E27

con dimmer / with dimmer
avec dimmer / mit dimmer
con dimmer / с регулятором яркости



DIAMOND

riccardo giovanetti

 **MODUL** 
ELECTRO
www.modulelectro.ru



DIAMOND 30 P PL DIAMOND 40 P PL

design: Riccardo Giovanetti 2007

lampada da parete e soffitto

Diffusore: vetro soffiato, incamiciato e satinato

Colore diffusore: bianco

Supporto: metallo laccato bianco

wall and ceiling lamp

Diffuser: satin-finish, layered blown glass

Diffuser colour: white

Frame: white lacquered metal

applique et plafonnier

Diffuseur: verre soufflé, enchemisé et satiné

Couleur diffuseur: blanc

Armature: métal laqué blanc

Decken-und Wandleuchte

Glasbeschreibung: Mundgeblasenes, geschichtetes und satiniertes Glas

Glasfarbe: Weiss

Gestell: Weiss lackiertes Metall

lámpara de pared y de techo

Difusor: cristal soplado, encamisado y satinado

Color difusor: blanco

Soporte: metal lacado blanco

бра и потолочный светильник

Рассеиватель: выдуванное стекло, сатирированное и облицованное

Цвет рассеивателя: белый

Арматура: бело-лакированный металл

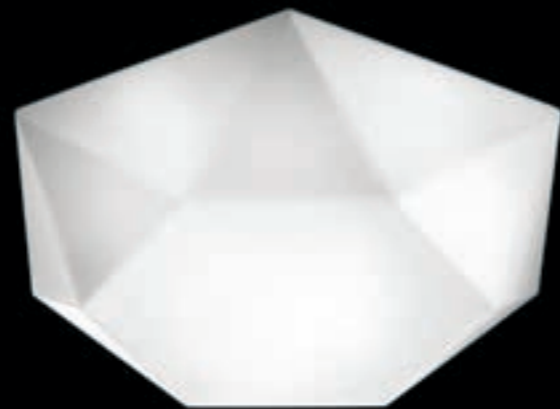

MODUL
ELECTRO
www.modulelectro.ru

Size

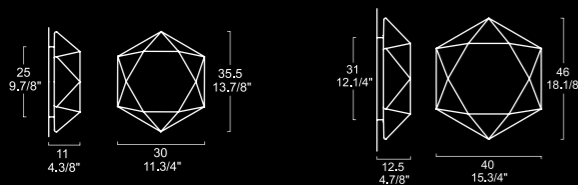

Light

- Diamond 30 P PL
max 2 x 60W E27
oppure
max 2 x 15W E27 PL-EL/T



- max 2 x 75W E27



- Diamond 40 P PL
max 3 x 40W E27
oppure
max 3 x 15W E27 PL-EL/T



- max 3 x 60W E27



DRUM

ufficio stile murano due



MODUL
ELECTRO
www.modulelectro.ru



DRUM 48 S

design: Ufficio Stile Murano Due 2007

lampada a sospensione

Diffusore: vetro soffiato con molatura eseguita a mano
Colore diffusore: cristallo satinato, beige o nero
Supporto: metallo nichelato

hanging lamp

Diffuser: blown and hand ground glass
Diffuser colour: satin-finish crystal, beige or black
Frame: nickel-plated metal

suspension

Diffuseur: verre soufflé et gravé à la main
Couleur diffuseur: cristal satiné, beige ou noir
Armature: métal nickelé

Hängeleuchte

Glasbeschreibung: mundgeblasenes und graviertes Glas
Glasfarbe: Matt durchsichtig, Beige oder Schwarz
Gestell: vernickeltes Metall

lámpara de suspensión

Difusor: cristal soplado y molado a mano
Color difusor: cristal satinado, beige o negro
Soporte: metal níquelado

подвесной светильник

Рассеиватель: дутое стекло с шлифовкой ручной работы
Цвет рассеивателя: сатинированный кристалл, бежевый или черный
Арматура: никелированный металл



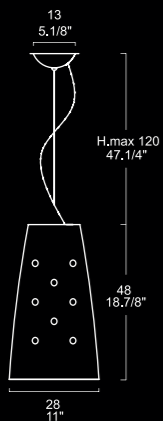

Size

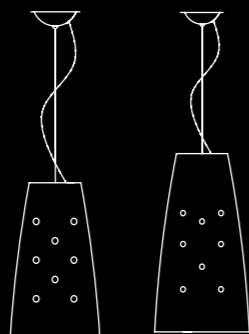

Family



Light

-  max 1 x 150W E27
oppure or
-  max 1 x 150W E27
oppure or
-  max 1 x 100W E27 Spot R80
oppure or
-  max 1 x 29W E27 PL-EL/T



MODULO
ELECTRO
www.modulelectro.ru

DRUM 67 S

design: Ufficio Stile Murano Due 2007

lampada a sospensione

Diffusore: vetro soffiato con molatura eseguita a mano
Colore diffusore: cristallo satinato, beige o nero
Supporto: metallo nichelato

hanging lamp

Diffuser: blown and hand ground glass
Diffuser colour: satin-finish crystal, beige or black
Frame: nickel-plated metal

suspension

Diffuseur: verre soufflé et gravé à la main
Couleur diffuseur: cristal satiné, beige ou noir
Armature: métal nickelé

Hängeleuchte

Glasbeschreibung: mundgeblasenes und graviertes Glas
Glasfarbe: Matt durchsichtig, Beige oder Schwarz
Gestell: vernickeltes Metall

lámpara de suspensión

Difusor: cristal soplado y molado a mano
Color difusor: cristal satinado, beige o negro
Soporte: metal níquelado



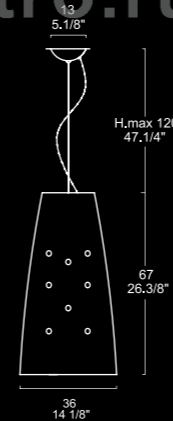

подвесной светильник

Рассеиватель: дутое стекло с шлифовкой ручной работы
Цвет рассеивателя: сатинированный кристалл, бежевый или черный
Арматура: никелированный металл

Size



Light

-  max 1 x 150W E27
oppure or
-  max 1 x 150W E27
oppure or
-  max 1 x 100W E27 Spot R80
oppure or
-  max 1 x 29W E27 PL-EL/T



DRUM

ufficio stile murano due



MODUL
ELECTRO
www.modulelectro.ru



DRUM 48 T

design: Ufficio Stile Murano Due 2007

lampada da tavolo

Diffusore: vetro soffiato con molatura eseguita a mano
Colore diffusore: cristallo satinato, beige o nero
Supporto: metallo nichel spazzolato

table lamp

Diffuser: blown and hand grounded glass
Diffuser colour: satin-finish crystal, beige or black
Frame: brushed nickel metal

lampe de table

Diffuseur: verre soufflé et gravé à la main
Couleur diffuseur: cristal satiné, beige ou noir
Armature: métal nickel brossé

Tischleuchte

Glasbeschreibung: mundgeblasenes und graviertes Glas
Glasfarbe: Matt durchsichtig, Beige oder Schwarz
Gestell: Nickel gebürstetes Metall

lámpara de mesa

Difusor: cristal soplado y molado a mano
Color difusor: cristal satinado, beige o negro
Soporte: metal níquel matizado



настольная лампа

Рассеиватель: дутое стекло с шлифовкой ручной работы
Цвет рассеивателя: сатинированный кристалл, бежевый или черный
Арматура: металл-никель, обработанный щеткой

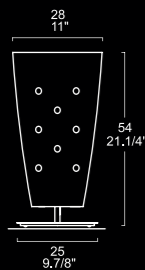
Size



Light

-  max 1 x 150W E27
oppure or
-  max 1 x 150W E27
oppure or
-  max 1 x 100W E27 Spot R80

con dimmer / with dimmer
avec dimmer / mit dimmer
con dimmer / с регулятором яркости



DRUM 67 T

design: Ufficio Stile Murano Due 2007

lampada da tavolo

Diffusore: vetro soffiato con molatura eseguita a mano
Colore diffusore: cristallo satinato, beige o nero
Supporto: metallo nichel spazzolato

table lamp

Diffuser: blown and hand grounded glass
Diffuser colour: satin-finish crystal, beige or black
Frame: brushed nickel metal

lampe de table

Diffuseur: verre soufflé et gravé à la main
Couleur diffuseur: cristal satiné, beige ou noir
Armature: métal nickel brossé

Tischleuchte

Glasbeschreibung: mundgeblasenes und graviertes Glas
Glasfarbe: Matt durchsichtig, Beige oder Schwarz
Gestell: Nickel gebürstetes Metall

lámpara de mesa

Difusor: cristal soplado y molado a mano
Color difusor: cristal satinado, beige o negro
Soporte: metal níquel matizado



настольная лампа

Рассеиватель: дутое стекло с шлифовкой ручной работы
Цвет рассеивателя: сатинированный кристалл, бежевый или черный
Арматура: металл-никель, обработанный щеткой

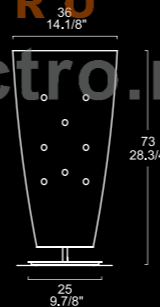
Size



Light

-  max 1 x 150W E27
oppure or
-  max 1 x 150W E27
oppure or
-  max 1 x 100W E27 Spot R80

con dimmer / with dimmer
avec dimmer / mit dimmer
con dimmer / с регулятором яр.



DRY 20 P DRY 40 P

design: Arter & Citton 2002

lampada da parete

Diffusore: vetro curvato e serigrafato, finitura lucida
Colore diffusore: bianco con fascia trasparente
Supporto: metallo laccato argento

wall lamp

Diffuser: silk-screened curved glass, glossy finishing
Diffuser colour: white with clear top edge
Frame: silver lacquered metal

applique

Diffuser: verre courbé et sérigraphié, finition brillant
Couleur diffuseur: blanc avec bord supérieur transparent
Armature: métal laqué argent

Wandleuchte

Glasbeschreibung: gebogenes und serigraphiertes Glas, glänzende Bearbeitung
Glasfarbe: Weiss mit transparentem Rand
Gestell: silberfarbiges lackiertes Metall

lámpara de pared

Difusor: cristal curvado y serigrafiado, acabado brillante
Color difusor: blanco con borde transparente
Soporte: metal lacado plata

бра

Рассеиватель: блестящее шелково-экранированное изогнутое стекло
Цвет рассеивателя: белый с прозрачными краями
Арматура: лакированное серебро

Size

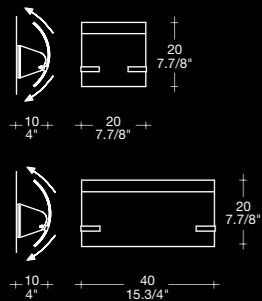

Light

Dry 20 P
max 1 x 150W R7s 114 mm

Dry 40 P
max 2 x 100W R7s 114 mm

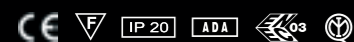

DRY 45 P PL

design: Arter & Citton 2002

lampada da parete e soffitto

Diffusore: vetro curvato e serigrafato, finitura lucida
Colore diffusore: bianco con fascia trasparente
Supporto: metallo laccato argento

wall or ceiling lamp

Diffuser: silk-screened curved glass, glossy finishing
Diffuser colour: white with clear top edge
Frame: silver lacquered metal

applique et plafonnier

Diffuser: verre courbé et sérigraphié, finition brillant
Couleur diffuseur: blanc avec bord supérieur transparent
Armature: métal laqué argent

Wand-und Deckleuchte

Glasbeschreibung: gebogenes und serigraphiertes Glas, glänzende Bearbeitung
Glasfarbe: Weiss mit transparentem Rand
Gestell: silberfarbiges lackiertes Metall

lámpara de pared y techo

Difusor: cristal curvado y serigrafiado, acabado brillante
Color difusor: blanco con borde transparente
Soporte: metal lacado plata

бра или потолочный светильник

Рассеиватель: блестящее шелково-экранированное изогнутое стекло
Цвет рассеивателя: белый с прозрачными краями
Арматура: лакированное серебро

Size

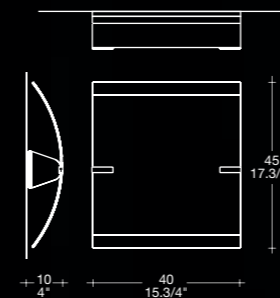

Light

max 2 x 100W R7s 114 mm

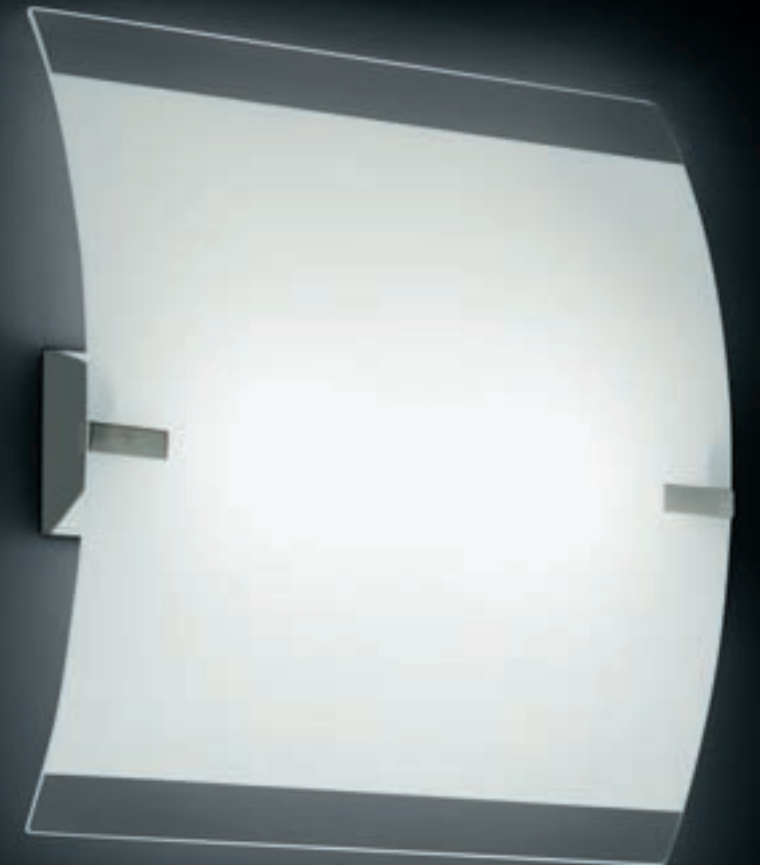

MODULO
ELECTRO
www.modulelectro.ru

DRY 60 PL

design: Arter & Citton 2005

lampada da soffitto

Diffusore: vetro curvato e serigrafato, finitura lucida
Colore diffusore: bianco con fascia trasparente
Supporto: metallo laccato argento

ceiling lamp

Diffuser: silk-screened curved glass, glossy finishing
Diffuser colour: white with clear top edge
Frame: silver lacquered metal

plafonnier

Diffuser: verre courbé et sérigraphié, finition brillant
Couleur diffuseur: blanc avec bord supérieur transparent
Armature: métal laqué argent

Deckleuchte

Glasbeschreibung: gebogenes und serigraphiertes Glas,
glänzende Bearbeitung
Glasfarbe: Weiss mit transparentem Rand
Gestell: silberfarbiges lackiertes Metall

lámpara de techo

Difusor: cristal curvado y serigrafiado, acabado brillante
Color difusor: blanco con borde transparente
Soporte: metal lacado plata

потолочный светильник

Рассеиватель: блестящее шелково-экранированное
изогнутое стекло
Цвет рассеивателя: белый с прозрачными краями
Арматура: лакированное серебро

MODUL
ELECTRO
www.modulelectro.ru

Size

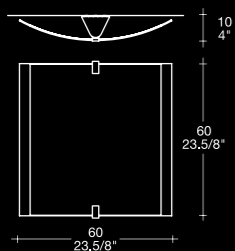

Family

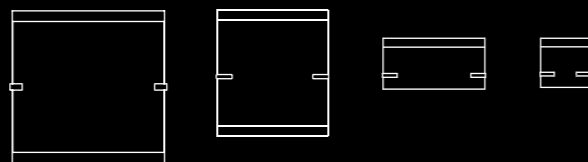

Light

 max 3 x 100W R7s 114 mm



www.modulelectro.ru

ELVIS P

design: Federico Codato 1997

lampada da parete

Diffusore: vetro soffiato bianco e satinato, cornice in vetro colato

Colore cornice: avorio, cristallo

Supporto: metallo laccato a polveri epossidiche bianco

wall lamp

Diffuser: white satin finish, blown glass, cast glass blackplate

Shaped blackplate colour: ivory, crystal

Frame: white powder coated

lacquered metal

applique

Diffuseur: verre blanc soufflé et satiné, cadre en verre coulé

Couleur cadre: ivoire, cristal

Armature: métal laqué aux poudres époxydes blanc

Wandleuchte

Glasbeschreibung: Weiß, mundgeblasenes, satiniertes Glas, Platte in gegossenes Glas

Farbe der Platte: Elfenbein, Kristall

Gestell: Weiß epoxidharzlackiertes Metall

lámpara de pared

Difusor: cristal soplado blanco y satinado, marco en cristal colado

Color marco: marfil, cristal

Soporte: metal lacado con polvo epoxidico blanco

бра

Рассеиватель: белое матовое литое стекло

Цвета тарелки: слоновая кость, прозрачный

Арматура: белый облицованный лакированный металл

Size



Family

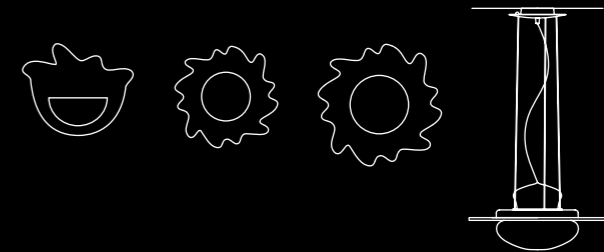

Light

- max 1 x 60W E14
oppure or
- max 1 x 100W E14

ELVIS 40 P PL ELVIS 50 P PL

design: Federico Codato 1997 - 1999

lampada da parete e soffitto

Diffusore: vetro soffiato bianco e satinato, cornice in vetro colato
Colore cornice: avorio, cristallo
Supporto: metallo laccato a polveri epossidiche bianco

wall and ceiling lamp

Diffuser: white satin finish, blown glass, cast glass blackplate
Shaped blackplate colour: ivory, crystal
Frame: white powder coated lacquered metal

lampe applique et plafonnier

Diffuseur: verre blanc soufflé et satiné, cadre en verre coulé
Couleur cadre: ivoire, cristal
Armature: métal laqué aux poudres époxydes blanc

Wand-und Deckenleuchte

Glasbeschreibung: Weiß, mundgeblasenes, satiniertes Glas,
Platte in gegossenes Glas
Farbe der Platte: Elfenbein, Kristall
Gestell: Weiß epoxidharzlackiertes Metall

lámpara de pared y techo

Difusor: cristal soplado blanco y satinado, marco en cristal colado
Color marco: marfil, cristal
Soporte: metal lacado con polvo epoxidico blanco

бра или потолочный светильник

Рассеиватель: белое, матовое, литое стекло
Цвета тарелки: слоновая кость, прозрачный
Арматура: белый облицованный лакированный металл



Size

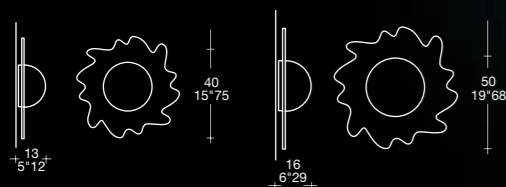

Light

Elvis 40 P PL
max 1 x 75W E27
oppure or
max 1 x 20W E27 PL-EL/T



max 1 x 100W E27



Elvis 50 P PL
max 2 x 75W E27
oppure or
max 2 x 20W E27 PL-EL/T



max 2 x 100W E27



ELVIS 50 S

design: Federico Codato 2004

lampada a sospensione

Diffusore : centrale soffiato e satinato bianco
Cornice di vetro nei colori: avorio, cristallo
Supporto : metallo laccato grigio

hanging lamp

Diffuser : central white satin-finish blown glass
squared backplate: ivory, crystal
Frame : grey lacquered metal frame

suspension

Diffuseur : verre central soufflé et satiné blanc
cadre de verre dans les couleurs: ivoire, cristal
Armature : métal laqué gris

Hängeleuchte

Glasbeschreibung : weiss Mundgeblasenes und
satiniertes Zentralglas
Glasrahmen in folgenden Farben: elfenbein, kristall
Gestell : Hellgraues lackiertes Metall

lámpara de suspensión

Difusor : cristal central blanco soplado y satinado
marco de vidrio en los colores: marfil, cristal
Soporte : metal lacado gris

подвесной светильник

Рассеиватель : центральный, выдуванный и
бело-сатинированный
стеклянная тарелка в цветах слоновая кость
прозрачный
Арматура : серо-лакированный металл

Size

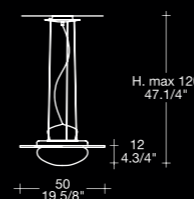

Light

max 1 x 200W R7s 114 mm



ETHER

patrick jouin



MODUL
ELECTRO
www.modulelectro.ru



ETHER 90 S

design: Patrick Jouin 2006

lampada a sospensione

Diffusore: vetro soffiato
Colore diffusore : cristallo
Supporto: acciaio lucido

hanging lamp

Diffuser: blown glass
Diffuser colour: crystal
Frame: polished steel

suspension

Diffuseur: verre soufflé
Couleur diffuseur: transparent
Armature: acier brillant

Hängeleuchte

Glasbeschreibung: Mundgeblasenes Glas
Glasfarbe: Kristallglas
Gestell: Stahl glänzend

lámpara de suspensión

Difusor: cristal soplado
Color difusor: transparente
Soporte: Acero brillante

подвесной светильник

Рассеиватель: выдуванное стекло
Цвет рассеивателя: прозрачный
Арматура: Металл блестящий



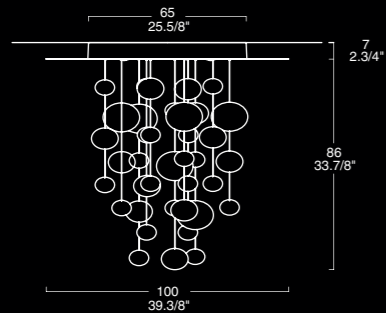

MODULO
ELECTRO
www.modulelectro.ru

Size



Light

-  max 4 x 75W G53
-  con LED/with LED
max 4 x 75W G53
-  +
max 1 x 5W multi color high power LED + remote control

ETHER 150 S

design: Patrick Jouin 2006

lampada a sospensione

Diffusore: vetro soffiato
Colore diffusore : cristallo
Supporto: acciaio lucido

hanging lamp

Diffuser: blown glass
Diffuser colour: crystal
Frame: polished steel

suspension

Diffuseur: verre soufflé
Couleur diffuseur: transparent
Armature: acier brillant

Hängeleuchte

Glasbeschreibung: Mundgeblasenes Glas
Glasfarbe: Kristallglas
Gestell: Stahl glänzend

lámpara de suspensión

Difusor: cristal soplado
Color difusor: transparente
Soporte: Acero brillante

подвесной светильник

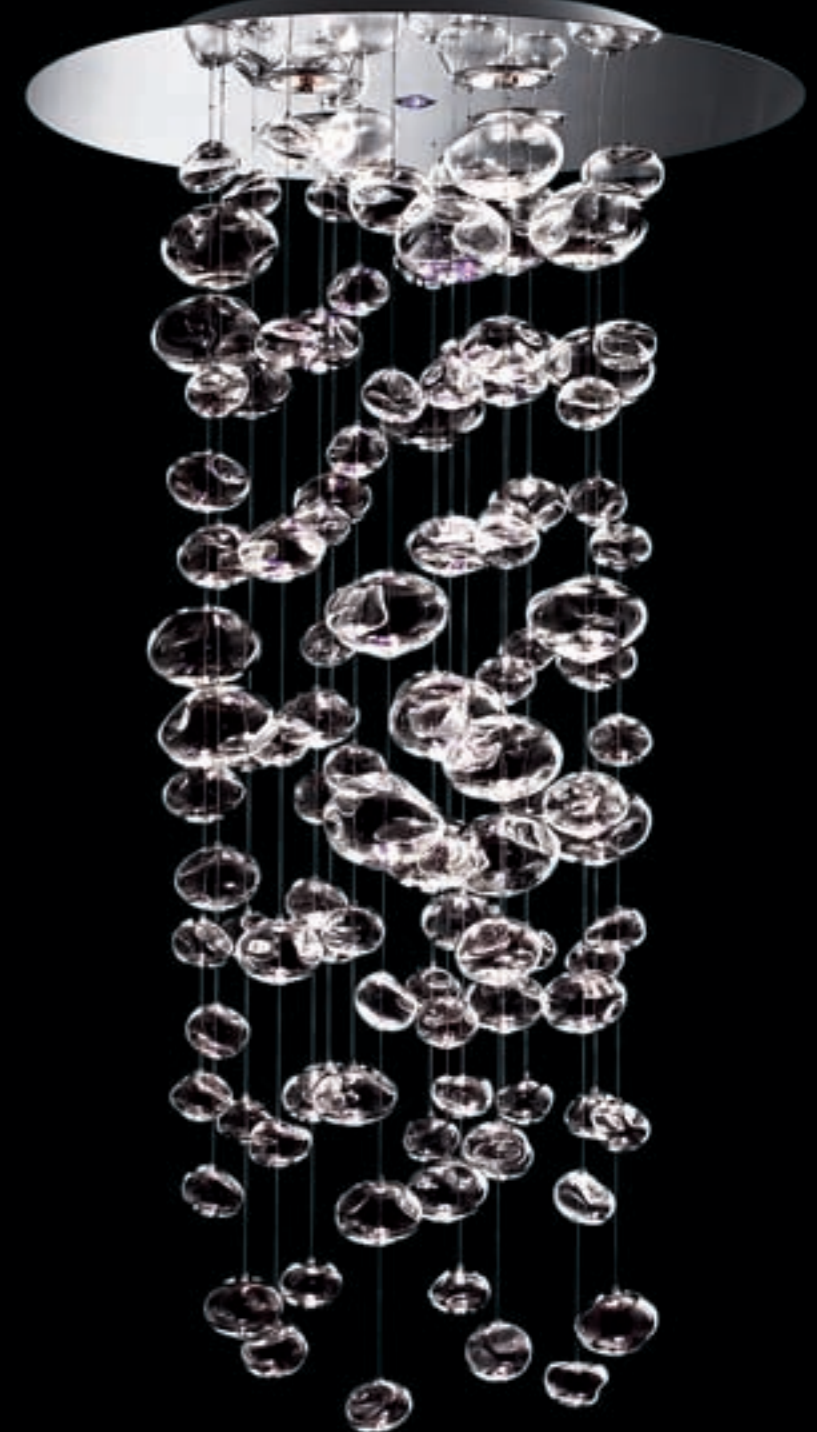

Рассеиватель: выдуванное стекло
Цвет рассеивателя: прозрачный
Арматура: Металл блестящий

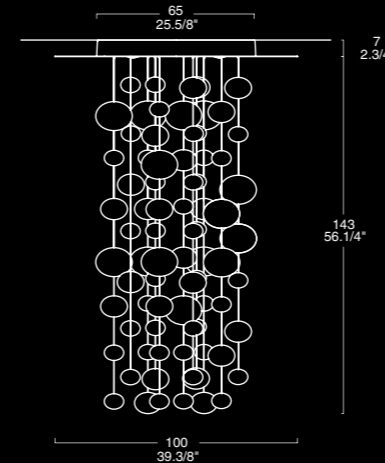

Size



Light

-  max 4 x 75W G53
-  con LED/with LED
max 4 x 75W G53
-  +
max 1 x 5W multi color high power LED + remote control

ETHER patrick jouin



MODUL
ELECTRO
www.modulelectro.ru

ETHER S

design: Patrick Jouin 2007

lampada a sospensione

Diffusore: vetro soffiato
Colore diffusore: cristallo
Supporto: acciaio lucido

hanging lamp

Diffuser: blown glass
Diffuser colour: crystal
Frame: polished steel

suspension

Diffuseur: verre soufflé
Couleur diffuseur: transparent
Armature: acier brillant

Hängeleuchte

Glasbeschreibung: Mundgeblasenes Glas
Glasfarbe: Kristallglas
Gestell: Stahl glänzend

lámpara de suspensión

Difusor: cristal soplado
Color difusor: transparente
Soporte: acero brillante

подвесной светильник

Рассеиватель: выдуванное стекло
Цвет рассеивателя: прозрачный
Арматура: Металл блестящий

Size

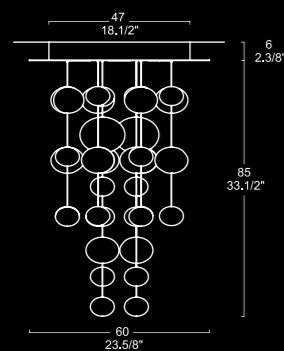

Light



max 5 x 50W GU53

Family

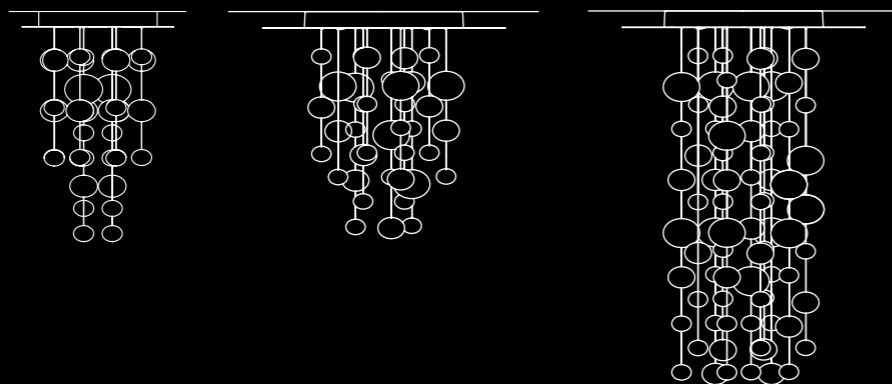

MODUL
ELECTRO
www.modulelectro.ru





MODULO
ELECTRO
www.modulelectro.ru

FELIX 35 47 55 P PL

design: Ufficio Stile Murano Due 1996

lampada da parete e soffitto

Diffusore: vetro soffiato incamiciato e satinato
Colore diffusore: bianco
Supporto: metallo laccato bianco

wall and ceiling lamp

Diffuser: satin finish layered, blown glass
Diffuser colour: white
Frame: white lacquered metal

applique et plafonnier

Diffuseur: verre soufflé, enchemisé et satiné
Couleur diffuseur: blanc
Armature: métal laqué blanc

Wand- und Deckenleuchte

Glasbeschreibung: Mundgeblasenes geschichtetes und satiniertes Glas
Glasfarbe: Weiß
Gestell: Weiß lackiertes Metall

lámpara de pared y techo

Difusor: cristal soplado, encamisado y satinado
Color difusor: blanco
Soporte: metal lacado blanco

бра и потолочный светильник

Рассеиватель: матовое слоеное стекло
Цвет рассеивателя: белый
Арматура: белый лакированный металл

Size

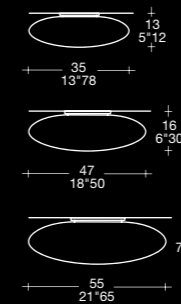

Light

 Felix 35 P PL
max 2 x 60W E27

 Felix 47 55 P PL
max 3 x 75W E27

 oppure or
max 3 x 20W E27 PL-EL/T

Felix 35 P PL



Felix 47 55 P PL

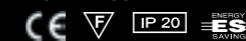

FELIX ufficio stile murano due



FELIX 47 55 S

design: Ufficio Stile Murano Due

lampada a sospensione

Diffusore: vetro soffiato, incamiciato e satinato

Colore diffusore: bianco

Supporto: metallo laccato grigio chiaro con particolare cromato

hanging lamp

Diffuser: satin finish, layered blown glass

Diffuser colour: white

Frame: light grey lacquered metal with chromed detail

suspension

Diffuseur: verre soufflé, enchemisé et satiné

Couleur diffuseur: blanc

Armature: métal laqué gris clair avec détail chromé

Hängeleuchte

Glasbeschreibung: Mundgeblasenes

geschichtetes und

satinieretes glas

Glasfarbe: Weiß

Gestell: Hellgraues lackiertes Metall mit

verchromtem Detail

lámpara de suspensión

Difusor: cristal soplado, encamisado y satinado

Color difusor: blanco

Soporte: metal lacado gris claro con detalle cromado

подвесной светильник

Рассеиватель: матовое слоеное стекло

Цвет рассеивателя: белый

Арматура: светло-серый лакированный металл с хромированными вставками

MODULO ELECTRO

www.modulelectro.ru

a richiesta kit per decentramento 1-2
on request off-centre kit 1-2
sur demande kit pour décentrage 1-2
Nach Anfrage kit für Dezentralisation 1-2
bajo demanda kit para la descentralización 1-2
подвижный крепеж заказывается отдельно 1-2

Size

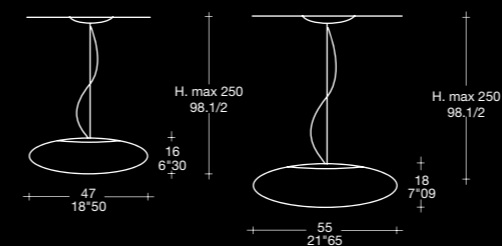

Family

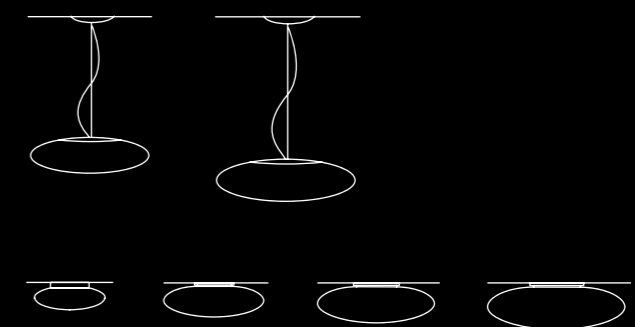

Light

max 3 x 75W E27
oppure or
max 3 x 15W E27 PL-EL/T





MODULO
ELECTRO

www.modulelectro.ru



FELIX MINI P PL

design: Ufficio Stile Murano Due 2004

lampada da parete e soffitto

Diffusore : vetro soffiato, incamiciato e satinato
 Colore diffusore : bianco
 Supporto : metallo laccato bianco

wall and ceiling lamp

Diffuser : satin-finish, layered, blown glass
 Diffuser colour: white
 Frame : white lacquered metal

applique et plafonnier

Diffuseur : verre soufflé, enchemisé et satiné
 Couleur diffuseur : blanc
 Armature : métal laqué blanc

Wand- und Deckenleuchte

Glasbeschreibung : Mundgeblasenes geschichtetes und
 satiniertes Glas
 Glasfarbe: weiß
 Gestell : weiß lackiertes Metal

lámpara da pared y techo

Difusor : cristal soplado, encamisado y satinado
 Color difusor : blanco
 Soporte : metal lacado blanco

бра и потолочный светильник

Рассеиватель : выдуванное стекло, сатинированное
 и облицованное
 Цвет рассеивателя : белый
 Арматура : бело-лакированный металл



Size

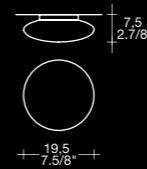

Light

 max 1 x 60W G9

Family

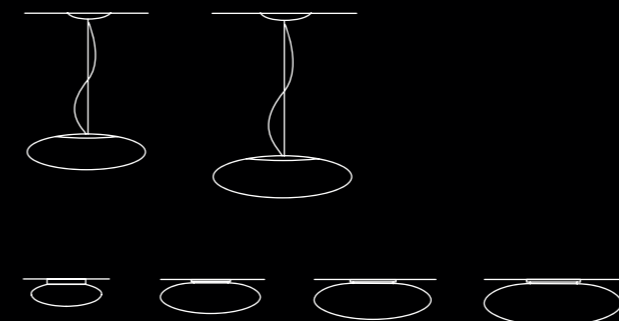

CE F IP 20 ADA



MODUL
ELECTRO
www.modulelectro.ru



FINN S

design: Takahide Sano 2001

lampada a sospensione

Diffusore: esterno, vetro cristallo soffiato, finitura lucida
- interno, vetro incamiciato bianco, soffiato e satinato
Supporto: metallo cromato

hanging lamp

Diffuser: outside, blown glossy crystal glass - inside,
white satin-finish layered blown glass
Frame: chromed metal

suspension

Diffuseur: à l'extérieur, verre transparent soufflé -
à l'intérieur, verre blanc, enchemisé, soufflé et satiné
Armature: métal chromé

Hängeleuchte

Glasbeschreibung: Aussen, mundgeblasenes glänzendes
durchsichtiges glas - Innen, mundgeblasenes geschichtetes
und satiniertes glas
Gestell: verchromtes Metall

lámpara de suspensión

Difusor: exterior, cristal soplado transparente lucido -
interior, cristal encamisado blanco, soplado y satinado
Soporte: metal cromado

подвесной светильник

Рассеиватель: снаружи - блестящее прозрачное
стекло, внутри - белое, матовое слоеное стекло
Арматура: хромированный металл

Size

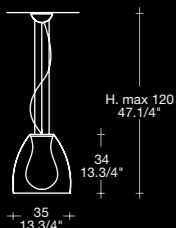

Light

- max 1 x 100W E27
oppure or
- max 1 x 150W E27
oppure or
- max 1 x 29W E27 PL-EL/T

FINN TR

design: Takahide Sano 2001

lampada da terra

Diffusore: esterno, vetro cristallo soffiato, finitura lucida
- interno, vetro incamiciato bianco, soffiato e satinato
Supporto: metallo cromato

floor lamp

Diffuser: outside, blown glossy crystal glass - inside,
white satin-finish layered blown glass
Frame: chromed metal

lampadaire

Diffuseur: à l'extérieur, verre transparent soufflé -
à l'intérieur, verre blanc, enchemisé, soufflé et satiné
Armature: métal chromé

Stehleuchte

Glasbeschreibung: Aussen, mundgeblasenes glänzendes
durchsichtiges glas - Innen, mundgeblasenes geschichtetes
und satiniertes glas
Gestell: verchromtes Metall

lámpara de pie

Difusor: exterior, cristal soplado transparente lucido -
interior, cristal encamisado blanco, soplado y satinado
Soporte: metal cromado

торшер

Рассеиватель: снаружи - блестящее прозрачное
стекло, внутри - белое, матовое, слоеное стекло
Арматура: хромированный металл

Size



Light

- max 1 x 150W E27
oppure or
- max 1 x 250W E27



MODULO
ELECTRO
www.modulelectro.ru

FINN CO FINN T

design: Takahide Sano 2001

finn co lampada da comodino, finn t lampada da tavolo

Diffusore: esterno, vetro cristallo soffiato, finitura lucida – interno, vetro incamiciato bianco, soffiato e satinato
Supporto: metallo cromato

finn co bedside lamp, finn t table lamp

Diffuser: outside, blown glossy crystal glass-inside, white satin-finish layered blown glass
Frame: chromed metal

finn co lampe de chevet, finn t lampe de table

Diffuseur: à l'extérieur, verre transparent soufflé – à l'intérieur, verre blanc, enchemisé, soufflé et satiné
Armature: métal chromé

finn co Nachttischleuchte, finn t Tischleuchte

Glasbeschreibung: Aussen, mundgeblasenes glänzendes durchsichtiges Glas – Innen, mundgeblasenes geschichtetes und satiniertes Glas
Gestell: verchromtes Metall

finn co lámpara de mesilla, finn t lámpara de mesa

Difusor: exterior, cristal soplado transparente lucido – interior, cristal encamisado blanco, soplado y satinado
Soporte: metal cromado

настольные лампы

Рассеиватель: снаружи-блестящее прозрачное стекло, внутри-матовое, белое, слоенное стекло
Арматура: хромированный металл

MODULO
ELECTRO
www.modulelectro.ru

Size

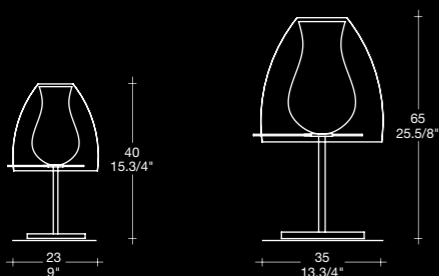

Family

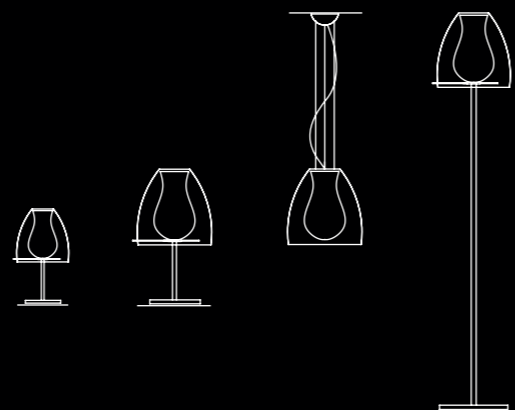

Light

-  Finn CO
max 1 x 60W E14
-  Finn T
max 1 x 100W E27
oppure or
-  max 1 x 150W E27
oppure or
-  max 1 x 29W E27 PL-EL/T

Finn CO
CE IP 20

Finn T
CE IP 20 ES



FINN WHITE 22 S

design: Takahide Sano 2001

lampada a sospensione

Diffusore: vetro soffiato, incamiciato e satinato
Colore diffusore: bianco
Supporto: metallo cromato

hanging lamp

Diffuser: satin-finish, layered, blown glass
Diffuser colour: white
Frame: chromed metal

lampe à suspension

Diffuseur: verre soufflé
Couleur diffuseur: blanc
Armature: métal chromé

Hängeleuchte

Glasbeschreibung: Mundgeblasenes, geschichtetes und satiniertes Glas
Glasfarbe: Weiß
Gestell: verchromtes Metall

lámpara de suspensión

Difusor: cristal soplado, encamisado y satinado
Color difusor: blanco
Soporte: metal cromado

подвесной светильник

Рассеиватель: матовое слоеное стекло
Цвет рассеивателя: белый
Арматура: хромированный металл

Size

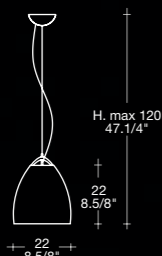

Light

- max 1 x 100W E27
oppure or
- max 1 x 100W E27
oppure or
- max 1 x 15W E27 PL-EL/T

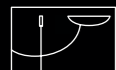

a richiesta kit per decentramento 1-2
on request off-centre kit 1-2
sur demande kit pour décentrage 1-2
Nach Anfrage kit für Dezentralisation 1-2
bajo demanda kit para la descentralización 1-2
подвижный крепеж заказывается отдельно 1-2

FINN WHITE P

design: Takahide Sano 2001

lampada da parete

Diffusore: vetro soffiato, incamiciato e satinato
Colore diffusore: bianco
Supporto: metallo laccato bianco con particolari cromati

wall lamp

Diffuser: satin-finish, layered, blown glass
Diffuser colour: white
Frame: white lacquered metal, chromed details

applique

Diffuseur: verre soufflé, enchemisé et satiné
Couleur diffuseur: blanc
Armature: métal laqué blanc, détails chromés

Wandleuchte

Glasbeschreibung: Mundgeblasenes, geschichtetes und satiniertes Glas
Glasfarbe: Weiß
Gestell: Weiß lackiertes Metall mit verchromten Applikationen

lámpara de pared

Difusor: cristal soplado, encamisado y satinado
Color difusor: blanco
Soporte: metal lacado blanco, detalles cromados

бра

Рассеиватель: матовое слоеное стекло
Цвет рассеивателя: белый
Арматура: белый лакированный металл, хромированные вставки

Size



Light

- max 1 x 100W E27
oppure or
- max 1 x 100W E27
oppure or
- max 1 x 23W E27 PL-EL/T



FOLIE 70 S

design: Giovanni D'Ambrosio 2004

sospensione a doppia accensione
Diffusore : vetro soffiato e satinato bianco
Colore diffusore : bianco
Supporto : metallo laccato argento

hanging lamp with double light switch
Diffuser : satin-finish blown glass
Diffuser colour: white
Frame : silver lacquered metal frame

suspension à double alumage
Diffuseur : verre soufflé et satiné
Couleur diffuseur : blanc
Armature : métal laqué argent

Hängeleuchte mit doppeltem Schalter
Glasbeschreibung : Mundgeblasenes und satiniertes Glas
Glasfarbe: weiss
Gestell : Silberfarbiges lackiertes Metall

lámpara de suspensión con doble encendido
Difusor : cristal soplado y satinado
Color difusor : blanco
Soporte : metal lacado color plata

подвесной светильник двойное включение
Рассеиватель : выдуванное сатиновое стекло белое
Цвет рассеивателя : белый
Арматура : серебро-лакированный металл

Size

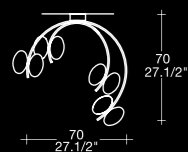

Light

 max 8 x 40W G9

MODULO
ELECTRO
www.modulelectro.ru





FOLD P

design: Mauro Marzollo 2002

lampada da parete

Diffusore: acciaio inox spazzolato
Supporto: metallo laccato grigio

wall lamp

Diffuser: brushed stainless steel
Frame: grey lacquered metal

applique

Diffuser: acier inox brossé
Armature: métal laqué gris

Wandleuchte

Glasbeschreibung: gebürsteter Edelstahl
Gestell: Hellgraues lackiertes Metall

lámpara de pared

Difusor: acero inoxidable matizado
Soporte: metal lacado gris

бра

Рассеиватель: полированная
нержавеющая сталь

*Su richiesta, è possibile fornire apparecchi con
montature per lampadine fluorescenti compatte
con attacco ad innesto, per l'utilizzo in ambienti
pubblici e forniture contract*

*On request, lighting fixtures can be supplied with
pin-based lamp holders for compact fluorescent
lamps used in public buildings and contract
supplies*

*Sur demande, il est possible de fournir des
appareils avec des montures pour ampoules
fluorescentes compactes, pour l'utilisation dans
des lieux publics et pour fournitures de collectivité*

*Auf Anfrage sind Geräte mit Fassungen für kom-
pakte Leuchtstofflampen für öffentliche
Räumlichkeiten und Contract-Lieferungen lieferbar.*

*Bajo pedido, es posible suministrar aparatos con
monturas para bombillas fluorescentes compactas,
para la utilización en locales públicos y para los
contratos de licitación*

*По заказу определенного количества возможно
изготовление прибора со специальной
арматурой под флуоресцентную лампочку для
использования в общественных местах.*

Size

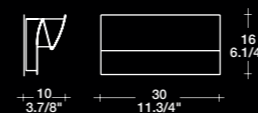

Light

 max 1 x 200W R7s 114 mm





FROZEN P

design: Roberto Caddeo 2002

lampada da parete

Diffusore: lastra di cristallo bisellata e satinata
Colore diffusore: trasparente
Supporto: acciaio inox spazzolato

wall lamp

Diffuser: satin-finish, bevelled crystal plate
Diffuser colour: transparent
Frame: brushed stainless steel

applique

Diffuser: plaque en cristal bisauté et satiné
Couleur diffuseur: transparent
Armature: acier inox brossé

Wandleuchte

Glasbeschreibung: Abgeschrägte und satinierte
Kristallglasplatte
Glasfarbe: durchsichtig
Gestell: gebürsteter Edelstahl

lámpara de pared

Difusor: plancha de cristal biselado y satinado
Color difusor: transparente
Soporte: acero inoxidable matizado

бра

Рассеиватель: матовая сварная прозрачная
тарелка
Цвета: прозрачный
Арматура: полированная нержавеющей сталь

A richiesta, frontale metallico con serigrafie o tagli laser personalizzati.

Upon request, the front metal part can be customized with silk screened or laser cut designs.

Sur demande, façade métallique avec sérigraphies ou coupes au laser personnalisées.

Auf Wunsch kann die metallische Blende mit personalisierten serigrafierten oder mit Laser eingearbeiteten Designs geliefert werden.

Está disponible, bajo pedido, el frente metálico con serigrafías o cortes láser personalizados.

Передняя металлическая пластина с шелковым экранированием или лазерной обработкой заказывается отдельно.

Size

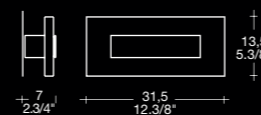

Light

max 1 x 200W R7s 114 mm

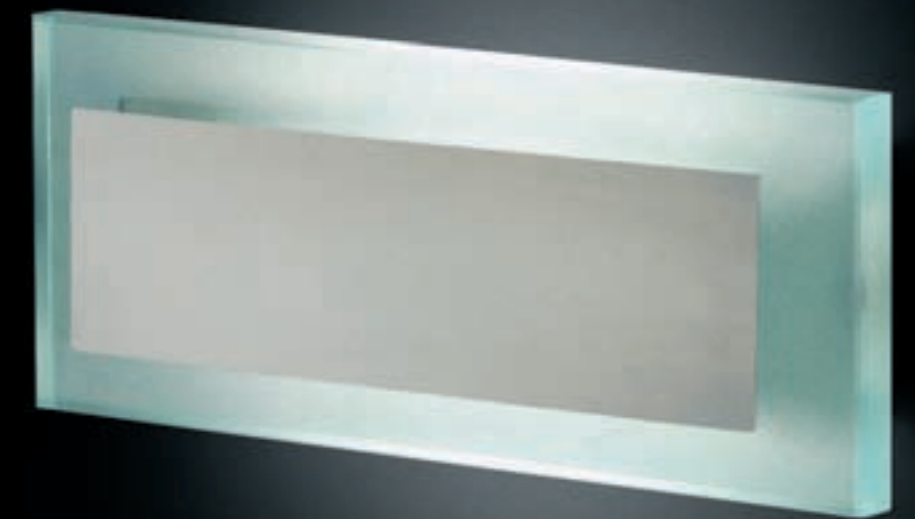



MODUL
ELECTRO
www.modulelectro.ru

GHOST

design: Carlo Nason 1997

lampada da comodino

Diffusore: vetro soffiato, incamiciato satinato con occhi molati
Colore diffusore: bianco
Supporto: metallo laccato a polveri epossidiche grigio scuro

bedside lamp

Diffuser: satin finish, layered, blown glass with transparent "eyes"
Diffuser colour: white
Frame: dark grey powder-coated lacquered metal

lampe de chevet

Diffuseur: verre soufflé, enchemisé et satiné avec les "yeux" transparents
Couleur diffuseur: blanc
Armature: métal laqué aux poudres époxydes, gris foncé

Nachttischleuchte

Glasbeschreibung: Mundgeblasenes geschichtetes und satiniertes Glas mit "Augen" in Klarglas
Glasfarbe: Weiß
Gestell: Dunkelgraues epoxydharzlackiertes Metall

lámpara de mesilla

Difusor: cristal soplado, encamisado y satinado con "ojos" transparentes
Color difusor: blanco
Soporte: metal lacado con polvo epoxidico gris oscuro

настольная лампа

Рассеиватель: матовое слоеное стекло с прозрачными "глазами"
Рассеиватель: белый
Арматура: темно-серый облицованный лакированный металл

Size

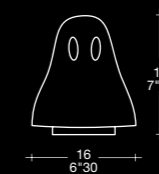

Light

- max 1 x 40W E14
oppure or
- max 1 x 11W E14 PL-EL/C

Lampada completa di lampadina 1 x 25W E14 incandescenza biancolatte
Lamp supplied with bulb 1 x 25W E14 incandescent frosted white bulb
Lampe fournie d'ampoule 1 x 25W E14 incandescence blanc
Glühbirne mit 1 x 25W E14 mattweiße Glühbirne
Lámpara dotada de bombilla 1 x 25W E14 incandescencia blanco mate
Настольная лампа, укомплектована лампочкой 1x25 W E14

imballo personalizzato
single personalized packaging



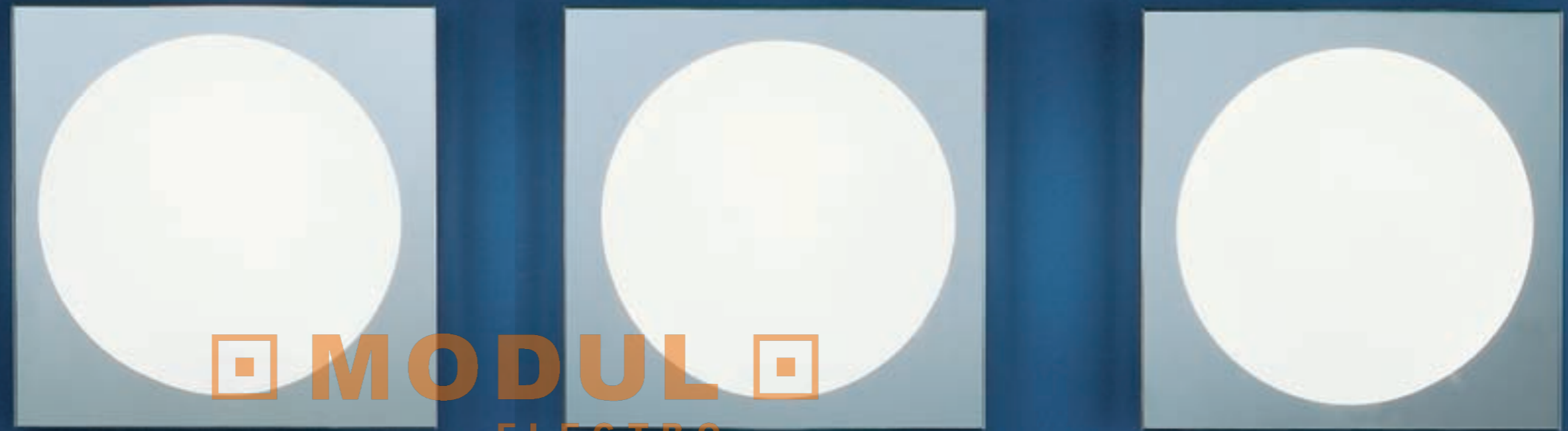

MODULO
ELECTRO

www.modulelectro.ru



GIÒ 30 40 50 P PL
GIÒ 3 P PL 60

design: Michele Sbrogiò 2003

lampada da parete e soffitto

Diffusore: vetro centrale soffiato e satinato bianco,
 cornice di vetro a specchio
 Supporto: metallo laccato a polveri epossidiche bianco

wall and ceiling lamp

Diffuser: central white satin-finish blown glass,
 squared mirror backplate
 Frame: white epoxy powder coated lacquered metal

applique et plafonnier

Diffuseur: verre central soufflé et satiné blanc,
 cadre en verre miroité
 Armature: métal laqué aux poudres époxydes blanc

Decken-und Wandleuchte

Glasbeschreibung: Weiss Mundgeblasenes und satiniertes
 Zentral glas, Spiegelglasplatte und satiniertes Glas
 Gestell: Weiss Epoxidharzlackiertes Metall

lámpara de pared y techo

Difusor: cristal central blanco soplado y satinado,
 marco espejo
 Soporte: metal lacado con polvos epoxídicos blanco

бра и потолочный светильник

Рассеиватель: шар- матовое белое
 Стекло, квадратное зеркало
 Арматура: белый эпоксидный
 облицованный лакированный металл

MODUL
ELECTRO

www.modulelectro.ru

Size

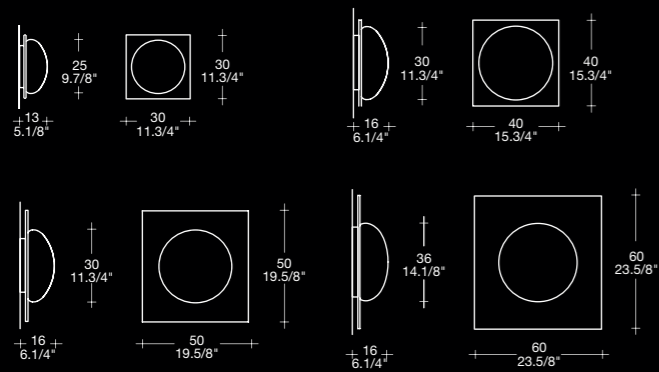

Family

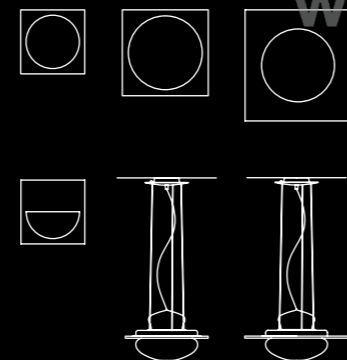

Light

Giò 30 P PL
 max 1 x 75W E27
 oppure or
 max 1 x 20W E27 PL-EL/T

max 1 x 100W E27

Giò 3 P PL 60 incandescenza/incandescent
 max 3 x 75W E27
 oppure or
 max 3 x 23W E27 PL-EL/T



Giò 40 50 P PL
 max 2 x 75W E27
 oppure or
 max 2 x 23W E27 PL-EL/T

max 2 x 100W E27

Giò 3 P PL 60 fluorescenza/ fluorescent
 max 2 x 26W G24d-3



MODUL
ELECTRO
www.modulelectro.ru

GIÒ 30 40 50 P PL GIÒ 3 P PL 60

design: Michele Sbrogiò 2003

30 P PL 1997 / 40-50 P PL 1999 / 3 P PL 60 2000

lampada da parete e soffitto

Diffusore: vetro centrale soffiato e satinato bianco

Cornice vetro nei colori: Giò 30 40 50 P PL arancione, bianco, cristallo satinato, giallo limone, nero, rosso, verde mela, blu / Giò 3 P PL 60 arancione, bianco, cristallo satinato, giallo limone, nero, rosso, verde mela, blu

Supporto: metallo laccato a polveri epossidiche bianco

wall and ceiling lamp

Diffuser: central white satin-finish blown glass

Squared backplate: Giò 30 40 50 P PL orange, white, satin-finish crystal, lemon yellow, black, red, apple green, blue / Giò 3 P PL 60 orange, white, satin-finish crystal, lemon yellow, black, red, apple green, blue

Frame: white epoxy powder coated lacquered metal

applique et plafonnier

Diffuseur: verre central soufflé et satiné blanc

Cadre de verre dans les couleurs: Giò 30 40 50 P PL orange, blanc, bleu, cristal satiné, jaune citron, noir, rouge, vert pomme / Giò 3 P PL 60 orange, blanc, bleu, cristal satiné, jaune citron, noir, rouge, vert pomme

Armature: métal laqué aux poudres époxydes blanc

Decken-und Wandleuchte

Glasbeschreibung: Weiss Mundgeblasenes und satiniertes Zentral glas

Glasrahmen in folgenden Farben: Giò 30 40 50 P PL orange, weiß, blau, matt durchsichtig, zitronengelb, schwarz, rot, apfelgrün / Giò 3 P PL 60 orange, weiß, blau, matt durchsichtig, zitronengelb, schwarz, rot, apfelgrün

Gestell: Weiss Epoxidharzlackiertes Metall

lámpara de pared y techo

Difusor: cristal central blanco soplado y satinado

Marco: Giò 30 40 50 P PL naranja, blanco, azul, cristal satinado, amarillo limón, negro, rojo, verde manzana / Giò 3 P PL 60 naranja, blanco, azul, cristal satinado, amarillo limón, negro, rojo, verde manzana

Soporte: metal lacado con polvos epoxídicos blanco

бра и потолочный светильник

Рассеиватель: центральный, Выдуванный и бело-сатинированный.

Стеклопластиковая тарелка в цветах: Giò 30 40 50 P PL оранжевый, белый,

прозрачный сатинированный, лимонно-желтый, черный, красный,

яблоко-зеленый, синий, Giò 3 P PL 60 оранжевый,

белый, прозрачный сатинированный, лимонно-желтый, черный, красный,

яблоко-зеленый, синий. Арматура: бело-лакированный Эпоксидированный металл

Size

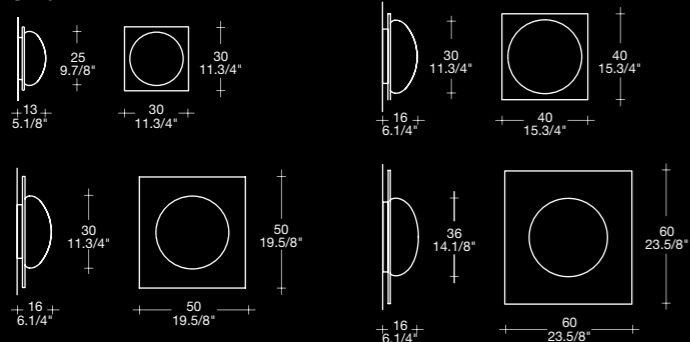

Family

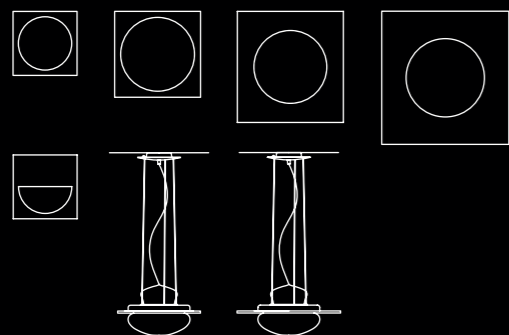

Light

Giò 30 P PL
max 1 x 75W E27

oppure or
max 1 x 20W E27 PL-EL/T

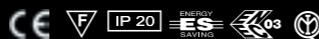

max 1 x 100W E27



Giò 3 P PL 60 incandescenza/
incandescent

max 3 x 75W E27

oppure or
max 3 x 23W E27 PL-EL/T



Giò 40 50 P PL

max 2 x 75W E27

oppure or
max 2 x 20W E27 PL-EL/T



max 2 x 100W E27



Giò 3 P PL 60 fluorescenza fluorescent
max 2 x 26W G24d-3



MODULO
ELECTRO
www.modulelectro.ru

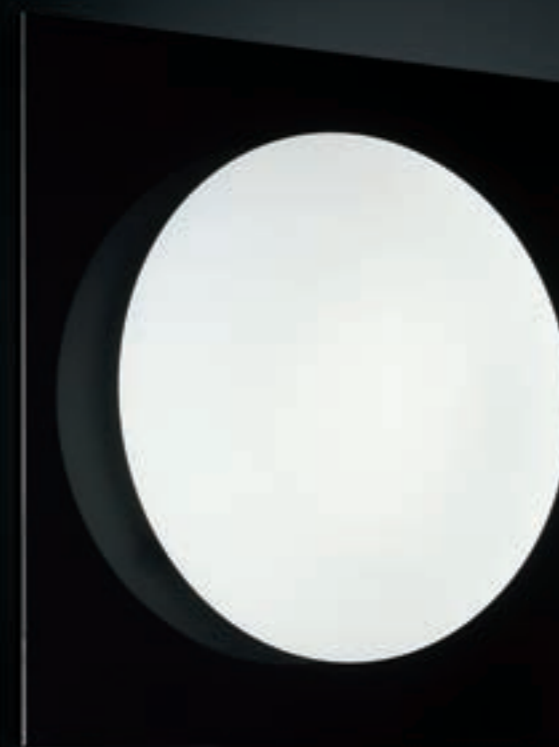

GIÒ 40 50 S

design: Michele Sbrogiò 2004

lampada a sospensione

Diffusore: vetro centrale soffiato e satinato bianco

Cornice di vetro nei colori: Giò 40 S arancione, bianco, cristallo satinato, giallo limone, nero, rosso, verde mela, blu, specchio o in acciaio inox spazzolato o in legno wengé / Giò 50 S arancione, bianco, cristallo satinato, giallo limone, nero, rosso, verde mela, blu o specchio

Supporto: metallo laccato grigio

hanging lamp

Diffuser: central white satin-finish blown glass

Squared backplate: Giò 40 S orange, white, satin-finish crystal, lemon yellow, black, red, apple green, blue, mirror or brushed stainless steel or in wengé wood / Giò 50 S orange, white, satin-finish crystal, lemon yellow, black, red, apple green, blue or mirror

Frame: grey lacquered metal frame

suspension

Diffuseur: verre central soufflé et satiné blanc

Cadre de verre dans les couleurs:

Giò 40 S orange, blanc, bleu, cristal satiné, jaune citron, noir, rouge, vert pomme, de verre miroité ou ca dre en acier inox brossé ou en wengé / Giò 50 S orange, blanc, bleu, cristal satiné, jaune citron, noir, rouge, vert pomme ou de verre miroité

Armature: métal laqué gris

Hängeleuchte

Glasbeschreibung: weiss Mundgeblasenes und satiniertes Zentralglas

Glasrahmen in folgenden Farben: Giò 40 S orange, weiß, blau, matt durchsichtig, zitronengelb, schwarz, rot, apfelgrün, Spiegelglasplatte oder Rahmen aus gebürstetem Edelstahl oder aus Wengéholz / Giò 50 S orange, weiß, blau, matt durchsichtig, zitronengelb, schwarz, rot, apfelgrün, oder Spiegelglasplatte

Gestell: Hellgraues lackiertes Metall

lámpara de suspensión

Difusor: cristal central blanco soplado y satinado

Marco de vidrio en los colores: Giò 40 S naranja, blanco, azul, cristal satinado, amarillo limón, negro, rojo, verde manzana, espejo o marco de acero inoxidable matizado o wengé / Giò 50 S naranja, blanco, azul, cristal satinado, amarillo limón, negro, rojo, verde manzana o espejo

Soporte: metal lacado gris

подвесной светильник

Рассеиватель: центральный, выдуванный и бело-сатинированный

Стеклянная тарелка в цветах: Giò 40 S оранжевый, белый, прозрачный сатинированный, лимонно-жёлтый, черный, красный, яблоко-зелёный, синий, из зеркала, или из нержавеющей стали обработанной щёткой, или из дерева венге / Giò 50 S оранжевый, белый, прозрачный сатинированный,

лимонно-жёлтый, черный, красный, яблоко-зелёный, синий из зеркала
Арматура: серо-лакированный металл

MODULO
ELECTRO
www.modulelectro.ru



Size

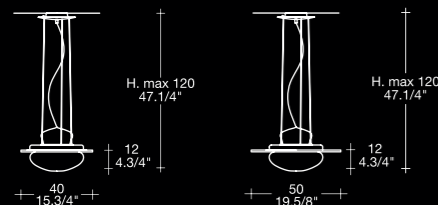

Family

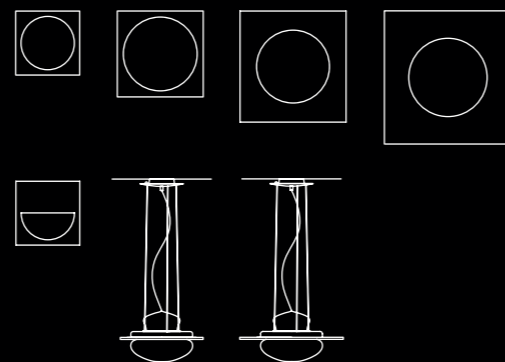

Light

max 1 x 200W R7s 114 mm





MODUL
ELECTRO
www.modulelectro.ru



GIÒ 40 P PL WENGÉ GIÒ 3 P PL 60 WENGÉ

design: Michele Sbrogiò 2000

lampada da parete e soffitto

Diffusore: vetro centrale soffiato e satinato bianco, cornice in legno wengé

Supporto: metallo laccato a polveri epossidiche bianco

wall and ceiling lamp

Diffuser: central white satin-finish blown glass, squared back plate in wengé wood

Frame: white epoxy powder coated lacquered metal

applique et plafonnier

Diffuseur: verre central blanc soufflé et satiné, cadre en wengé

Armature: métal laqué aux poudres époxydes blanc

Decken-und Wandleuchte

Glasbeschreibung: Weiss Mundgeblasenes und satiniertes

Zentralglas, Platte aus Wengéholz

Gestell: Weiss Epoxidharzlackiertes Metall

Lámpara de pared y techo

Difusor: cristal central blanco soplado y satinado, marco wengé

Soporte: metal lacado con polvos epoxidicos blanco

бра и потолочный светильник

Рассеиватель: белое матовое стекло, тарелка из дерева

Арматура: белый эпоксидный лакированный металл

MODULO
ELECTRO

www.modulelectro.ru

Size

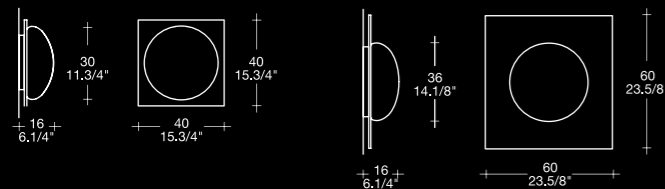

Family

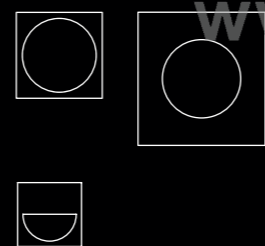

Light

Giò 40 P PL wengé
max 2 x 75W E27
oppure or
max 2 x 20W E27 PL-EL/T

Giò 3 P PL 60 wengé
Incandescenza/incandescent

max 3 x 75W E27
oppure or
max 3 x 23W E27 PL-EL/T

Giò 3 P PL 60 wengé
fluorescenza/fluorescent

max 2 x 26W G24d-3

GIÒ 30 40 P PL METAL GIÒ 3 P PL 60 METAL

design: Michele Sbrogiò

Giò 30P PL 2003/Giò 40 P PL-3 P PL 60 2000

lampada da parete e soffitto

Diffusore: vetro centrale soffiato e satinato bianco,
cornice in nichel spazzolato
Supporto: metallo laccato a polveri epossidiche
bianco

wall and ceiling lamp

Diffuser: central white satin-finish blown glass,
squared back plate in brushed nickel
Frame: white powder coated
lacquered metal

applique et plafonnier

Diffuseur: verre central soufflé et satiné blanc,
cadre en nickel brossé
Armature: métal laqué aux poudres époxydes blanc

Wand und Deckenleuchte

Glasbeschreibung: Weiss Mundgeblasenes
und satiniertes Zentral glas,
Platte aus gebürstetem Nickel
Gestell: Weiss epoxidharzlackiertes Metall

lámpara de pared y techo

Difusor: cristal central blanco soplado y satinado,
marco níquel matizado
Soporte: metal lacado con polvo epoxidico blanco

бра и потолочный светильник

Рассеиватель: шар - белое матовое стекло,
квадрат - полированный никель
Арматура: белый облицованный лакированный
металл

Size

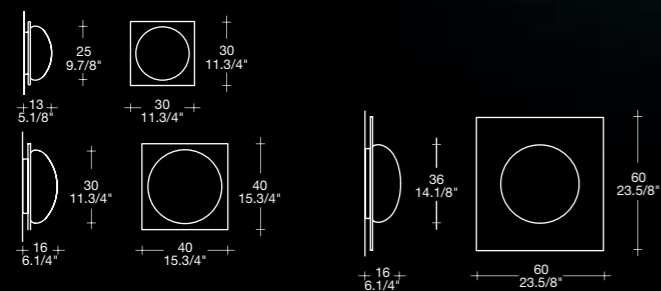

Light

Giò 30 P PL
max 1 x 75W E27
oppure or
max 1 x 20W E27 PL-EL/T



max 1 x 100W E27



Giò 40 P PL
max 2 x 75W E27
oppure or
max 2 x 20W E27 PL-EL/T



max 2 x 100W E27



GIÒ P - GIÒ P WENGÉ GIÒ P METAL

design: Michele Sbrogiò

p 1999/2003 - p wengé/metal 2000

lampada da parete

Diffusore: vetro centrale soffiato e satinato bianco
Cornice di vetro nei colori: arancione, bianco, cristallo
satinato, giallo limone, nero, rosso, verde mela, blu,
specchio o in acciaio inox spazzolato o in legno wengé
Supporto: metallo laccato a polveri epossidiche bianco

wall lamp

Diffuser: central white satin-finish blown glass
Squared backplate: orange, white, satin-finish crystal, lemon yellow,
black, red, apple green, blue, mirror or brushed stainless
steel or in wengé wood
Frame: white powder coated lacquered metal

applique

Diffuseur: verre central soufflé et satiné blanc
Cadre de verre dans les couleurs: orange, blanc, bleu, cristal satiné, jaune
citron, noir, rouge, vert pomme, de verre miroité ou cedre en
acier inox brossé ou en wengé
Armature: métal laqué aux poudres époxydes blanc

Wandleuchte

Glasbeschreibung: Weiss Mundgeblasenes und satiniertes
Zentral glas Glasrahmen in folgenden Farben: orange, weiß,
blau, matt durchsichtig, zitronengelb, schwarz, rot, apfelgrün,
Spiegelglasplatte oder Rahmen aus gebürstetem Edelstahl
oder aus Wengéholz
Gestell: Weiss epoxidharzlackiertes Metall

Gestell: Weiss epoxidharzlackiertes Metall

lámpara de pared

Difusor: cristal central blanco soplado
y satinado Marco de vidrio en los colores: naranja,
blanco, azul, cristal satinado, amarillo limón, negro, rojo,
verde manzana, espejo o marco de acero inoxidable
matizado o wengé epoxidico blanco
Soporte: metal lacado con polvo epoxidico blanco

настенная лампа

Рассеиватель: центральный, выдуванный и
бело-сатинированный
Стеклоплатка в цветах: оранжевый, белый,
прозрачный сатинированный, лимонно-жёлтый,
чёрный, красный, яблоко-зелёный, синий, из зеркала, или
из нержавеющей стали обработанной щёткой, или из
дерева венге
Арматура: бело-лакированный эпоксидированный
металл

Size



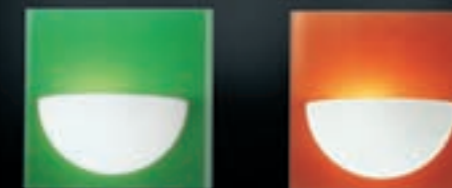

Light

max 1 x 60W E14
oppure or
max 1 x 100W E14



MODULE
ELE
www.modulelectro.ru



 **MODUL** 
ELECTRO
www.modulelectro.ru



MINIGIÒ P PL

design: Michele Sbrogiò 2003

lampada da parete e soffitto

Diffusore: vetro centrale soffiato e satinato bianco,
cornice di vetro a specchio
Supporto: metallo laccato argento

wall and ceiling lamp

Diffuser: central white satin-finish blown glass,
squared mirror backplate
Frame: silver lacquered metal

applique et plafonnier

Diffuseur: verre central soufflé et satiné blanc,
cadre en verre miroité
Armature: métal laqué argent

Decken-und Wandleuchte

Glasbeschreibung: Weiss Mundgeblasenes und
satiniertes Zentral glas, Spiegelglasplatte
Gestell: Silberfarbiges lackiertes Metall

lámpara de pared y techo

Difusor: cristal central blanco soplado y satinado,
marco espejo
Soporte: metal lacado color plata

бра и потолочный светильник

Рассеиватель: шар белое-матовое стекло,
зеркальный квадрат
Арматура: лакированное серебро

Size

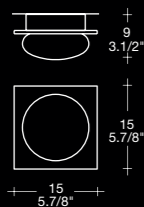

Light

max 1 x 40W G9 halopin



MINIGIÒ P PL

design: Michele Sbrogiò 2002

lampada da parete e soffitto

Diffusore: vetro centrale soffiato e satinato bianco
Cornice di vetro nei colori: arancione, bianco, cristallo
satinato, giallo limone, nero, rosso, verde mela, blu o in
acciaio inox spazzolato
Supporto: metallo laccato grigio

wall and ceiling lamp

Diffuser: central white satin-finish blown glass
Squared backplate: orange, white, satin-finish crystal, lemon
yellow, black, red, apple green, blue or brushed stainless steel
Frame: grey lacquered metal

applique et plafonnier

Diffuseur: verre central soufflé et satiné blanc
Cadre de verre dans les couleurs: orange, blanc, bleu, cristal
satiné, jaune citron, noir, rouge, vert pomme ou cedre en acier
inox brossé
Armature: métal laqué gris

Decken-und Wandleuchte

Glasbeschreibung: Weiss Mundgeblasenes und satiniertes
Zentral glas
Glasrahmen in folgenden Farben: orange, weiß, blau,
matt durchsichtig, zitronengelb, schwarz, rot, apfelgrün oder
Rahmen aus gebürstetem Edelstahl
Gestell: Hellgraues lackiertes Metall

lámpara de pared y de techo

Difusor: cristal central blanco soplado y satinado
Marco de vidrio en los colores: naranja, blanco, azul, cristal
satinado, amarillo limón, negro, rojo, verde manzana o marco
de acero inoxidable matizado
Soporte: metal lacado gris

бра и потолочный светильник

Рассеиватель: центральный, выдуванный и
бело-сатинированный
Стеклянная тарелка в цветах: оранжевый, белый,
прозрачный сатинированный, лимонно-жёлтый, черный,
красный, яблоко-зелёный, синий, или из нержавеющей
стали обработанной щёткой
Арматура: серо-лакированный металл

Size

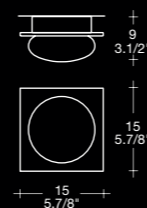

Light

max 1 x 40W G9 halopin



MINIGIÒ S

design: Michele Sbrogiò 2002 / 2003

lampada a sospensione

Diffusore: vetro centrale soffiato e satinato bianco

Cornice vetro nei colori: arancione, bianco, cristallo satinato, giallo limone, nero, rosso, verde mela, blu, specchio o in acciaio inox spazzolato

Supporto: metallo laccato argento

hanging lamp

white satin-finish blown glass

Squared backplate: orange, white, satin-finish crystal, lemon yellow, black, red, apple green, blue, mirror or brushed stainless steel

Frame: silver lacquered metal frame

suspension

Diffuseur: verre central soufflé et satiné blanc

Cadre de verre dans les couleurs: orange, blanc, bleu, cristal satiné, jaune citron, noir, rouge, vert pomme, de verre miroité ou cédre en acier inox brossé

Armature: métal laqué argent

Hängeleuchte

Glasbeschreibung: Weiss Mundgeblasenes und satiniertes

Zentral glas Glasrahmen in folgenden

Farben: orange, weiß, blau, matt durchsichtig, zitronengelb, schwarz, rot, apfelgrün, Spiegelglasplatte oder Rahmen aus gebürstetem Edelstahl

Gestell: Silberfarbiges lackiertes Metall

lámpara de suspensión

Difusor: cristal central blanco soplado y satinado

Marco de vidrio en los colores: naranja, blanco, azul, cristal satinado, amarillo limón, negro, rojo, verde manzana, espejo o marco de acero inoxidable matizado

Soporte: metal lacado color plata

подвесной светильник

Рассеиватель: центральный, выдуванный и бело-сатинированный

Стеклянная тарелка в цветах: оранжевый, белый, прозрачный сатинированный, лимонно-жёлтый, чёрный, красный, яблоко-зелёный, синий, из зеркала или из нержавеющей стали обработанной щёткой

Арматура: серебро-лакированный металл

Size

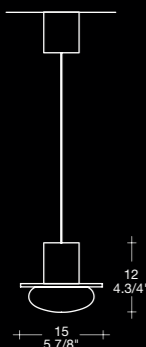

Light

max 1 x 75W G9 halopin

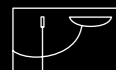

Family

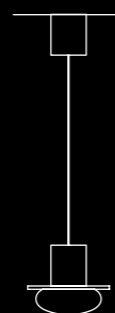

a richiesta kit per decentramento 3

on request off-centre kit 3

sur demande kit pour décentrage 3

Nach Anfrage kit für Dezentralisation 3

bajo demanda kit para la descentralización 3

подвижный крепеж заказывается отдельно 3

MODULO
ELECTRO
www.modulelectro.ru





MODUL
ELECTRO
www.modulelectro.ru

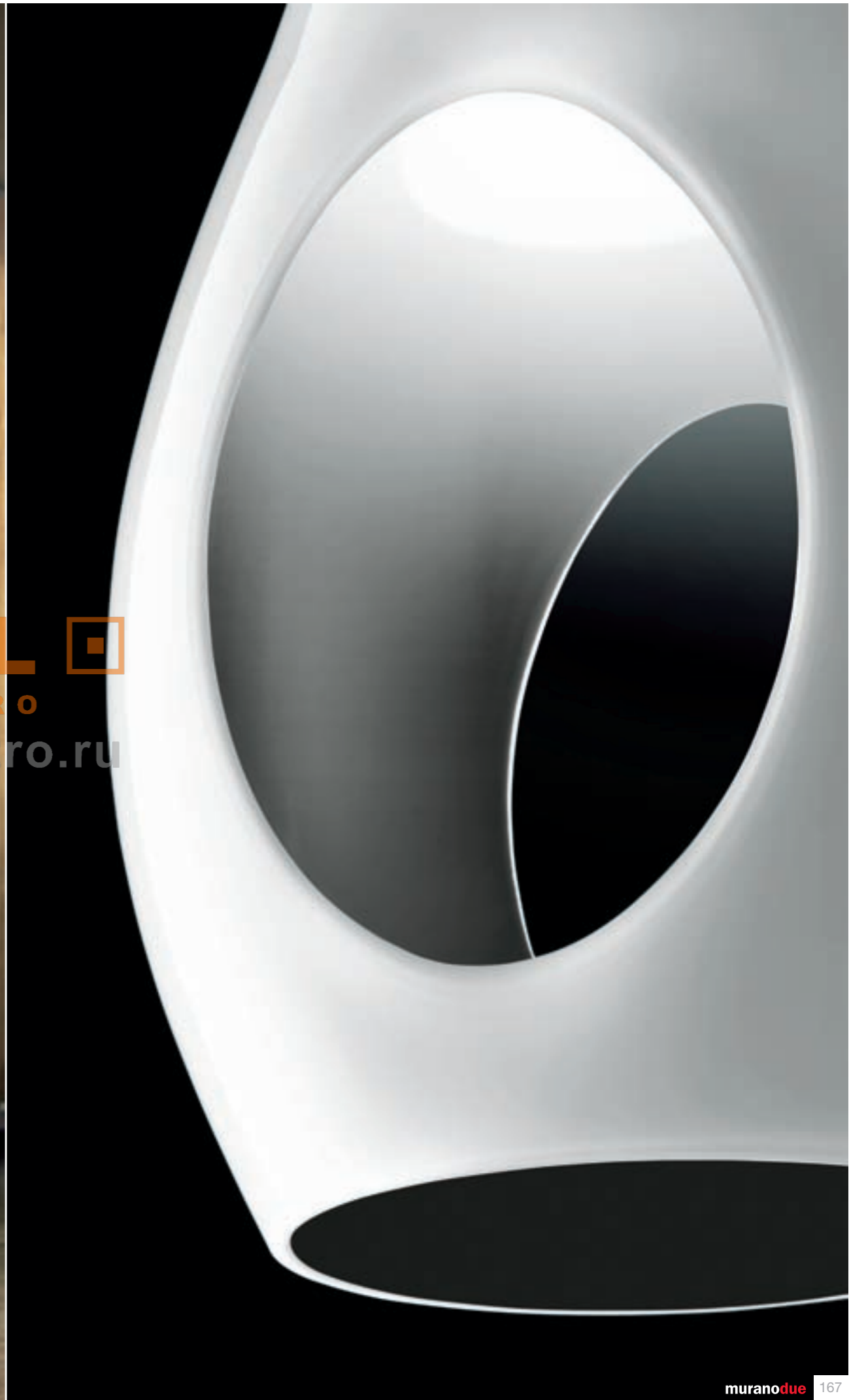

GLOSSY S

design: Massimiliano Artuso 2008

lampada a sospensione

Diffusore: vetro soffiato, incamiciato

Colore diffusore: bianco lucido oppure bianco lucido interno nero

Supporto: metallo cromato

hanging lamp

Diffuser: blown glass, coated

Diffuser colour: glossy white or glossy white and black inside

Frame: chromed metal

suspension

Diffuseur: verre soufflé, enchemisé

Couleur diffuseur: blanc brillant ou blanc brillant

intérieur noir

Armature: métal chromé

Hängeleuchte

Glasbeschreibung: Geblasenes doppelschichtiges Glas

in den Farben glänzend

Glasfarbe: Weiß oder glänzend Weiß mit schwarzer Innenseite

Gestell: verchromtes Metall

lámpara de suspensión

Difusor: vidrio soplado, encamisado

Color difusor: blanco brillante o blanco brillante

interior negro

Soporte: metal cromado

подвесной светильник

Рассеиватель: дутое стекло, покрытое защитной пленкой

Цвет рассеивателя: белое глянцевое или белое

глянцевое внутри черное

Арматура: хромированный металл

Size

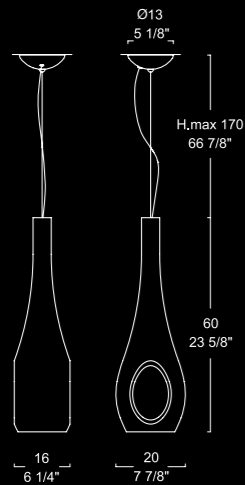

Light



max 1 x 100W E27

oppure or



max 1 x 150W E27

oppure or



max 1 x 100W E27 SPOT R80



a richiesta kit per decentramento 1-2

on request off-centre kit 1-2

sur demande kit pour décentrage 1-2

Nach Anfrage kit für Dezentralisation 1-2

bajo demanda kit para la descentralización 1-2

подвижный крепеж заказывается отдельно 1-2

MODUL
ELECTRO
www.modulelectro.ru



GLOSSY

massimiliano artuso



MODUL
ELECTRO
www.modulelectro.ru



GLOSSY 34 P PL

design: Massimiliano Artuso 2008

lampada da parete e soffitto

Diffusore: vetro soffiato, incamiciato
Colore diffusore: bianco lucido oppure
bianco lucido interno nero
Supporto: metallo laccato bianco

wall and ceiling lamp

Diffuser: blown glass, coated
Diffuser colour: glossy white or glossy white
and black inside
Frame: white lacquered metal

applique et plafonnier

Diffuseur: verre soufflé, enchemisé
Couleur diffuseur: blanc brillant ou blanc brillant
intérieur noir
Armature: métal laqué blanc

Decken-und Wandleuchte

Glasbeschreibung: Geblasenes doppelschichtiges
Glas in den Farben glänzend
Glasfarbe: Weiß oder glänzend Weiß mit
schwarzer Innenseite
Gestell: Weiss lackiertes Metall

lámpara de pared y de techo

Difusor: vidrio soplado, encamisado
Color difusor: blanco brillante o blanco brillante
interior negro
Soporte: metal lacado blanco

подвесной светильник

Рассеиватель: дутое стекло, покрытое
защитной пленкой
Цвет рассеивателя: белое глянцевое или
белое глянцевое внутри черное
Арматура: бело-лакированный металл

Size

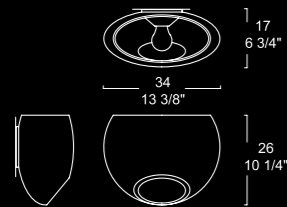

Light

Glossy 34 P
max 1 x 150W E27
oppure or
max 1 x 150W E27
oppure or
max 1 x 15W E27 PL-EL/T

Glossy 34 PL
max 1 x 100W E27
oppure or
max 1 x 100W E27
oppure or
max 1 x 15W E27 PL-EL/T



GLOSSY 22 P PL

design: Massimiliano Artuso 2008

lampada da parete e soffitto

Diffusore: vetro soffiato, incamiciato
Colore diffusore: bianco lucido
oppure bianco lucido interno nero
Supporto: metallo laccato bianco

wall and ceiling lamp

Diffuser: blown glass, coated
Diffuser colour: glossy white
or glossy white and black inside
Frame: white lacquered metal

applique et plafonnier

Diffuseur: verre soufflé, enchemisé
Couleur diffuseur: blanc brillant
ou blanc brillant intérieur noir
Armature: métal laqué blanc

Decken-und Wandleuchte

Glasbeschreibung: Geblasenes
doppelschichtiges Glas in den Farben glänzend
Glasfarbe: Weiß oder glänzend Weiß
mit schwarzer Innenseite
Gestell: Weiss lackiertes Metall

lámpara de pared y de techo

Difusor: vidrio soplado, encamisado
Color difusor: blanco brillante
o blanco brillante interior negro
Soporte: metal lacado blanco

бра и потолочный светильник

Рассеиватель: дутое стекло, покрытое
защитной пленкой
Цвет рассеивателя: белое глянцевое
или белое глянцевое внутри черное
Арматура: бело-лакированный металл

Size

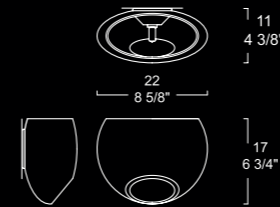

Light

Glossy 22 P
max 1 x 75W G9

Glossy 22 PL
max 1 x 60W G9



IKI P

design: Mauro Marzollo 2000

lampada da parete

Diffusore: vetro soffiato incamiciato e satinato
Colore diffusore: bianco
Supporto: metallo laccato bianco, particolari nichel spazzolato

wall lamp

Diffuser: satin-finish layered blown glass
Diffuser colour: white
Frame: white lacquered metal, brushed nickel details

applique

Diffuser: verre soufflé, enchemisé et satiné
Couleur diffuseur: blanc
Armature: métal laqué blanc, détail nickel brossé

Wandleuchte

Glasbeschreibung: Mundgeblasenes geschichtetes und satiniertes Glas
Glasfarbe: Weiß
Gestell: Weißes lackiertes Metall mit Nickel gebürsteten Applikationen

lámpara de pared

Difusor: cristal soplado, encamisado y satinado
Color difusor: blanco
Soporte: metal lacado blanco con detalles níquel matizado

бра

Рассеиватель: матовое слоеное стекло
Цвет рассеивателя: белый
Арматура: белый лакированный металл, вставки из полированного никеля

Size

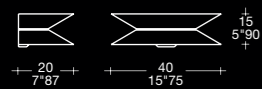

Family



Light

max 1 x 150W R7s 114 mm



IKI S

design: Mauro Marzollo 2000

lampada a sospensione

Diffusore: vetro soffiato incamiciato e satinato
Colore diffusore: bianco
Supporto: metallo laccato bianco e rosone nichel spazzolato.
Struttura a tre cavi regolabile per l'altezza ed il bilanciamento del vetro

hanging lamp

Diffuser: satin-finish layered blown glass
Diffuser colour: white
Frame: white lacquered metal, brushed nickel ceiling rose.
Structure with three adjustable cables for height and balance of the glass

suspension

Diffuser: verre soufflé, enchemisé et satiné
Couleur diffuseur: blanc
Armature: métal laqué blanc, rosace nickel brossé.
Structure à trois câbles réglable en hauteur et servant à équilibrer le verre

Hängeleuchte

Glasbeschreibung: Mundgeblasenes geschichtetes und satiniertes Glas
Glasfarbe: Weiß
Gestell: Weiß lackiertes Metall mit Nickel gebürstetem Baldachin. Armatur mit 3 höhenverstellbaren Kabeln und Glasbalancier

lámpara de suspensión

Difusor: cristal soplado, encamisado y satinado
Color difusor: blanco
Soporte: metal lacado blanco con roseton níquel matizado.
Estructura con tres hilos regulable para la altura y la oscilación del difusor

подвесной светильник

Рассеиватель: матовое слоеное стекло
Цвет рассеивателя: белый
Арматура: белый лакированный металл, вставка из полированного никеля
Три тросика для регулирования высоты и баланса

Size

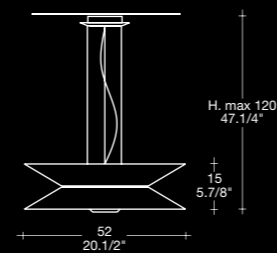

Light

max 1 x 300W R7s 114 mm

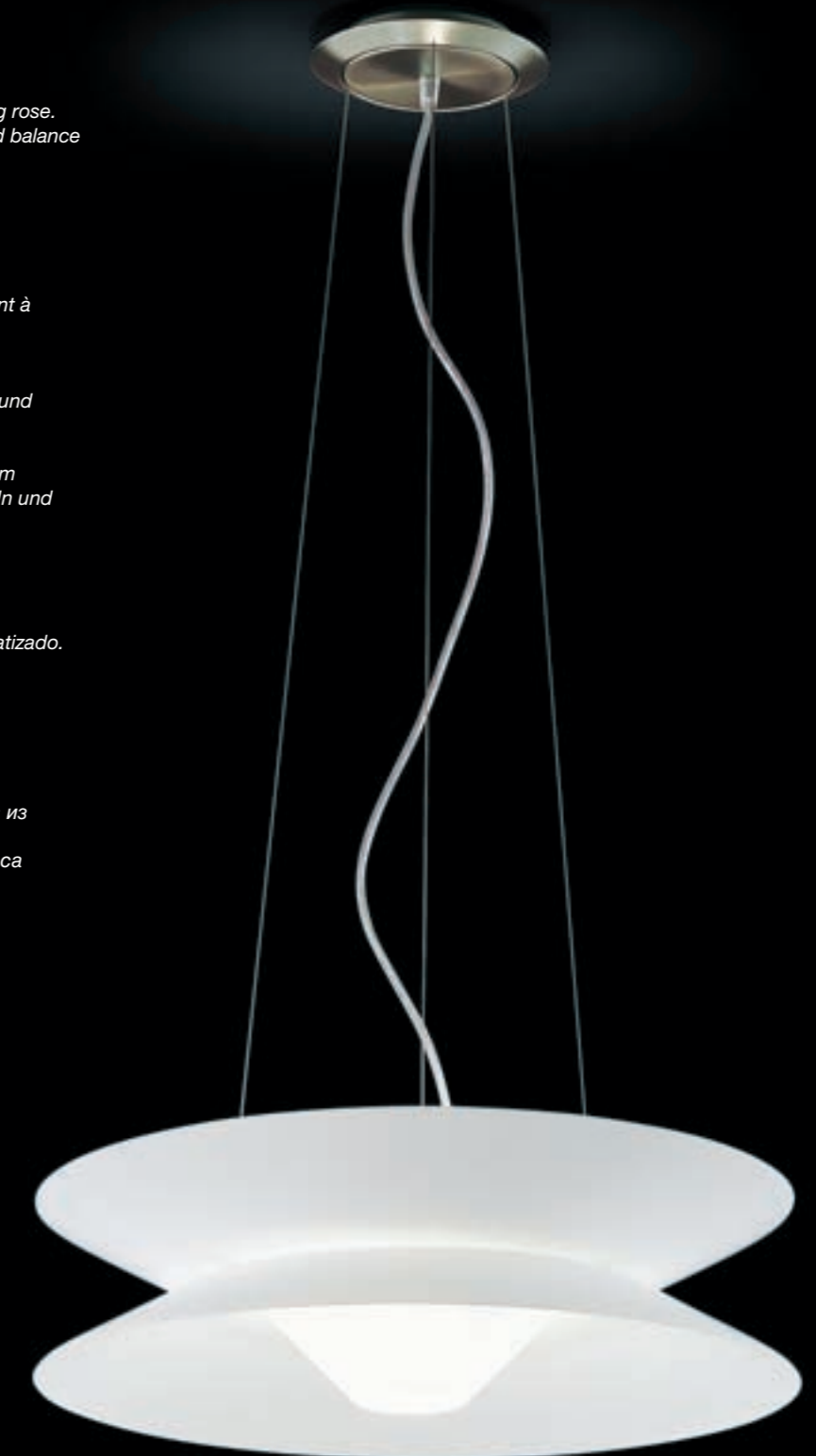

MODUL
ELECTRO
www.modulelectro.ru

MODUL
ELECTRO
www.modulelectro.ru

LINK P

design: Mauro Marzollo 2005

lampada da parete

Diffusore: vetro soffiato, incamiciato e satinato
Colore diffusore: bianco, nero o rosso
Supporto: metallo nichel spazzolato

wall lamp

Diffuser: satin-finish, layered blown glass
Diffuser colour: white, black or red
Frame: brushed nickel metal

applique

Diffuseur: verre soufflé, enchemisé et satiné
Couleur diffuseur: blanc, noir ou rouge
Armature: métal nickel brossé

Wandleuchte

Glasbeschreibung: Mundgeblasenes, geschichtetes und satiniertes Glas
Glasfarbe: Weiss, Schwarz oder Rot
Gestell: Nickel gebürstetes Metall

lámpara de pared

Difusor: cristal soplado, encamisado y satinado
Color difusor: blanco, negro o rojo
Soporte: metal níquel matizado

настенная лампа

Рассеиватель: выдуванное стекло, сатирированное и облицованное
Цвет рассеивателя: белый, черный или красный
Арматура: металл-никель, обработанный щеткой

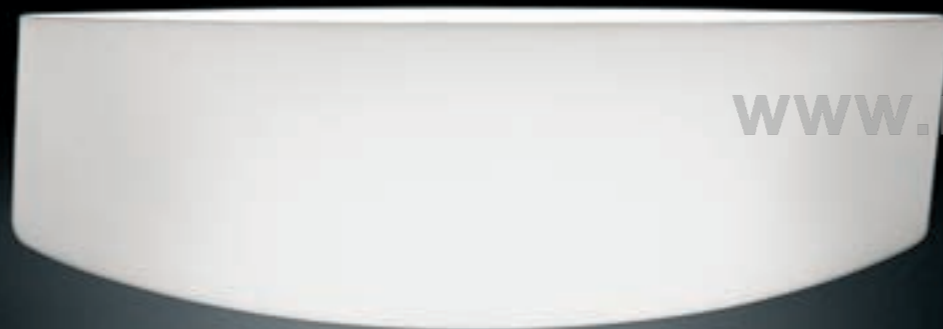

Size

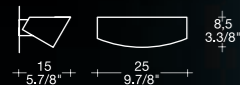

Light

 max 1 x 150W R7s 114mm



LINK MICRO P

design: Mauro Marzollo 2006

lampada da parete

Diffusore: vetro soffiato, incamiciato e satinato
Colore diffusore: bianco, nero o rosso
Supporto: metallo nichel spazzolato

wall lamp

Diffuser: satin-finish, layered blown glass
Diffuser colour: white, black or red
Frame: brushed nickel metal

applique

Diffuseur: verre soufflé, enchemisé et satiné
Couleur diffuseur: blanc, noir ou rouge
Armature: métal nickel brossé

Wandleuchte

Glasbeschreibung: Mundgeblasenes, geschichtetes und satiniertes Glas
Glasfarbe: Weiss, Schwarz oder Rot
Gestell: Nickel gebürstetes Metall

lámpara de pared

Difusor: cristal soplado, encamisado y satinado
Color difusor: blanco, negro o rojo
Soporte: metal níquel matizado

настенная лампа

Рассеиватель: выдуванное стекло, сатирированное и облицованное
Цвет рассеивателя: белый, черный или красный
Арматура: металл-никель, обработанный щеткой



Size

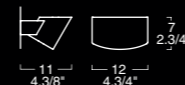

Light

 max 1 x 75W G9 halopin



MAGO TR

design: Luciano Bertoncini 2000

lampada da terra

Diffusore: vetro soffiato incamiciato e satinato

Colore diffusore: bianco

Supporto: metallo nichel spazzolato

floor lamp

Diffuser: satin-finish layered blown glass

Diffuser colour: white

Frame: brushed nickel metal

lampadaire

Diffuseur: verre soufflé, enchemisé et satiné

Couleur diffuseur: blanc

Armature: métal nickel brossé

Stehlampe

Glasbeschreibung: Mundgeblasenes

geschichtetes und satiniertes glas

Glasfarbe: Weiß

Gestell: Nickel gebürstetes Metall

làmpara de pie

Difusor: cristal soplado, encamisado y satinado

Color difusor: blanco

Soporte: metal niquel matizado

торшер

Рассеиватель: матовое слоеное стекло

Цвет рассеивателя: белый

Арматура: полированный никель

MODUL
ELECTRO
www.modulelectro.ru

Size

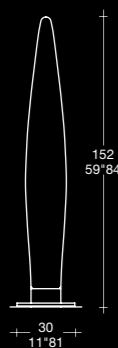

Light

 max 2 x 40W 2G11 PL



MARILYN TR

design: Carlo Nason 2001

lampada da terra a doppia accensione

Diffusore: vetro soffiato e incamiciato

Colore diffusore: TR: bianco satinato

Fasce Nere: bianco satinato con fasce laterali nere

Spirale Nera: bianco satinato con spirale nera

Supporto: metallo conificato laccato argento

floor lamp with double light switch

Diffuser: layered and blown glass

Diffuser colour: TR: satin-finish white

Fasce Nere: satin-finish white with lateral black bands

Spirale Nera: satin-finish white with black spiral

Frame: silver-lacquered tapered metal

lampadaire avec double allumage

Diffuseur: verre soufflé et enchemisé

Couleur diffuseur: TR: blanc satiné

Fasce Nere: blanc satiné avec bandes latérales noires

Spirale Nera: blanc satiné avec spirale noire

Armature: métal conique laqué argent

Stehleuchte mit doppeltem Schalter

Glasbeschreibung: Mundgeblasenes geschichtetes Glas

Glasfarbe: TR: matt Weiß

Fasce Nere: matt weiß mit seitlichen schwarzen Bändern

Spirale Nera: matt weiß mit schwarzer Spirale

Gestell: silberfarbiges lackiertes konifiziertes Metall

làmpara de pie con doble encendido

Difusor: cristal soplado y encamisado

Color difusor: TR: blanco satinado

Fasce Nere: blanco satinado con tiras laterales negras

Spirale Nera: blanco satinado con espiral negra

Soporte: metal conificado lacado plata

торшер с двойным выключателем

Рассеиватель: слоеное стекло

Цвет рассеивателя: TR: матовый-белый;

Fasce Nere: матовый-белый

с поперечными черными полосками;

Spirale Nera: матовый-белый с черной спиралью;

Арматура: лакированное серебро

Size

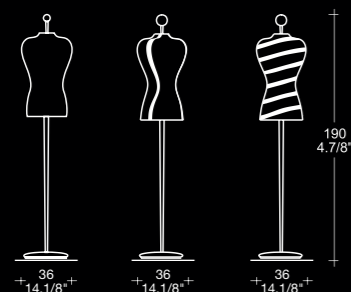

Light

- max 3 x 40W E14 + max 3 x 60 W E14
oppure or
max 3 x 60W E14 (superiori) +
- max 3 x 11W E14 PL-EL/C (inferiori)

con dimmer / with dimmer
avec dimmer / mit dimmer
con dimmer / с регулятором яркости

MODULO
ELECTRO
www.modulelectro.ru



MERCURE

patrick jouin

MODUL
ELECTRO
www.modulelectro.ru

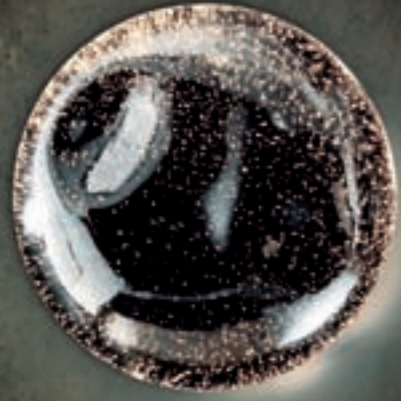

MODUL
ELECTRO
www.modulelectro.eu



MERCURE S

design: Patrick Jouin 2008

lampada a sospensione

Diffusore: vetro soffiato
Colore diffusore: cristallo "pulegoso" a specchio
Supporto: metallo cromato

hanging lamp

Diffuser: blown glass
Diffuser colour: "pulegoso" mirror glass
Frame: chromed metal

suspension

Diffuseur: verre soufflé
Couleur diffuseur: cristal miroir "pulegoso"
Armature: métal chromé

Hängeleuchte

Glasbeschreibung: Mundgeblasenes Glas
Glasfarbe: Verspiegeltes Kristallglas Typ "Pulegoso"
Gestell: verchromtes Metall

lámpara de suspensión

Difusor: cristal soplado
Color difusor: cristal "pulegoso" de espejo
Soporte: metal cromado

подвесной светильник

Рассеиватель: выдуванное стекло
Цвет рассеивателя: зеркальное стекло
"пулегозо" ("pulegoso")
Арматура: хромированный металл

Size

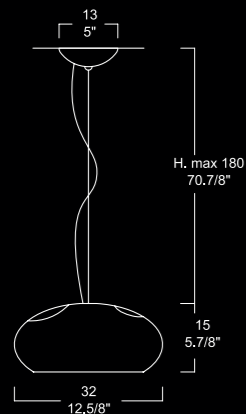

Light

- max 1 x 60W E14
oppure or
- max 1 x 75W E14



a richiesta kit per decentramento 1-2
on request off-centre kit 1-2
sur demande kit pour décentrage 1-2
Nach Anfrage kit für Dezentralisation 1-2
bajo demanda kit para la descentralización 1-2
подвижный крепеж заказывается отдельно 1-2



MERCURE P PL

design: Patrick Jouin 2008

lampada da parete e soffitto

Diffusore: vetro soffiato
Colore diffusore: cristallo "pulegoso" a specchio
Supporto: metallo cromato

wall and ceiling lamp

Diffuser: blown glass
Diffuser colour: "pulegoso" mirror glass
Frame: chromed metal

applique et plafonnier

Diffuseur: verre soufflé
Couleur diffuseur: cristal miroir "pulegoso"
Armature: métal chromé

Decken-und Wandleuchte

Glasbeschreibung: Mundgeblasenes Glas
Glasfarbe: Verspiegeltes Kristallglas Typ "Pulegoso"
Gestell: verchromtes Metall

lámpara de pared y de techo

Difusor: cristal soplado
Color difusor: cristal "pulegoso" de espejo
Soporte: metal cromado

бра и потолочный светильник

Рассеиватель: выдуванное стекло
Цвет рассеивателя: зеркальное стекло
"пулегозо" ("pulegoso")
Арматура: хромированный металл

Size

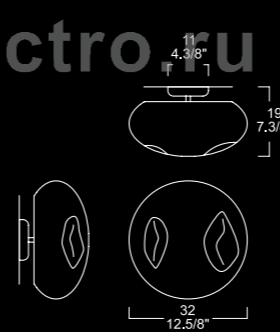

Light

- max 3 x 40W E14
oppure or
- max 3 x 40W E14

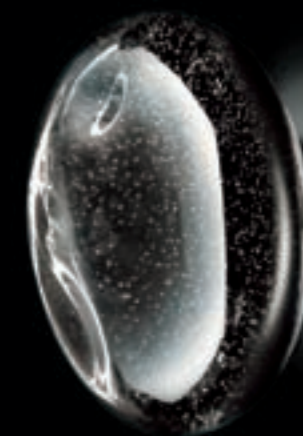

MODULO
ELECTRO
www.modulelectro.ru

MIRAGE filippo caprioglio



MIRAGE S

design: Filippo Caprioglio 2006

lampada a sospensione

Diffusore: vetro soffiato
Colore diffusore: cristallo a specchio con decori satinati
Supporto: metallo cromato

hanging lamp

Diffuser: blown glass
Diffuser colour: Mirror polished glass with glazed decorations.
Frame: chromed metal

suspension

Diffuseur: verre soufflé
Couleur diffuseur: cristal miroir avec décorations satinées
Armature: métal chromé

Hängeleuchte

Glasbeschreibung: Mundgeblasenes Glas
Glasfarbe: Verspiegeltes Glas mit satinierten Dekorationen
Gestell: verchromtes Metall

lámpara de suspensión

Difusor: cristal soplado
Color difusor: Cristal espejo con decoraciones escarchadas
Soporte: metal cromado

подвесной светильник

Рассеиватель: выдуванное стекло
Цвет рассеивателя: Кристалл зеркальный с сатирированными узорами
Арматура: хромированный металл

MOD
ELECTRO
www.modulelectro.ru

Size



Light

 max 1 x 300W R7s 114 mm

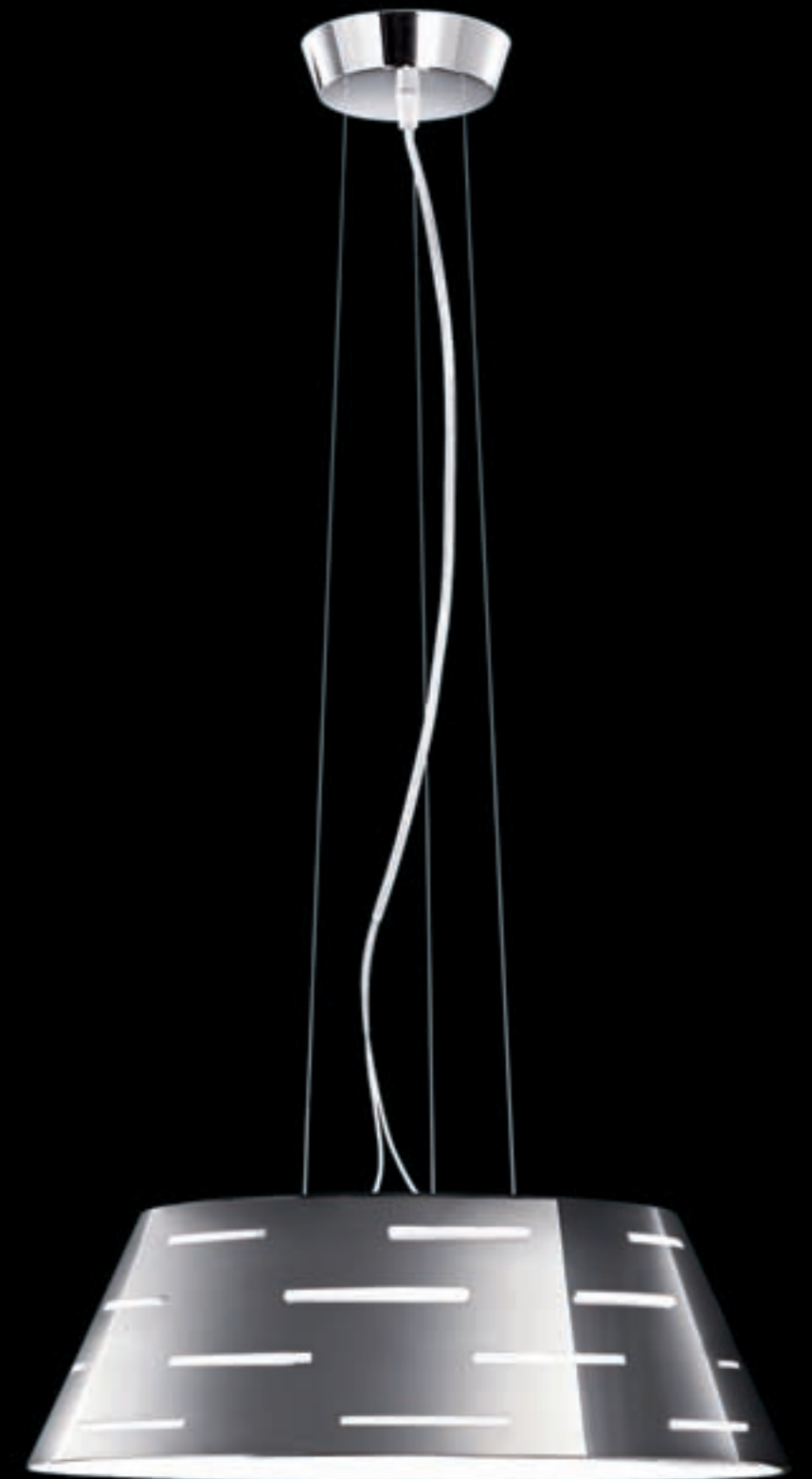

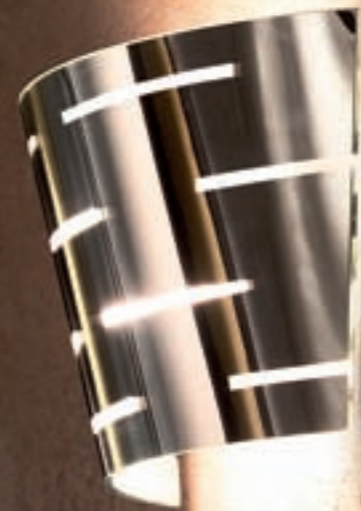

MIRAGE P

design: Filippo Caprioglio 2006

lampada da parete

Diffusore: vetro curvato

Colore diffusore: cristallo a specchio con decori satinati

Supporto: metallo laccato bianco

wall lamp

Diffuser: curved glass

Diffuser colour: Mirror polished glass with glazed decorations.

Frame: white lacquered metal

applique

Diffuseur: verre courbé

Couleur diffuseur: cristal miroir avec décorations satinées

Armature: métal laqué blanc

Wandleuchte

Glasbeschreibung: Gebogenes Glas

Glasfarbe: Verspiegeltes Glas mit satinierten Dekorationen

Gestell: Weiss lackiertes Metall

lámpara de pared

Difusor: cristal curvado

Color difusor: Cristal espejo con decoraciones escarchadas

Soporte: metal lacado blanco

настенная лампа

Рассеиватель: изогнутое стекло

Цвет рассеивателя: Кристалл зеркальный с сатирированными узорами

Арматура: бело-лакированный металл

MODULO
ELECTRO
www.modulelectro.ru

Size

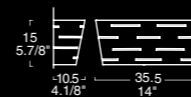

Light

max 1 x 150W R7s 114 mm





MIRAGE TR

design: Filippo Caprioglio 2008

lampada da terra

Diffusore: vetro soffiato
Colore diffusore: cristallo a specchio
con decori satinati
Supporto: metallo cromato. Lastra vetro a specchio

floor lamp

Diffuser: blown glass
Diffuser colour: Mirror polished glass
with glazed decorations.
Frame: chromed metal. Mirror glass sheet

lampadaire

Diffuseur: verre soufflé
Couleur diffuseur: cristal miroir
avec décorations satinées
Armature: métal chromé. Vitre en verre miroir

Stehleuchte

Glasbeschreibung: Mundgeblasenes Glas
Glasfarbe: Verspiegeltes Glas mit satinierten
Dekorationen
Gestell: verchromtes Metall. Verspiegelte Glasplatte

lámpara de pie

Difusor: cristal soplado
Color difusor: Cristal espejo con decoraciones
escarchadas
Soporte: metal cromado. Lámina vidrio de espejo

торшер

Рассеиватель: выдуванное стекло
Цвет рассеивателя: Кристалл зеркальный
с сатирированными узорами
Арматура: хромированный металл. Лист
зеркального стекла

MODULO
ELECTRO
www.modulelectro.ru

Size

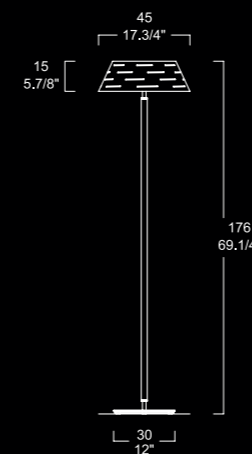

Light

max 3 x 100W E27
con dimmer / with dimmer
avec dimmer / mit dimmer
con dimmer / с регулятором яркости

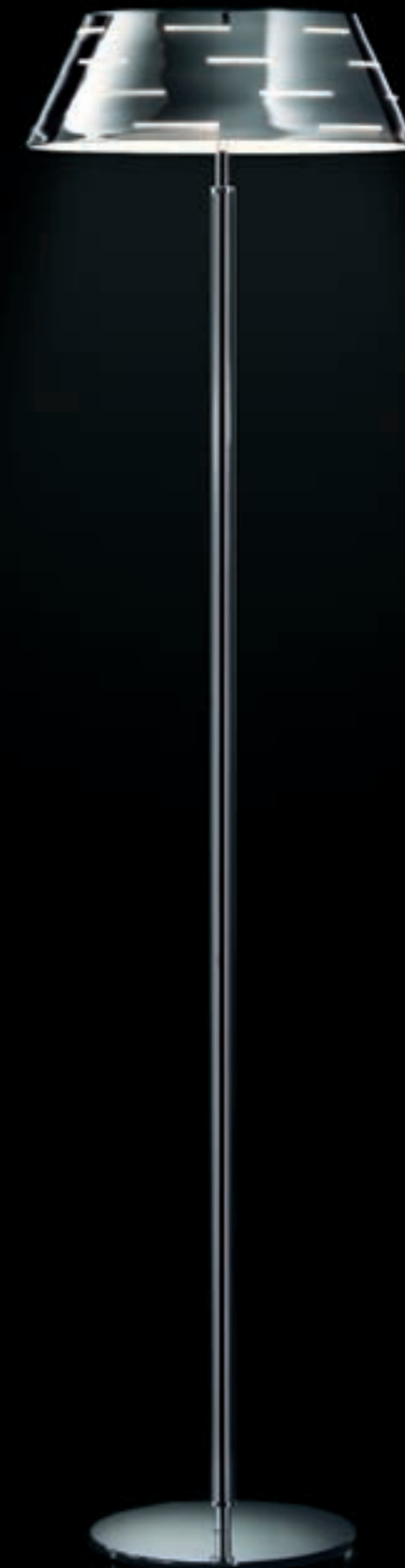



MODUL
ELECTRO
www.modulelectro.ru

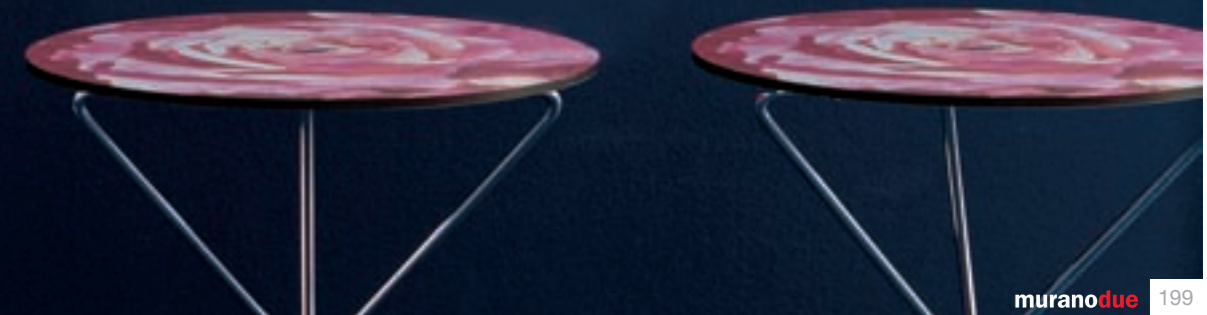

ONDA MATT 20 30 P

design: Orietta Indovino 2001

lampada da parete

Diffusore: vetro curvato e serigrafato, satinato
Colore diffusore: bianco con cornice satinata
Supporto: metallo laccato grigio chiaro artico, con particolare cromato

wall lamp

Diffuser: silk-screened curved glass, satin-finish
Diffuser colour: white with satin-finish profile
Frame: light grey lacquered metal, chromed detail

applique

Diffuseur: verre courbé et sérigraphié, satiné
Couleur diffuseur: blanc avec cadre satiné
Armature: métal lacqué gris clair, détail chromé

Wandleucht

Glasbeschreibung: gebogenes und serigraphiertes Glas, satinierte
Glasfarbe: weiss mit satiniertem Rahmen
Gestell: hellgraues lackiertes Metall mit verchromter Applikation

lámpara de pared

Difusor: cristal curvado y serigrafiado, opaco
Color difusor: blanco con marco satinado
Soporte: metal lacado gris claro artico, detalle cromado

настенная лампа

Рассеиватель: изогнутое шелково-зкранированное стекло, матовое
Цвет рассеивателя: белый с матовыми краями
Арматура: светло-серый лакированный металл, с хромированными вставками

Size

Onda matt 20 P

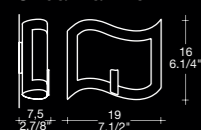

Onda matt 30 P

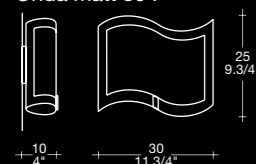

Light

Onda 20 P matt
max 1 x 75W G9 halopin

Onda 30 P matt
max 1 x 100W E27
oppure or
max 1 x 15W E27 PL-EL/T

Onda matt 20 P



Onda matt 30 P



ONDA MATT 37 P PL

design: Orietta Indovino 2001

lampada da parete e soffitto

Diffusore: vetro curvato e serigrafato, satinato
Colore diffusore: bianco con cornice satinata
Supporto: metallo laccato grigio chiaro artico, con particolare cromato

wall and ceiling lamp

Diffuser: silk-screened curved glass, satin-finish
Diffuser colour: white with satin-finish profile
Frame: light grey lacquered metal, chromed detail

applique et plafonnier

Diffuseur: verre courbé et sérigraphié, satiné
Couleur diffuseur: blanc avec cadre satiné
Armature: métal lacqué gris clair, détail chromé

Decken-und Wandleuchte

Glasbeschreibung: gebogenes und serigraphiertes Glas, satinierte
Glasfarbe: weiss mit satiniertem Rahmen
Gestell: hellgraues lackiertes Metall mit verchromter Applikation

lámpara de pared y techo

Difusor: cristal curvado y serigrafiado, opaco
Color difusor: blanco con marco satinado
Soporte: metal lacado gris claro artico, detalle cromado

бра и потолочный светильник

Рассеиватель: изогнутое шелково-зкранированное стекло, или матовое
Цвет рассеивателя: белый с матовыми краями
Арматура: светло-серый лакированный металл, с хромированными вставками

Size

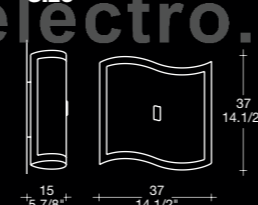

Light

max 2 x 75W E27
oppure or
max 2 x 75W E27
oppure or
2 x 23W E27 PL-EL/T

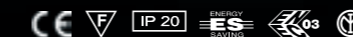

MODULO
ELECTRO
www.modulelectro.ru

lampada da tavolo e comodino

a doppia accensione
 Diffusore: vetro soffiato, incamiciato e satinato
 Colore diffusore: bianco
 Supporto: metallo laccato a polveri epossidiche bianco

table and bedside lamps

with double light switch
 Diffuser: satin-finish, layered, blown glass
 Diffuser colour: white
 Frame: white powder-coated lacquered metal

lampes de table et chevet

à double alumage
 Diffuseur: verre soufflé, enchemisé et satiné
 Couleur diffuseur: blanc
 Armature: métal laqué aux poudres époxydes, blanc

Tisch- und Nachttischleuchte

mit doppeltem Schalter
 Glasbeschreibung: Mundgeblasenes geschichtetes und satiniertes Glas
 Glasfarbe: Weiß
 Gestell: Weiss epoxydharzlackiertes Metall

lámpara de mesa y mesilla

con doble encendido
 Difusor: cristal soplado, encamisado y satinado
 Color difusor: blanco
 Soporte: metal lacado con polvo epoxídico blanco

настольная лампа с двойным выключателем

Рассеиватель: матовое слоеное стекло
 Цвет рассеивателя: белый
 Арматура: белый облицованный лакированный металл

MODULO ELECTRO

www.modulelectro.ru

Size

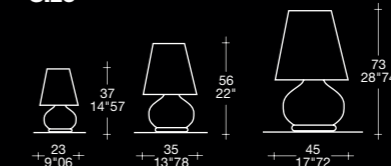

Family

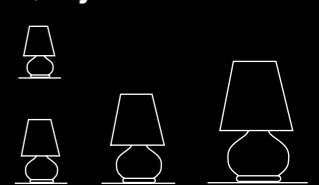

Light

- Paralume P**
 max 1 x 60W E14+
 max 1 x 40W E14
 oppure or
 max 1 x 7W E14 PL-EL/C +
 max 1 x 40 W E14

- Paralume M**
 max 1 x 100W E27+
 max 1 x 60W E27
 oppure or
 max 2 x 15W E27 PL-EL/T

- Paralume G**
 max 2 x 100W E27
 oppure or
 max 1 x 15W E27 PL-EL/T +
 max 1 x 20W E27 PL-EL/T

PARALUME MINI CO

design: Ufficio Stile Murano Due 2004

lampada da comodino

Diffusore: vetro soffiato, incamiciato e satinato

Colore diffusore: bianco

Supporto: metallo laccato a polveri epossidiche bianco

bedside lamps

Diffuser: satin-finish, layered, blown glass

Diffuser colour: white

Frame: white powder-coated lacquered metal

lampes de chevet

Diffuseur: verre soufflé, enchemisé et satiné

Couleur diffuseur: blanc

Armature: métal laqué aux poudres époxydes, blanc

Nachttischleuchte

Glasbeschreibung: Mundgeblasenes geschichtetes und satiniertes Glas

Glasfarbe: Weiß

Gestell: Weiss epoxydharzlackiertes Metall

lámpara de mesilla

Difusor: cristal soplado, encamisado y satinado

Color difusor: blanco

Soporte: metal lacado con polvo epoxidico blanco

настольная лампа

Рассеиватель: матовое слоеное стекло

Цвет рассеивателя: белый

Арматура: белый облицованный лакированный металл

Size

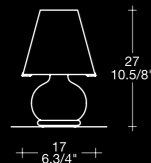

Light

max 1 x 60W E14

+ max 1 x 25W G9

MODULO
ELECTRO
www.modulelectro.ru





MODUL
ELECTRO
www.modulelectro.ru



QUADRA 35 45 55 P PL

design: Michele Sbrogiò 2002

lampada da parete e soffitto

Diffusore: vetro centrale bianco, soffiato e satinato,
cornice in vetro "diamantino", colore cristallo
Supporto: metallo laccato bianco

wall and ceiling lamp

Diffuser: white satin-finish blown glass squared
backplate in "diamantino" glass, crystal colour
Frame: white lacquered metal

applique et plafonnier

Diffuseur: verre central soufflé et satiné blanc,
cadre en verre "diamantino", couleur cristal
Armature: métal laqué blanc

Wand- und Deckenleuchte

Glasbeschreibung: Weiss mundgeblasenes
und satiniertes Zentralglas
Platte: "diamantino" Klarglas.
Gestell: Weiss lackiertes Metall

làmpara de pared y techo

Difusor: cristal central blanco soplado y satinado
Marco: vidrio "diamantino", color cristal
Soporte: metal lacado blanco

бра и потолочный светильник

Рассеиватель: белое матовое стекло
квадрат из прозрачного "diamantino" стекла
Арматура: серый лакированный металл



Size

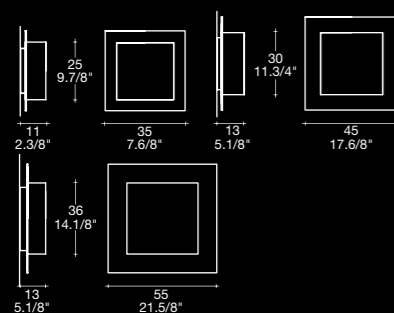

Light

Quadra P PL 35
max 1 x 75W E27
oppure or
max 1 x 20W E27 PL-EL/T

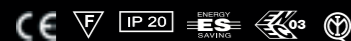

max 1 x 100W E27
oppure or
max 1 x 20W E27 PL-EL/T

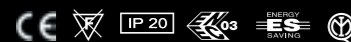

Quadra P PL 45
max 2 x 75W E27
oppure or
max 2 x 23W E27 PL-EL/T

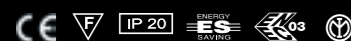

max 2 x 100W E27
oppure or
max 2 x 23W E27 PL-EL/T

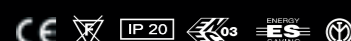

Quadra P PL 55
max 3 x 75W E27
oppure or
max 3 x 23W E27 PL-EL/T

Versione fluorescenza compatta/ For fluorescence
max 2 x 26 W G24d-3



QUADRA MINI P PL

design: Michele Sbrogiò 2002

lampada da parete e soffitto

Diffusore: vetro centrale bianco, soffiato e satinato,
cornice in vetro diamantino, colore cristallo
Supporto: metallo laccato grigio

wall and ceiling lamp

Diffuser: white satin-finish blown glass squared
backplate in "diamantino" glass, crystal colour
Frame: grey lacquered metal

applique et plafonnier

Diffuseur: verre central soufflé et satiné blanc,
cadre en verre "diamantino", couleur cristal
Armature: métal laqué gris

Wand- und Deckenleuchte

Glasbeschreibung: Weiss mundgeblasenes
und satiniertes Zentralglas
Platte: "diamantino" Klarglas.
Gestell: Hellgraues lackiertes Metall

làmpara de pared y techo

Difusor: cristal central blanco soplado y satinado
Marco: vidrio "diamantino", color cristal
Soporte: metal lacado gris

бра и потолочный светильник

Рассеиватель: белое матовое стекло
квадрат из прозрачного "diamantino" стекла
Арматура: серый лакированный металл



Size

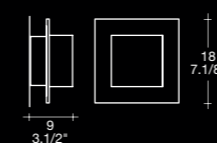

Light

max 1 x 40W G9 halopin

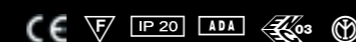



MODUL
ELECTRO
www.modulelectro.ru

QUADRA 35 45 55 P PL

design: Michele Sbrogiò 2003

lampada da parete e soffitto

Diffusore: vetro centrale bianco, soffiato e satinato Cornice in vetro nei colori: cristallo satinato Supporto: metallo laccato bianco

wall and ceiling lamp

Diffuser: white satin-finish blown glass Squared backplate in the following colours: satin-finish crystal, Frame: white lacquered metal

applique et plafonnier

Diffuseur: verre central soufflé et satiné blanc Cadre en verre dans le couleurs: cristal satiné Armature: métal laqué blanc

Wand- und Deckenleuchte

Glasbeschreibung: Weiss mundgeblasenes und satiniertes Zentralglas Platte: in folgenden Farben: matt durchsichtig, Gestell: Hellgraues lackiertes Metall

làmpara de pared y techo



Difusor: cristal central blanco soplado y satinado Marco: vidrio en los colores: cristal satinado, Soporte: metal lacado blanco

бра и потолочный светильник



Рассеиватель: центральное стекло белое, выдуванное и сатинованное стеклянная тарелка в цветах прозрачный-сатинованный Арматура: белый лакированный металл





Light

 Quadra P PL 35
max 1 x 75W E27
oppure or
 max 1 x 20W E27 PL-EL/T



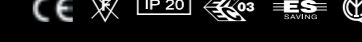

 max 1 x 100W E27
oppure or
 max 1 x 20W E27 PL-EL/T



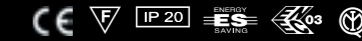

 Quadra P PL 45
max 2 x 75W E27
oppure or
 max 2 x 23W E27 PL-EL/T

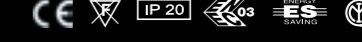

 max 2 x 100W E27
oppure or
 max 2 x 23W E27 PL-EL/T



 Quadra P PL 55
max 3 x 75W E27
oppure or
 max 3 x 23W E27 PL-EL/T

 Versione fluorescenza compatta/ For fluorescence
max 2 x 26 W G24d-3





MODUL
ELECTRO
www.modulelectro.ru

QUADRA MINI P PL

design: Michele Sbrogiò 2003

lampada da parete e soffitto

Diffusore: vetro centrale bianco, soffiato e satinato
Cornice in vetro nei colori: cristallo satinato
Supporto: metallo laccato argento

wall and ceiling lamp

Diffuser: white satin-finish blown glass
Squared backplate in the following colours: satin-finish crystal
Frame: silver lacquered metal

applique et plafonnier

Diffuseur: verre central soufflé et satiné blanc
Cadre en verre dans les couleurs: cristal satiné
Armature: métal laqué argent

Wand- und Deckenleuchte

Glasbeschreibung: Weiss mundgeblasenes und satiniertes
Zentralglas Platte: in folgenden Farben: matt durchsichtig
Gestell: Silberfarbiges lackiertes Metall

làmpara de pared y techo

Difusor: cristal central blanco soplado y satinado
Marco: vidrio en los colores: cristal satinado
Soporte: metal lacado color plata

бра и потолочный светильник

Рассеиватель: центральное стекло белое, выдуванное и сатирированное
стеклянная тарелка в цветах, прозрачный-сатирированный
Арматура: лакированное серебр

Light

 max 1 x 40W G9 halopin

QUADRA MINI 3 P PL

design: Michele Sbrogiò 2003

lampada da parete e soffitto

Diffusore: vetro centrale bianco, soffiato e satinato
Cornice in vetro nei colori: cristallo satinato
o in vetro diamantino colore cristallo
Supporto: metallo laccato grigio

wall and ceiling lamp

Diffuser: white satin-finish blown glass
Squared backplate in the following colours: satin-finish crystal
or in "diamantino" glass, crystal colour
Frame: grey lacquered metal

applique et plafonnier

Diffuseur: verre central soufflé et satiné blanc
Cadre en verre dans le couleurs: cristal satiné
ou en verre "diamantino" couleur cristal
Armature: métal laqué gris

Wand- und Deckenleuchte

Glasbeschreibung: Weiss mundgeblasenes und satiniertes
Zentralglas Platte: in folgenden Farben: matt durchsichtig
oder "diamantino" Klarglas
Gestell: Hellgraues lackiertes Metall

lámpara de pared y techo

Difusor: cristal central blanco soplado y satinado
Marco: vidrio en los colores: cristal satinado
o vidrio "diamantino", color cristal
Soporte: metal lacado gris

бра и потолочный светильник

Рассеиватель: центральное стекло белое, выдуванное и
сатинированное стеклянная тарелка в цветах, прозрачный-
сатинированный или прозрачное стекло похожее на алмаза
Арматура: серый лакированный металл

Size

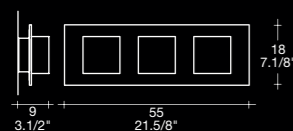

Light

max 3 x 40W G9 halopin

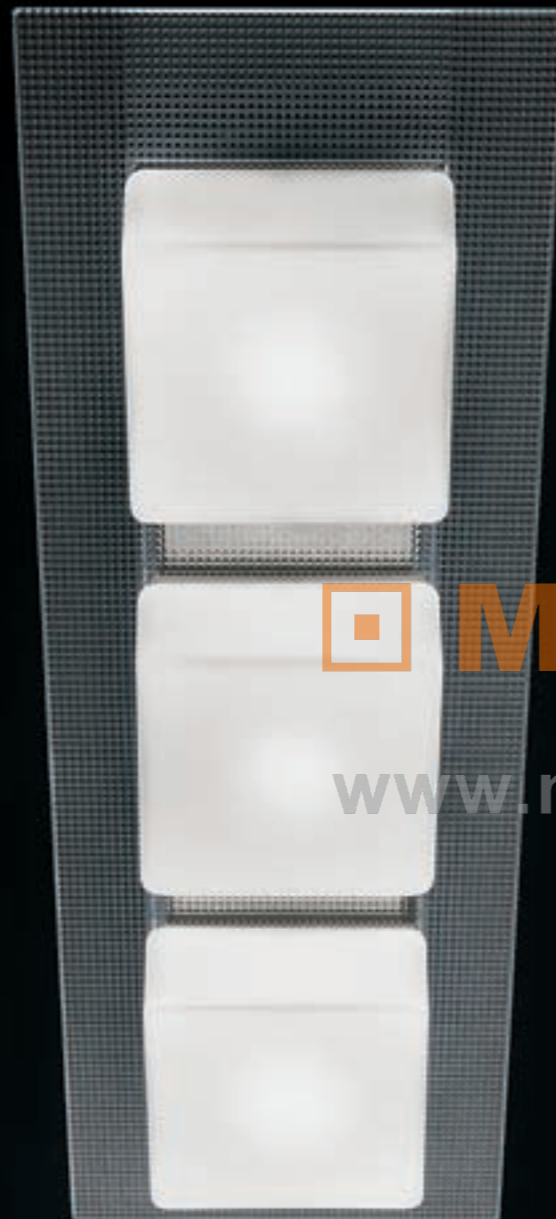

QUADRA MINI 3 S

design: Michele Sbrogiò 2003

lampada a sospensione

Diffusore: vetro centrale bianco, soffiato e satinato
Cornice in vetro nei colori: cristallo satinato o in vetro diamantino
colore cristallo
Supporto: metallo laccato grigio

hanging lamp

Diffuser: white satin-finish blown glass
Squared backplate in the following colours: satin-finish crystal or in "diamantino" glass, crystal colour
Frame: grey lacquered metal

suspension

Diffuseur: verre central soufflé et satiné blanc
Cadre en verre dans le couleurs: cristal satiné ou en verre "diamantino" couleur cristal
Armature: métal laqué gris

Hängeleuchte

Glasbeschreibung: Weiss mundgeblasenes und satiniertes
Zentralglas Platte: in folgenden Farben: matt durchsichtig
oder "diamantino" Klarglas
Gestell: Hellgraues lackiertes Metall

lámpara de suspensión

Difusor: cristal central blanco soplado y satinado
Marco: vidrio en los colores: cristal satinado
o vidrio "diamantino", color cristal
Soporte: metal lacado gris

подвесной светильник

Рассеиватель: центральное стекло белое, выдуванное и
сатинированное стеклянная тарелка в цветах,
прозрачный-сатинированный или прозрачное стекло
похожее на алмаза
Арматура: серый лакированный металл

Size

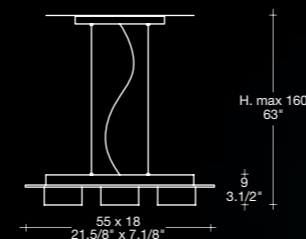

Light

max 3 x 40W G9 halopin



MOD
ELECTRO
www.modulelectro.ru

QUADRA 45 S

design: Michele Sbrogiò 2004

lampada a sospensione

Diffusore: vetro centrale bianco, soffiato e satinato
Cornice in vetro nei colori: cristallo satinato
o in vetro diamantino
colore cristallo
Supporto: metallo laccato argento

hanging lamp

Diffuser: white satin-finish blown glass Squared
backplate in the following colours: satin-finish crystal
or in "diamantino" glass
crystal colour
Frame: silver lacquered metal frame

suspension

Diffuseur: verre central soufflé et satiné blanc
Cadre en verre dans le couleurs: cristal satiné
ou en verre "diamantino" couleur cristal
Armature: métal laqué argent

Hängeleuchte

Glasbeschreibung: Weiss mundgeblasenes und
satinierendes Zentralglas
Platte: in folgenden Farben: matt durchsichtig
oder "diamantino" Klarglas
Gestell: Silberfarbiges lackiertes Metall

lámpara de suspensión

Difusor: cristal central blanco soplado y satinado
Marco: vidrio en los colores: cristal satinado
o vidrio "diamantino", color cristal
Soporte: metal lacado color plata

подвесной светильник

Рассеиватель: центральное стекло белое,
выдуванное и сатирированное стеклянная
тарелка в цветах прозрачный-сатирированный
или прозрачное стекло похожее на алмаза
Арматура: лакированное серебро

MODULO
ELECTRO
www.modulelectro.ru

Size

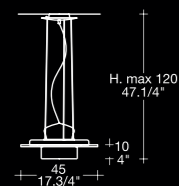

Family

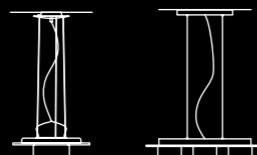

Light

max 1 x 200W R7s 114 mm

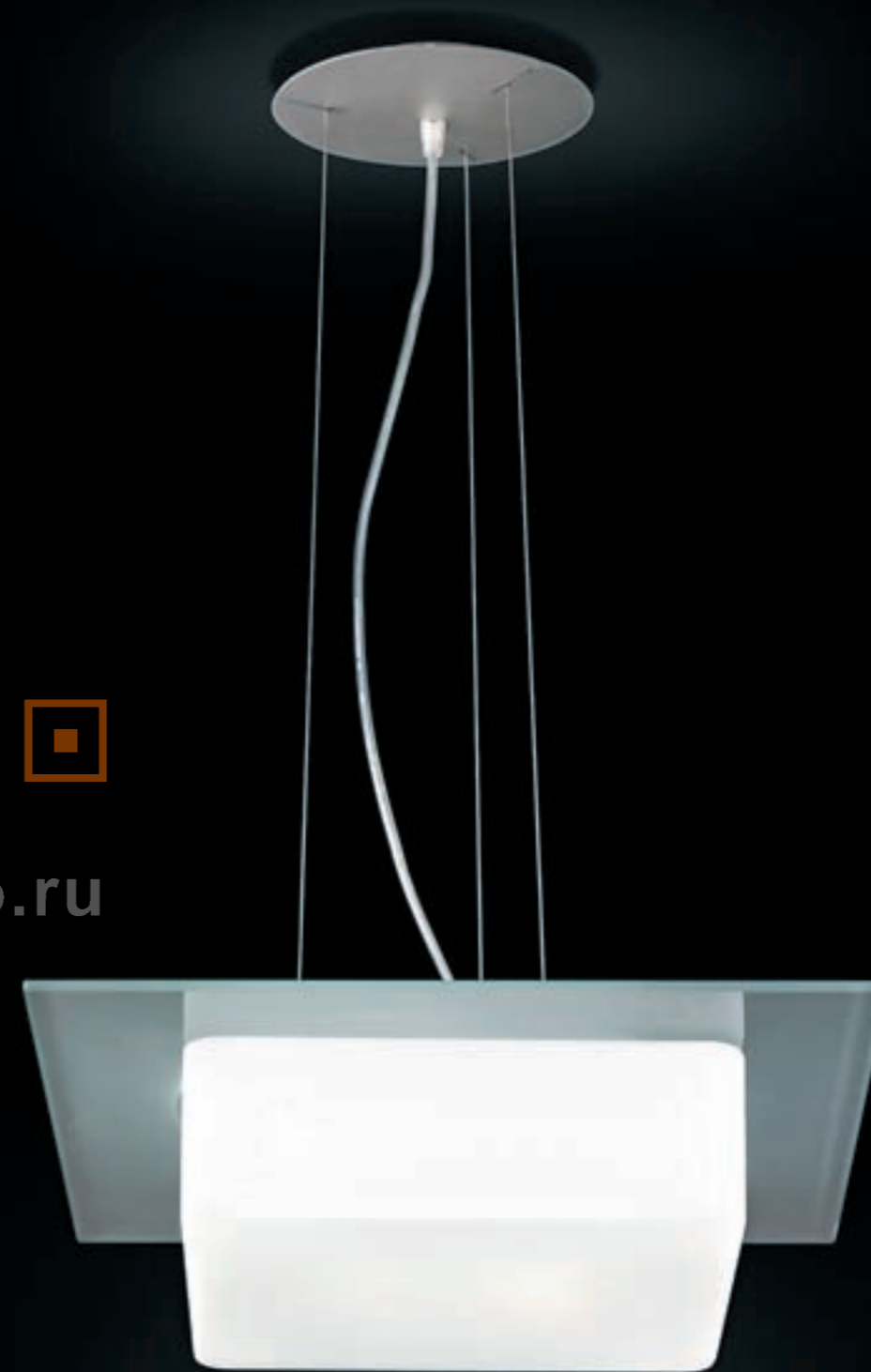
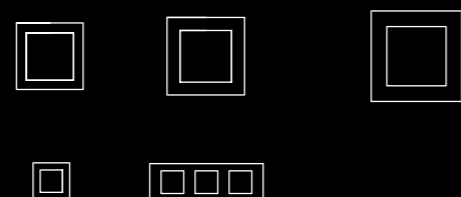



MODULO
ELECTRO
www.modulelectro.ru

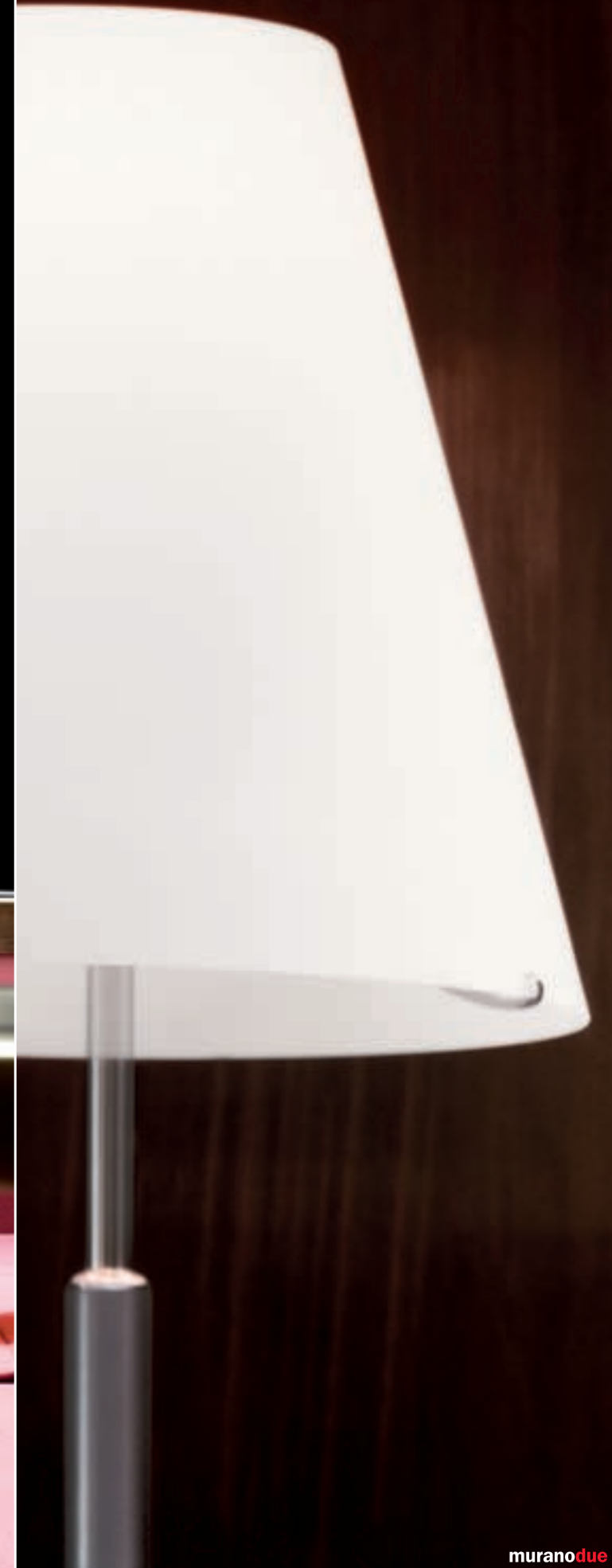

RIVISTA ARGENTO TR

design: Federico Codato 2001

lampada da terra con doppia accensione

Diffusore: vetro soffiato, incamiciato e satinato

Colore diffusore: bianco

Supporto: metallo laccato argento, con particolari in metallo cromato lucido

floor lamp with double switch

Diffuser: satin finish, layered, blown glass

Diffuser colour: white

Frame: silver lacquered metal with chromed details

lampadaire à double allumage

Diffuseur: verre soufflé, enchemisé et satiné

Couleur diffuseur: blanc

Armature: métal laqué argent avec détails chromés

Stehleuchte mit Doppelschalter

Glasbeschreibung: Mungeblasenes geschichtetes und satiniertes Glas

Glasfarbe: Weiss

Gestell: silberfarbiges, lackiertes Metall mit verchromten Applikationen

lámpara de pie con doble encendido

Difusor: crystal soplado, encamisado y satinado

Color difusor: blanco

Soporte: metal lacado plata con detalles cromados

торшер с двойным выключателем

Рассеиватель: матовое слоеное стекло

Цвет рассеивателя: белый

Арматура: лакированное серебро с хромированными вставками

Size



Light

max 1 x 250W E27 +

max 3 x 100W E27

oppure or

max 1 x 250W E27 +

max 3 x 9W E27 PL-EL/T



MODULO
ELECTRO
www.modulelectro.ru

RIVISTA ARGENTO CO RIVISTA ARGENTO T

design: Federico Codato 2001

lampada da comodino e tavolo

Diffusore: vetro soffiato, incamiciato e satinato

Colore diffusore: bianco

Supporto: metallo laccato argento, con particolari in metallo cromato lucido

bedside and table lamp

Diffuser: satin finish, layered, blown glass

Diffuser colour: white

Frame: silver lacquered metal with chromed details

lampe de chevet et de table

Diffuseur: verre soufflé, enchemisé et satiné

Couleur diffuseur: blanc

Armature: métal laqué argent avec détails chromés

Nachttisch-und Tischleuchte

Glasbeschreibung: Mungeblasenes geschichtetes und satiniertes Glas

Glasfarbe: Weiss

Gestell: silberfarbiges, lackiertes Metall mit verchromten Applikationen

lámpara de mesilla e de mesa

Difusor: crystal soplado, encamisado y satinado

Color difusor: blanco

Soporte: metal lacado plata con detalles cromados

настольная лампа

Рассеиватель: матовое слоеное стекло

Цвет рассеивателя: белый

Арматура: лакированное серебро с хромированными вставками

Size

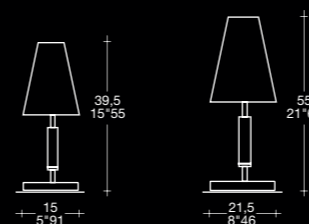

Light

Rivista Argento CO

max 1 x 60W E14

oppure or

max 1 x 9W E14 PL-EL/C

Rivista Argento T

max 1 x 100W E27

oppure or

max 1 x 15W E27 PL-EL/T



RIVISTA ARGENTO S

design: Federico Codato 2001

lampada a sospensione

Diffusore: vetro soffiato, incamiciato e satinato

Colore diffusore: bianco

Supporto: metallo cromato.

Struttura a tre cavi regolabile per l'altezza ed il bilanciamento del vetro

hanging lamp

Diffuser: satin finish, layered, blown glass

Diffuser colour: white

Frame: chromed metal.

Structure with three adjustable cables for height and balance of the glass

suspension

Diffuseur: verre soufflé, enchemisé et satiné

Couleur diffuseur: blanc

Armature: métal chromé.

Structure à trois câbles réglable en hauteur et servant à équilibrer le verre

Hangeleuchte

Glasbeschreibung: Mungeblasenes geschichtetes und satiniertes Glas

Glasfarbe: Weiss

Gestell: verchromtes Metall.

Armatur mit 3 höhenverstellbaren Kabeln und Glasbalancier

lámpara de suspensión

Difusor: cristal soplado, encamisado y satinado

Color difusor: blanco

Soporte: metal cromado.

Estructura con tres hilos regulable para la altura y la oscilación del difusor

подвесной светильник

Рассеиватель: матовое, слоеное стекло

Цвет рассеивателя: белый

Арматура: хромированный металл

Три тросика для регулирования высоты и баланса

Size

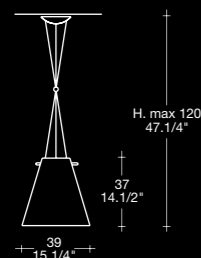

Light

max 1 x 150W E27

oppure or



max 1 x 250W E27

oppure or

max 1 x 20W E27 PL-EL/T

MODULO
ELECTRO
www.modulelectro.ru



 **MODUL** 
ELECTRO
www.modulelectro.ru



SOFT MINI P PL

design: Mauro Marzollo 2003

lampada da parete e soffitto

Diffusore: vetro curvato,
serigrafato bianco e satinato, con lavorazione
"capitonné"
Supporto: metallo laccato argento

wall and ceiling lamp

Diffuser: satin-finish, curved and silkscreened
white glass, "capitonné" finishing
Frame: silver lacquered metal

applique et plafonnier

Diffuseur: verre courbé, satiné, sérigraphié blanc,
façonnage "capitonné"
Armature: métal laqué argent

Decken- und Wandleuchte

Glasbeschreibung: Gebogenes, satiniertes und
serigraphiertes weiss Glas mit "capitonné"
Bearbeitung
Gestell: Silberfarbiges lackiertes Metall

lámpara de pared y techo

Difusor: cristal curvado, satinado y serigrafiado
blanco, con labrado "capitonné"
Soporte: metal lacado color plata

бра и потолочный светильник

Рассеиватель: матовое изогнутое белое
шелково-экранированное стекло
Арматура: лакированное серебро

Size

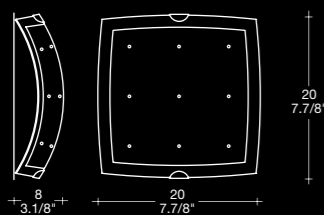

Light

 max 2 x 60W
G9 halopin



SOFT 35 45 P PL

design: Mauro Marzollo 2001

lampada da parete e da soffitto

Diffusore: vetro curvato, serigrafato bianco e satinato,
con lavorazione "capitonné"
Supporto: metallo verniciato bianco, dettagli in metallo nickel
spazzolato

wall and ceiling lamp

Diffuser: satin-finish, curved and silkscreened white glass,
"capitonné" finishing
Frame: white lacquered metal, brushed nickel details

applique et plafonnier

Diffuseur: verre courbé, satiné, sérigraphié blanc,
façonnage "capitonné"
Armature: métal laqué blanc, détails en métal nickel brossé

Decken- und Wandleuchte

Glasbeschreibung: Gebogenes, satiniertes und
serigraphiertes weiss Glas mit "capitonné" Bearbeitung
Gestell: Weiss lackiertes Metall mit Nickel gebürsteten Details

lámpara de pared y techo

Difusor: cristal curvado, satinado
y serigrafiado blanco, con labrado "capitonné"
Soporte: metal pintado blanco, detalles niquel matizado

бра и потолочный светильник

Рассеиватель: матовое изогнутое белое
шелково-экранированное стекло
Арматура: белый лакированный металл,
вставки из полированного никеля

MODULO
ELECTRO
Size

www.modulelectro.ru

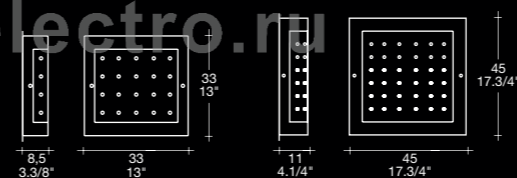

Light

 Soft 35 P PL
max 2 x 60W E14

 Soft 45 P PL
max 2 x 100W E27

 oppure or
max 2 x 100W E27

 oppure or
max 2 x 20W E27 PL-EL/T

a richiesta kit schermo paraluce in vetro
acidato (solo per versione a soffitto)

anti-glare shield kit in satin-finish glass
on request (only for ceiling lamp)

sur demande set de protection en verre
satiné (seulement pour le plafonnier)

Nach Anfrage Blendschutz in satiniertem
Kristall (nur für die Deckenleuchte)

bajo demanda set de pantalla en vidrio
satinado (solamente por lámpara de techo)

антибликовая решетка из матового стекла
заказывается отдельно (только для
потолочного светильника)

schermo
paraluce /
anti-glare



senza schermo
without



con schermo
with

Soft 35 P PL

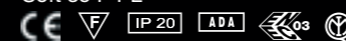

Soft 45 P PL

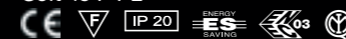

SOFT 55 PL

design: Mauro Marzollo 2001

lampada da soffitto

Diffusore: vetro curvato, serigrafato bianco e satinato, con lavorazione "capitonné"

Supporto: metallo verniciato bianco, dettagli in metallo nickel spazzolato

ceiling lamp

Diffuser: satin-finish, curved and silkscreened white glass,

"capitonné" finishing

Frame: white lacquered metal, brushed nickel details

plafonnier

Diffuseur: verre courbé, satiné, sérigraphié blanc,

façonnage "capitonné"

Armature: métal laqué blanc, détails en métal nickel brossé

Deckenleuchte

Glasbeschreibung: Gebogenes, satiniertes und serigraphiertes weiss Glas mit "capitonné" Bearbeitung

Gestell: Weiss lackiertes Metall mit Nickel gebürsteten Details

lámpara de techo

Difusor: cristal curvado, satinado

y serigrafiado blanco, con labrado "capitonné"

Soporte: metal pintado blanco, detalles niquel matizado

потолочный светильник

Рассеиватель: матовое изогнутое белое шелково-экранированное стекло

Арматура: белый лакированный металл, вставки из полированного никеля

Size

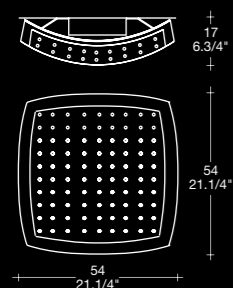

Family

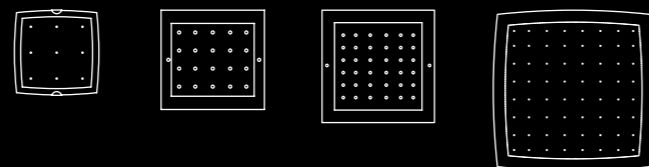

Light

max 1 x 300W R7s 114 mm



MODUL
ELECTRO
www.modulelectro.ru

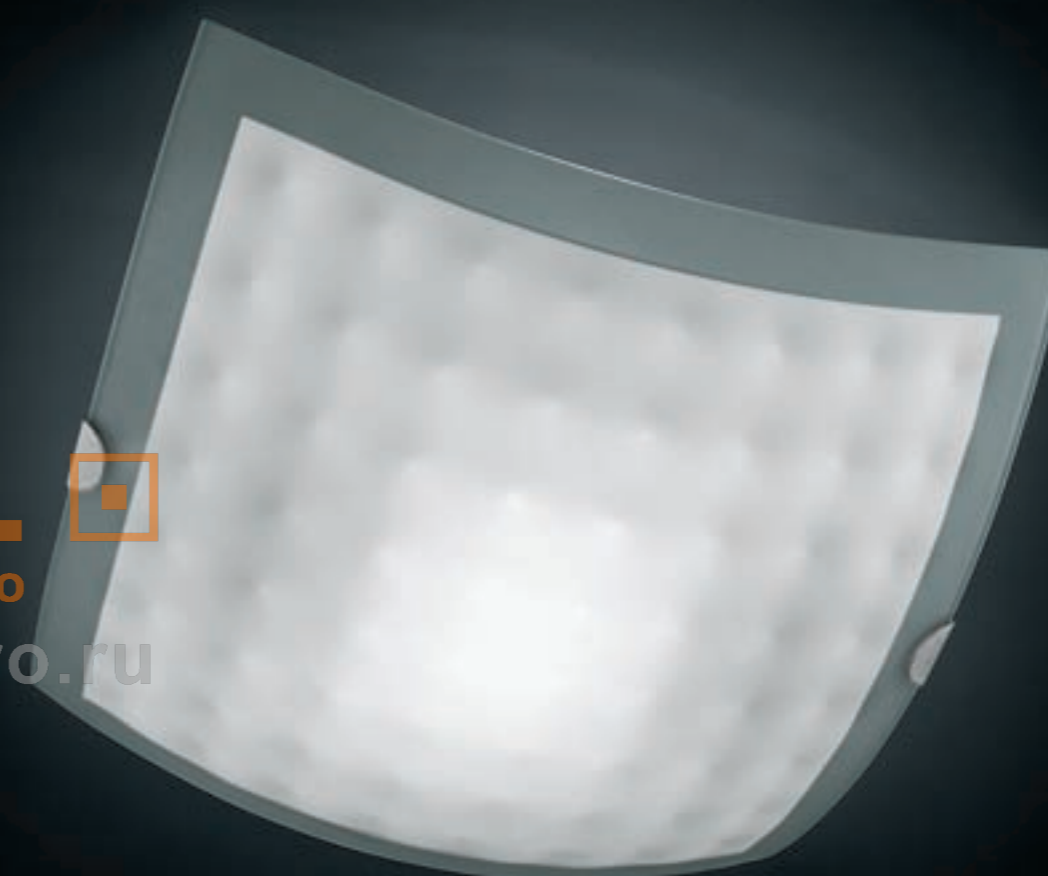



MODUL
ELECTRO
www.modulelectro.ru



STANLEY S

design: Marc Sadler 2007

lampada a sospensione

Diffusore: vetro soffiato, incamiciato e satinato
Colore diffusore: bianco
Supporto: acciaio lucido

hanging lamp

Diffuser: satin-finish, layered blown glass
Diffuser colour: white
Frame: polished steel

suspension

Diffuseur: verre soufflé, enchemisé et satiné
Couleur diffuseur: blanc
Armature: acier brillant

Hängeleuchte

Glasbeschreibung: Mundgeblasenes, geschichtetes und satiniertes Glas
Glasfarbe: Weiss
Gestell: Hochglanzstahl

lámpara de suspensión

Difusor: cristal soplado, encamisado y satinado
Color difusor: blanco
Soporte: acero pulido

подвесной светильник

Рассеиватель: выдуванное стекло, сатинированное и облицованное
Цвет рассеивателя: белый
Арматура: Сталь блестящая

MODULO
ELECTRO
www.modulelectro.ru

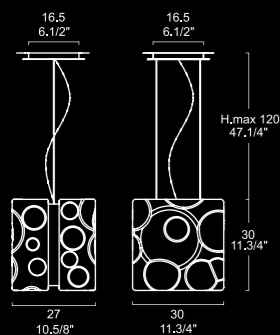

Size

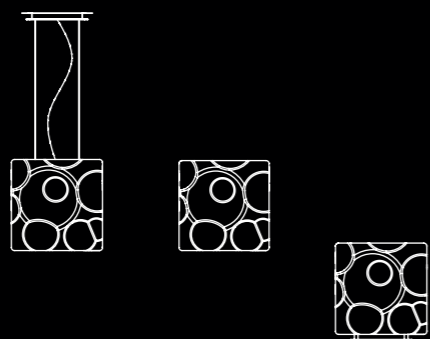

Family



Light

-  max 1 x 100W E27
oppure or
-  max 1 x 150W E27
oppure or
-  max 1 x 29W E27 PL-EL/T





STANLEY P PL

design: Marc Sadler 2007

lampada da parete e soffitto

Diffusore: vetro soffiato, incamiciato e satinato
Colore diffusore: bianco
Supporto: metallo laccato bianco

wall and ceiling lamp

Diffuser: satin-finish, layered blown glass
Diffuser colour: white
Frame: white lacquered metal

applique et plafonnier

Diffuseur: verre soufflé, enchemisé et satiné
Couleur diffuseur: blanc
Armature: métal laqué blanc

Decken-und Wandleuchte

Glasbeschreibung: Mundgeblasenes, geschichtetes und satiniertes Glas
Glasfarbe: Weiss
Gestell: Weiss lackiertes Metall

lámpara de pared y de techo

Difusor: cristal soplado, encamisado y satinado
Color difusor: blanco
Soporte: metal lacado blanco

бра и потолочный светильник

Рассеиватель: выдуванное стекло, сатиновое и облицованное
Цвет рассеивателя: белый
Арматура: бело-лакированный металл



MODULO
ELECTRO
www.modulelectro.ru
Size

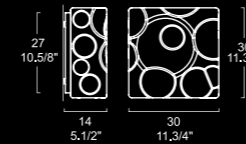

Light

 max 4 x 60W E27

CE  IP 20

STANLEY T

design: Marc Sadler 2007

lampada da tavolo

Diffusore: vetro soffiato, incamiciato e satinato
Colore diffusore: bianco
Supporto: acciaio lucido

table lamp

Diffuser: satin-finish, layered blown glass
Diffuser colour: white
Frame: polished steel

lampe de table

Diffuseur: verre soufflé, enchemisé et satiné
Couleur diffuseur: blanc
Armature: acier brillant

Tischleuchte

Glasbeschreibung: Mundgeblasenes, geschichtetes und satiniertes Glas
Glasfarbe: Weiss
Gestell: Hochglanzstahl

lámpara de mesa

Difusor: cristal soplado, encamisado y satinado
Color difusor: blanco
Soporte: acero pulido

настольная лампа

Рассеиватель: выдуванное стекло, сатинованное и облицованное
Цвет рассеивателя: белый
Арматура: Сталь блестящая

Size

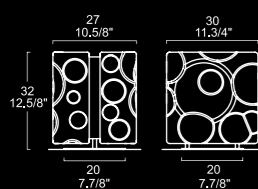

Light



max 1 x 150W E27
oppure or
max 1 x 150W E27

con dimmer / with dimmer
avec dimmer / mit dimmer
con dimmer / с регулятором яркости

MODUL
ELECTRO
www.modulelectro.ru





TALIA TR

design: Crepax & Zanon 2005

lampada da terra

Diffusore: vetro soffiato, incamiciato e satinato
Colore diffusore: bianco con fasce bianche o nero con fasce bianche
Supporto: metallo nichel spazzolato

floor lamp

Diffuser: satin-finish, layered blown glass
Diffuser colour: white with white bands or black with white bands
Frame: brushed nickel metal

lampadaire

Diffuseur: verre soufflé, enchemisé et satiné
Couleur diffuseur: blanc avec bandes blanc ou noir avec bandes blanc
Armature: métal nickel brossé

Stehleuchte

Glasbeschreibung: mundgeblasenes, geschichtetes und satiniertes Glas
Glasfarbe: Weiss mit weissen Bändern oder Schwarz mit weissen Bändern
Gestell: Nickel gebürstetes Metall

lámpara de pie

Difusor: cristal soplado, encamisado y satinado
Color difusor: blanco con tiras blanco o negro con tiras blanco
Soporte: metal níquel matizado

торшер

Рассеиватель: выдуванное стекло, сатинированное и облицованное
Цвет рассеивателя: белый с белыми полосами или черный с белыми полосами
Арматура: металл-никель обработанный щеткой

MODULO
ELETTRO
www.modulelectro.ru

Size

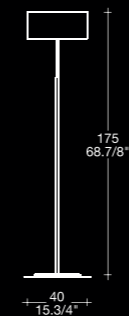

Light

- max 3 x 60W E14 oppure or
- max 3 x 100W E14

con dimmer / with dimmer
avec dimmer / mit dimmer
con dimmer / с регулятором яркости

MODUL
ELECTRO
www.modulelectro.ru

TALIA 20 S

design: Crepax & Zanon 2004

lampada a sospensione

Diffusore: vetro soffiato, incamiciato e satinato
Colore diffusore: bianco con fasce bianche o nero con fasce bianche
Supporto: metallo nichel spazzolato

hanging lamp

Diffuser: satin-finish, layered blown glass
Diffuser colour: white with white bands or black with white bands
Frame: brushed nickel metal

suspension

Diffuseur: verre soufflé, enchemisé et satiné
Couleur diffuseur: blanc avec bandes blanc ou noir avec bandes blanc
Armature: métal nickel brossé

Hangeleuchte

Glasbeschreibung: mundgeblasenes, geschichtetes und satiniertes Glas
Glasfarbe: Weiss mit weissen Bändern oder Schwarz mit weissen Bändern
Gestell: Nickel gebürstetes Metall

lámpara de suspensión

Difusor: cristal soplado, encamisado y satinado
Color difusor: blanco con tiras blanco o negro con tiras blanco
Soporte: metal níquel matizado

подвесной светильник

Рассеиватель: выдувное стекло, сатинированное и облицованное
Цвет рассеивателя: белый с белыми полосами или черный с белыми полосами
Арматура: металл-никель обработанный щеткой

Size

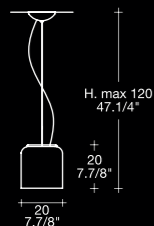

Light

max 1 x 100W E27
oppure or
 max 1 x 100W E27



a richiesta kit per decentramento 1-2
on request off-centre kit 1-2
sur demande kit pour décentrage 1-2
Nach Anfrage kit für Dezentralisation 1-2
bajo demanda kit para la descentralización 1-2
подвижный крепеж заказывается отдельно 1-2



TALIA 50 S

design: Crepax & Zanon 2004

lampada a sospensione

Diffusore: vetro soffiato, incamiciato e satinato
Colore diffusore: bianco con fasce bianche o nero con fasce bianche
Supporto: metallo nichel spazzolato

hanging lamp

Diffuser: satin-finish, layered blown glass
Diffuser colour: white with white bands or black with white bands
Frame: brushed nickel metal

suspension

Diffuseur: verre soufflé, enchemisé et satiné
Couleur diffuseur: blanc avec bandes blanc ou noir avec bandes blanc
Armature: métal nickel brossé

Hangeleuchte

Glasbeschreibung: mundgeblasenes, geschichtetes und satiniertes Glas
Glasfarbe: Weiss mit weissen Bändern oder Schwarz mit weissen Bändern
Gestell: Nickel gebürstetes Metall

lámpara de suspensión

Difusor: cristal soplado, encamisado y satinado
Color difusor: blanco con tiras blanco o negro con tiras blanco
Soporte: metal níquel matizado

подвесной светильник

Рассеиватель: выдувное стекло, сатинированное и облицованное
Цвет рассеивателя: белый с белыми полосами или черный с белыми полосами
Арматура: металл-никель обработанный щеткой

Size

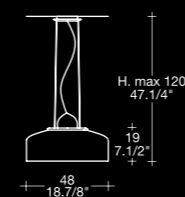

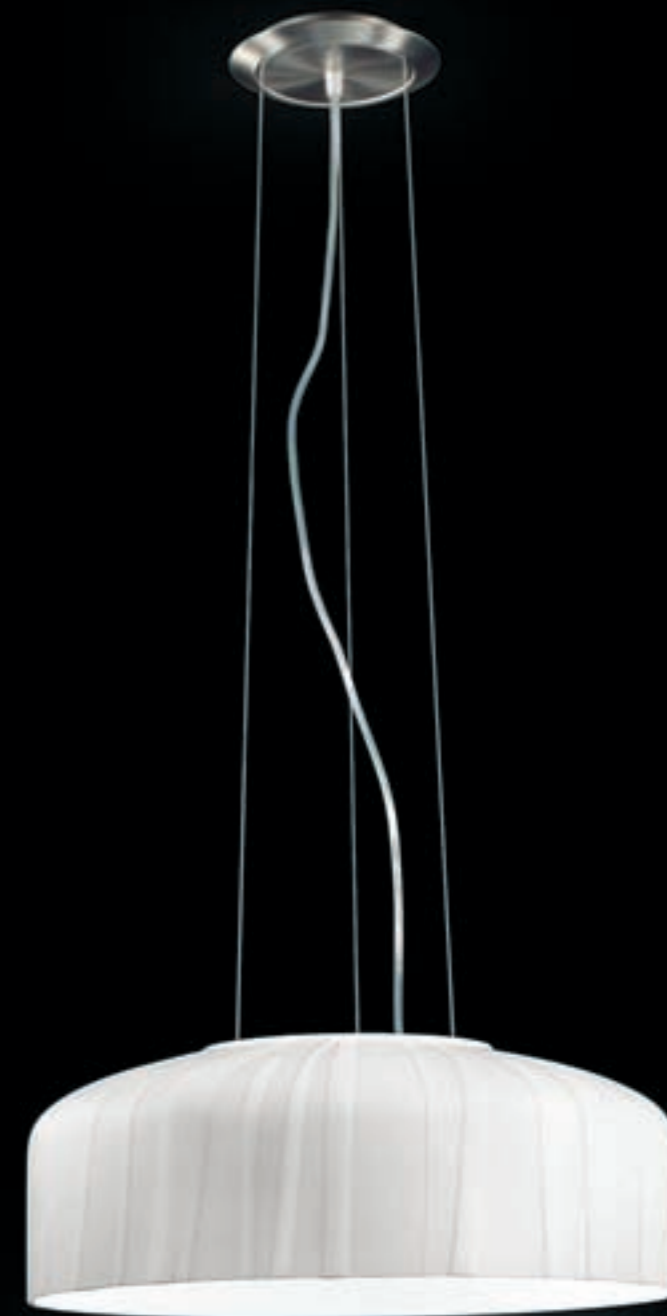
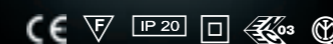

Light

max 1 x 300W R7s 114 mm



MODULO
ELETTRO
www.modulelectro.ru

 **MODUL** 
ELECTRO
www.modulelectro.ru

TALIA PL

design: Crepax & Zanon 2005

lampada da soffitto

Diffusore: vetro soffiato, incamiciato e satinato

Colore diffusore: bianco con fasce bianche o nero con fasce bianche

Supporto: metallo laccato bianco con particolare nichel spazzolato

ceiling lamp

Diffuser: satin-finish, layered blown glass

Diffuser colour: white with white bands or black with white bands

Frame: white lacquered metal with brushed nickel details

plafonnier

Diffuseur: verre soufflé, enchemisé et satiné

Couleur diffuseur: blanc avec bandes blanc ou noir avec bandes blanc

Armature: métal laqué blanc avec détails nickel brossé

Deckenleuchte

Glasbeschreibung: mundgeblasenes, geschichtetes und satiniertes Glas

Glasfarbe: Weiss mit weissen Bändern oder Schwarz mit weissen Bändern

Gestell: Weiß lackiertes Metall mit Nickel gebürstetes Details

lámpara de techo

Difusor: cristal soplado, encamisado y satinado

Color difusor: blanco con tiras blanco o negro con tiras blanco

Soporte: metal lacado blanco con detalles metal niquel matizado

ПОТОЛОЧНЫЙ СВЕТИЛЬНИК

Рассеиватель: выдуванное стекло, сатинированное и облицованное

Цвет рассеивателя: белый с белыми полосами или черный с белыми полосами

Арматура: металл-никель обработанный щеткой



MODUL
ELETTRO
www.modulelectro.ru

Size

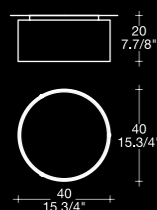

Light

max 3 x 75W E27

oppure or

max 3 x 75W E27

oppure or

max 3 x 15W E27 PL-EL/T

TALIA P

design: Crepax & Zanon 2005

lampada da parete

Diffusore: vetro soffiato, incamiciato e satinato

Colore diffusore: bianco con fasce bianche o nero con fasce bianche

Supporto: metallo laccato bianco

wall lamp

Diffuser: satin-finish, layered blown glass

Diffuser colour: white with white bands or black with white bands

Frame: white lacquered metal

applique

Diffuseur: verre soufflé, enchemisé et satiné

Couleur diffuseur: blanc avec bandes blanc ou noir avec bandes blanc

Armature: métal laqué blanc

Wandleuchte

Glasbeschreibung: mundgeblasenes, geschichtetes und satiniertes Glas

Glasfarbe: Weiss mit weissen Bändern oder Schwarz mit weissen Bändern

Gestell: Weiß lackiertes Metall

lámpara de pared

Difusor: cristal soplado, encamisado y satinado

Color difusor: blanco con tiras blanco o negro con tiras blanco

Soporte: metal lacado blanco

настенная лампа

Рассеиватель: выдуванное стекло, сатинированное и облицованное

Цвет рассеивателя: белый с белыми полосами или черный с белыми полосами

Арматура: металл-никель обработанный щеткой



Size

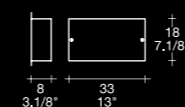

Light

max 1 x 150W R7s 114 mm

TALIA T

design: Crepax & Zanon 2005

lampada da tavolo

Diffusore: vetro soffiato, incamiciato e satinato
Colore diffusore: bianco con fasce bianche o nero con fasce bianche
Supporto: metallo nichel spazzolato

table lamp

Diffuser: satin-finish layered blown glass
Diffuser colour: white with white bands or black with white bands
Frame: brushed nickel metal

lampe de table

Diffuseur: verre soufflé, enchemisé et satiné
Couleur diffuseur: blanc avec bandes blanc ou noir avec bandes blanc
Armature: métal nickel brossé

Tischleuchte

Glasbeschreibung: mundgeblasenes, geschichtetes und satiniertes Glas
Glasfarbe: Weiss mit weissen Bändern oder Schwarz mit weissen Bändern
Gestell: Nickel gebürstetes Metall

lámpara de mesa

Difusor: cristal soplado, encamisado y satinado
Color difusor: blanco con tiras blanco o negro con tiras blanco
Soporte: metal níquel matizado

настольная лампа

Рассеиватель: выдуванное стекло, сатинированное и облицованное
Цвет рассеивателя: белый с белыми полосами или черный с белыми полосами
Арматура: металл-никель обработанный щеткой

Size

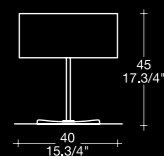

Family

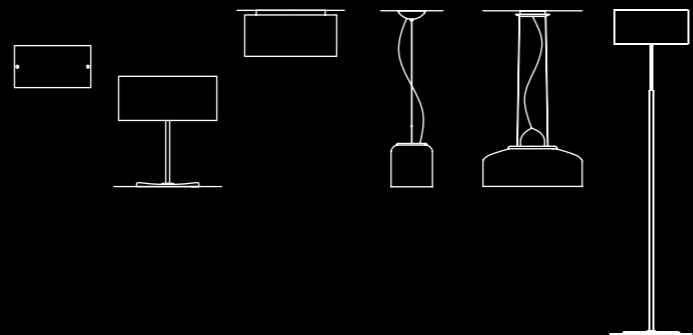



Light

max 3 x 60W E14

MODULO
ELECTRO
www.modulelectro.ru





 **MODUL** 
ELECTRO
www.modulelectro.ru



VELETTA 40 P PL

design: Guido Rosati 1998

lampada da parete e soffitto

Diffusore: vetro curvato e satinato

Colore diffusore: bianco

Supporto: metallo laccato grigio chiaro artico, vengono forniti di serie i due particolari cromato e dorato, a richiesta schermo paraluce in policarbonato bianco

wall and ceiling lamp

Diffuser: satin finish, curved glass

Diffuser colour: white

Frame: light grey lacquered metal, it is supplied with both chromed and golden details, anti-glare shield in white polycarbonate on request

applique et plafonnier

Diffuseur: verre courbé, satiné

Couleur diffuseur: blanc

Armature: métal gris clair fourni avec deux détails chromés et dorés, protection en polycarbonate blanc sur demande

Wand- und Deckenleuchte

Glasbeschreibung: Gebogenes und satiniertes Glas

Glasfarbe: Weiss

Gestell: Hellgraues lackiertes Metall Lieferbar

mit verchromten und vergoldeten Applikationen Auf Anfrage erhält man die Abdeckung aus weissen Polycarbonat

lámpara de pared y techo

Difusor: cristal curvado y satinado

Color difusor: blanco

Soporte: metal lacado gris claro, se suministra con los dos detalles cromado y dorado, bajo demanda, pantalla en policarbonato blanco

бра и потолочный светильник

Рассеиватель: матовое изогнутое стекло

Цвет рассеивателя: белый

Арматура: светло-серый лакированный металл, с хромированными и золотыми вставками, антибликовая решетка из белого поликарбоната заказывается отдельно

Size

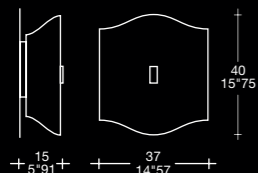

Light

max 2 x 75W E27

oppure or

max 2 x 75W E27

oppure or

max 2 x 23W E27 PL-EL/T



schermo paraluce
anti-glare



senza schermo
without



con schermo
with

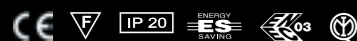

VELETTA 20 30 P

design: Guido Rosati 20 30 P 1996

lampada da parete

Diffusore: vetro curvato e satinato

Colore diffusore: bianco

Supporto: metallo grigio chiaro artico, 20 30 P vengono forniti di serie due particolari cromato e dorato

wall lamp

satin finish, curved glass

Diffuser colour: white

Frame: light grey lacquered metal, 20 30 P is supplied with both chromed and golden details

applique

Diffuseur: verre courbé, satiné

Couleur diffuseur: blanc

Armature: métal gris clair, 20 30 P fourni avec deux détails chromés et dorés

Wandleuchte

Glasbeschreibung: Gebogenes und satiniertes Glas

Glasfarbe: Weiss

Gestell: Hellgrau lackiertes Metall, 20 30 P Lieferbar mit verchromten und vergoldeten Applikationen

lámpara de pared

Difusor: cristal curvado y satinado

Color difusor: blanco

Soporte: metal lacado gris claro artico, 20 30 P se suministra con los dos detalles cromado o dorado

бра

Рассеиватель: матовое изогнутое стекло

Цвет рассеивателя: белый

Арматура: серый лакированный металл с хромированными или золотыми вставками

Size

Veletta 20 P



Veletta 30 P

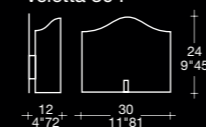

Light

Veletta 20 P

max 1 x 100W E27

oppure or

max 1 x 150W E27

Veletta 30 P

max 1 x 100W E27

oppure or

max 1 x 150W E27

oppure or

max 1 x 15W E27 PL-EL/T

Veletta 20 P



Veletta 30 P

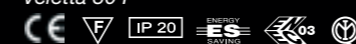

VIP 2S

design: Carlo Nason 1999

lampada a sospensione

Diffusore: sfera in vetro colato bollicante
Colore diffusore: ambra, cristallo
Supporto: metallo cromato

hanging lamp

Diffuser: sphere in cast glass with air bubble effect
Diffuser colour: amber yellow, crystal
Frame: chromed metal

suspension

Diffuseur: sphère en verre coulé bullé
Couleur diffuseur: jaune ambre, cristal
Armature: métal chromé

Hängeleuchte

Glasbeschreibung: Kugel aus gegossenem Glas bläschen Effekt
Glasfarbe: Bernstein, Kristall
Gestell: Verchromtes Metall

lámpara de suspensión

Difusor: esfera en cristal colado con pequeñas burbujas
Color difusor: ambar, cristal
Soporte: metal cromado

подвесной светильник

Рассеиватель: шар из литого стекла с пузырьками
Цвет рассеивателя: янтарь, прозрачный
Арматура: хромированный металл

MODUL
ELECTRO
www.modulelectro.ru

Size

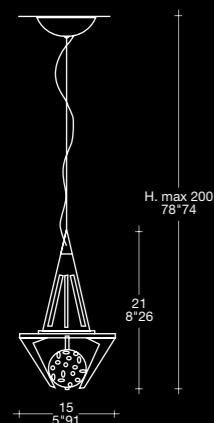

Family

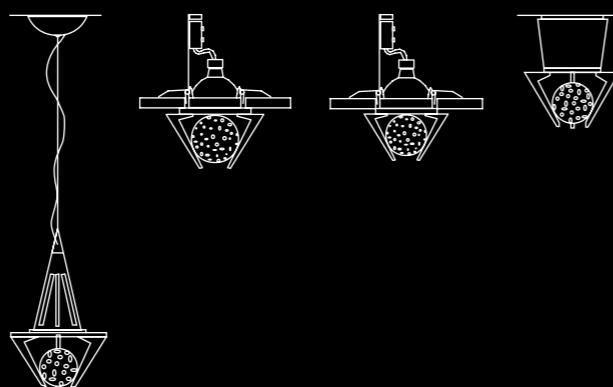

Light

max 1 x 50W GU 10

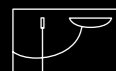

a richiesta kit per decentramento 1-2
on request off-centre kit 1-2
sur demande kit pour décentrage 1-2
Nach Anfrage kit für Dezentralisation 1-2
bajo demanda kit para la descentralización 1-2
подвижный крепеж заказывается отдельно 1-2



VIP PL

design: Carlo Nason 1999

lampada da soffitto

Diffusore: sfera in vetro colato bollicante

Colore diffusore: ambra, cristallo

Supporto: metallo laccato alluminio con particolare cromato

ceiling lamp

Diffuser: sphere in cast glass with air bubble effect

Diffuser colour: amber yellow, crystal

Frame: aluminium lacquered metal with chromed detail

plafonnier

Diffuseur: sphère en verre coulé bullé

Couleur diffuseur: jaune ambre, cristal

Armature: métal laqué aluminium avec détail chromé

Deckenleuchte

Glasbeschreibung: Kugel aus gegossenem Glas

bläschen Effekt

Glasfarbe: Bernstein, Kristall

Gestell: Aluminiumfarbiges lackiertes Metall mit

verchromter Applikation

lámpara de techo

Difusor: esfera en cristal colado con pequeñas burbujas

Color difusor: ambar, cristal

Soporte: metal lacado aluminio con detalle cromado

потолочный светильник

Рассеиватель: шар из литого стекла с пузырьками

Цвет рассеивателя: янтарь, прозрачный

Арматура: хромированный металл



Size

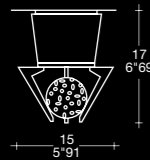

Light

max 1 x 50W GU 10



VIP F MINIVIP F

design: Carlo Nason 1998-1999

fareto ad incasso

Diffusore: sfera in vetro colato bollicante

Colore diffusore: ambra, cristallo

Supporto: metallo cromato

semirecessed downlighter

Diffuser: sphere in cast glass with air bubble effect

Diffuser colour: amber yellow, crystal

Frame: chromed metal

spot à encastrer

Diffuseur: sphère en verre coulé bullé

Couleur diffuseur: jaune ambre, cristal

Armature: métal chromé

Einbaustrahler

Glasbeschreibung: Kugel aus gegossenem Glas bläschen

Effekt

Glasfarbe: Bernstein, Kristall

Gestell: Verchromtes Metall

empotrable

Difusor: esfera en cristal colado con pequeñas burbujas

Color difusor: ambar, cristal

Soporte: metal cromado

встроенный светильник

Рассеиватель: шар из литого стекла с пузырьками

Цвет рассеивателя: янтарь, прозрачный

Арматура: хромированный металл

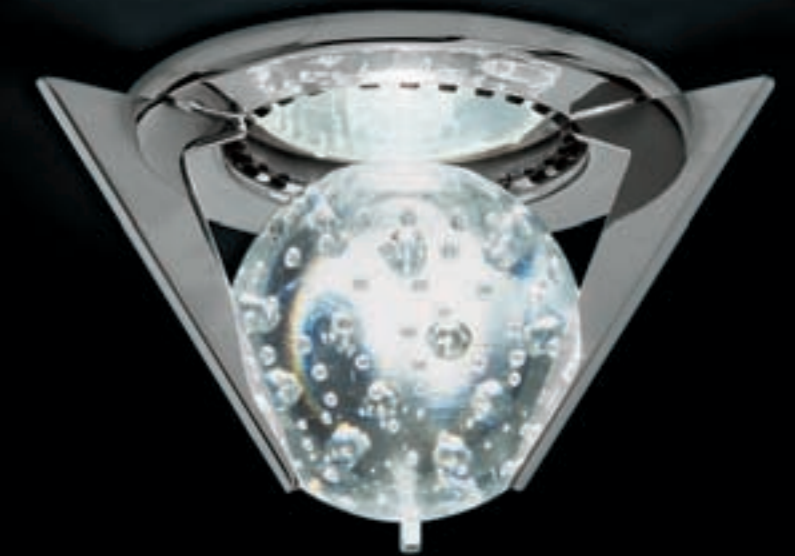

Size

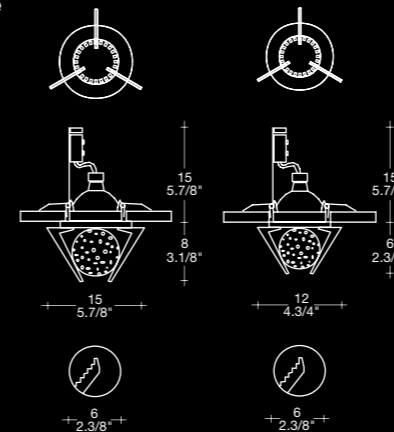

Light

max 1 x 50W 12V GU 5,3



MODUL
ELECTRO
www.modulelectro.ru



MODUL
ELECTRO
www.modulelectro.ru

YUBA 100 TR

design: Ufficio Stile Murano Due 2007

lampada da terra

Diffusore: vetro soffiato con molatura eseguita a mano
Colore diffusore: beige o testa di moro
Supporto: metallo nichel spazzolato

floor lamp

Diffuser: blown and hand grounded glass
Diffuser colour: beige or brown
Frame: brushed nickel metal

lampadaire

Diffuseur: verre soufflé et gravé à la main
Couleur diffuseur: beige ou marron
Armature: métal nickel brossé

Stehleuchte

Glasbeschreibung: mundgeblasenes und graviertes Glas
Glasfarbe: Beige oder Braun
Gestell: Nickel gebürstetes Metall

lámpara de pie

Difusor: cristal soplado y molado a mano
Color difusor: beige o marrón
Soporte: metal níquel matizado



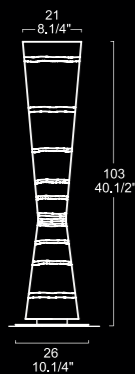

торшер

Рассеиватель: дутое стекло с шлифовкой ручной работы
Цвет рассеивателя: бежевый или коричневый
Арматура: металл-никель, обработанный щеткой

Size



Light

-  max 1 x 250W E27
- +  max 2 x 60W E14
- oppure or
-  max 1 x 100W E27 Spot R80
- +  max 2 x 60W E14

con dimmer / with dimmer
avec dimmer / mit dimmer
con dimmer / с регулятором яркости

doppia accensione
double light switch
interrupteur d'allumage double
mit doppelschalter
con doble encendido
двойное включение



YUBA 60 S

design: Ufficio Stile Murano Due 2007

lampada a sospensione

Diffusore: vetro soffiato con molatura eseguita a mano
Colore diffusore: beige o testa di moro
Supporto: metallo nichel spazzolato

hanging lamp

Diffuser: blown and hand grounded glass
Diffuser colour: beige or brown
Frame: brushed nickel metal

suspension

Diffuseur: verre soufflé et gravé à la main
Couleur diffuseur: beige ou marron
Armature: métal nickel brossé

Hängeleuchte

Glasbeschreibung: mundgeblasenes und graviertes Glas
Glasfarbe: Beige oder Braun
Gestell: Nickel gebürstetes Metall

lámpara de suspensión

Difusor: cristal soplado y molado a mano
Color difusor: beige o marrón
Soporte: metal níquel matizado

подвесной светильник

Рассеиватель: дутое стекло с шлифовкой ручной работы
Цвет рассеивателя: бежевый или коричневый
Арматура: металл-никель, обработанный щеткой

Size

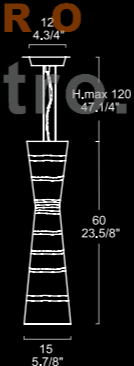



Light

-  max 1 x 60W G9
- +  max 1 x 100W E27
- oppure or
-  max 1 x 60W G9
- +  max 1 x 150W E27
- oppure or
-  max 1 x 60W G9
- +  max 1 x 60W E27 Spot R63

doppia accensione
double light switch
interrupteur d'allumage double
mit doppelschalter
con doble encendido
двойное включение



 **MODUL** 
ELECTRO
www.modulelectro.ru

ZIA CLARA CO ZIA CLARA T

design: Oriano Favaretto 1997

lampada da comodino e da tavolo

Diffusore: vetro soffiato, incamiciato e satinato
Colore diffusore: bianco
Supporto: metallo laccato bianco

bedside and table lamp

Diffuser: satin finish, layered, blown glass
Diffuser colour: white
Frame: white lacquered metal

lampe de chevet et de table

Diffuseur: verre soufflé, enchemisé et satiné
Couleur diffuseur: blanc
Armature: métal lacqué blanc

Nachttisch-und Tischleuchte

Glasbeschreibung: Mungeblasenes geschichtetes und satiniertes glas
Glasfarbe: Weiss
Gestell: Weiß lackiertes Metall

lámpara de mesilla e de mesa

Difusor: crystal soplado, encamisado y satinado
Color difusor: blanco
Soporte: metal lacado blanco

настольная лампа

Рассеиватель: матовое слоеное стекло
Цвет рассеивателя: белый
Арматура: белый лакированный металл

Size

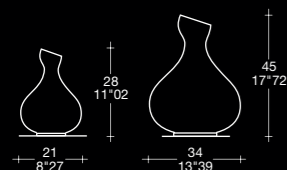

Light

Zia Clara CO
max 1 x 60W E14
oppure or
max 1 x 11W E14 PL-EL/C

Zia Clara T
max 1 x 150W E27
oppure or
max 1 x 150W E27
oppure or
max 1 x 23W E27 PL-EL/T



ZIA CLARA P

design: Oriano Favaretto 1997

lampada da parete

Diffusore: vetro soffiato, incamiciato e satinato
Colore diffusore: bianco
Supporto: metallo laccato bianco

wall lamp

Diffuser: satin finish, layered, blown glass
Diffuser colour: white
Frame: white lacquered metal

applique

Diffuseur: verre soufflé, enchemisé et satiné
Couleur diffuseur: blanc
Armature: métal lacqué blanc

Wandleuchte

Glasbeschreibung: Mungeblasenes geschichtetes und satiniertes glas
Glasfarbe: Weiss
Gestell: Weiß lackiertes Metall

lámpara de pared

Difusor: crystal soplado, encamisado y satinado
Color difusor: blanco
Soporte: metal lacado blanco

бра

Рассеиватель: матовое слоеное стекло
Цвет рассеивателя: белый
Арматура: белый лакированный металл

Size

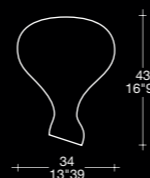

Light

max 1 x 100W E27
oppure or
max 1 x 23W E27 PL-EL/T

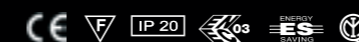

MODULO
ELECTRO
www.modulelectro.ru

ZIA CLARA S

design: Oriano Favaretto 1997

lampada a sospensione

Diffusore: vetro soffiato, incamiciato e satinato
Colore diffusore: bianco
Supporto: nichel spazzolato

hanging lamp

Diffuser: satin finish, layered, blown glass
Diffuser colour: white
Frame: brushed nickel

suspension

Diffuseur: verre soufflé, enchemisé et satiné
Couleur diffuseur: blanc
Armature: nickel brossé

Hängeleuchte

Glasbeschreibung: Mungeblasenes geschichtetes und satiniertes Glas
Glasfarbe: Weiss
Gestell: gebürstetes Nickel

lámpara de suspensión

Difusor: cristal soplado, encamisado y satinado
Color difusor: blanco
Soporte: níquel matizado

подвесной светильник

Рассеиватель: матовое слоеное стекло
Цвет рассеивателя: белый
Арматура: полированный никель

Size

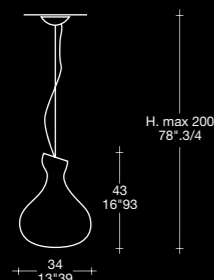

Light

- max 1 x 150W E27
oppure or
- max 1 x 250W E27
oppure or
- max 1 x 23W E27 PL-EL/T

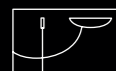

a richiesta kit per decentramento 1-2
on request off-centre kit 1-2
sur demande kit pour décentralisation 1-2
Nach Anfrage kit für Dezentralisation 1-2
bajo demanda kit para la descentralización 1-2
подвижный крепеж заказывается отдельно 1-2

ZIA TERESA S

design: Oriano Favaretto 1998

lampada a sospensione

Diffusore: vetro soffiato, incamiciato e satinato
Colore diffusore: bianco
Supporto: nichel spazzolato, cavo h. max 200 cm.

hanging lamp

Diffuser: satin finish, layered, blown glass
Diffuser colour: white
Frame: brushed nickel, cable h. max 200 cm.

suspension

Diffuseur: verre soufflé, enchemisé et satiné
Couleur diffuseur: blanc
Armature: nickel brossé, câble h. max. 200 cm.

Hängeleuchte

Glasbeschreibung: Mungeblasenes geschichtetes und satiniertes Glas
Glasfarbe: Weiss
Gestell: gebürstetes Nickel Kabel h. max 200 cm.

lámpara de suspensión

Difusor: cristal soplado, encamisado y satinado
Color difusor: blanco
Soporte: níquel matizado, cable h. max 200 cm.

подвесной светильник

Рассеиватель: матовое слоеное стекло
Цвет рассеивателя: белый
Арматура: полированный никель, максимальная высота тросика 200 см

Size

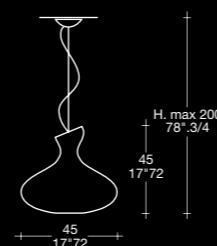

Light

- max 1 x 150W E27
oppure or
- max 1 x 250W E27
oppure or
- max 1 x 23W E27 PL-EL/T



a richiesta kit per decentramento 1-2
on request off-centre kit 1-2
sur demande kit pour décentralisation 1-2
Nach Anfrage kit für Dezentralisation 1-2
bajo demanda kit para la descentralización 1-2
подвижный крепеж заказывается отдельно 1-2



MODULO
ELECTRO
www.modulelectro.ru



ZENITH P PL 1

design: Aidia Design 2002

lampada da parete e soffitto

Diffusore: vetro trasparente

Colore diffusore: cristallo parzialmente satinato

Supporto: metallo nichel spazzolato, struttura girevole ed orientabile

wall and ceiling lamp

Diffuser: transparent

Diffuser colour: crystal partially satin-finished

Frame: brushed nickel metal, rotating and revolving structure

applique et plafonnier

Diffuseur: verre transparent

Couleur diffuseur: transparent partiellement satiné

Armature: métal nickel brossé, structure pivotante et orientable

Wand- und Deckenleuchte

Glasbeschreibung: durchsichtig

Glasfarbe: Matt- und Klarkristall

Gestell: Nickel gebürstetes Metall, drehbare und orientierbare Armatur

lámpara de pared y techo

Difusor: transparente

Color difusor: transparente blanco parcial

Soporte: metal níquel matizado, estructura girevle y orientable

бра и потолочный светильник

Рассеиватель: прозрачный

Цвет рассеивателя: прозрачный матовый

Арматура: полированный никель, вращающаяся конструкция

MODULO
ELECTRO
www.modulelectro.ru

Size

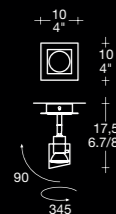

Light



max 1 x 50W 230V GU10





MODUL
ELECTRO
www.modulelectro.ru

Helios F _ 276

Minigiò F _ 277

Quasar F _ 278

Sideral F _ 279

Vega F _ 280

Vip F / Minivip F _ 281

indice faretti / spotlights index

HELIOS F

design: Mauro Marzollo 2001

faretto ad incasso

Diffusore: vetro pressato
Colore diffusore: cristallo lucido
Supporto: metallo laccato bianco

recessed spotlight

Diffuser: pressed glass
Diffuser colour: clear crystal
Support: white lacquered metal

spot à encastrer

Diffuseur: verre pressé
Couleur diffuseur: cristal brillant
Armature: métal laqué blanc

Einbaustrahler

Glasbeschreibung: gepresstes Glas
Glasfarbe: klares Glas
Gestell: Weiß lackiertes Metall

empotrable

Difusor: vidrio prensado
Color difusor: cristal brillante
Soporte: metal lacado blanco

встроенный светильник

Рассеиватель: прессованное стекло
Цвета: прозрачный
Арматура: белый лакированный металл



Size

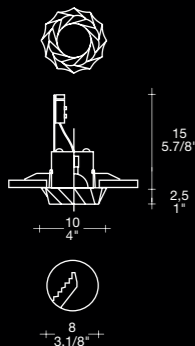

Light

max 1 x 50W 12V GU5,3

MINIGIÒ F

design: Michele Sbrogiò 2002

faretto ad incasso

Diffusore: centrale soffiato e satinato bianco
Cornice vetro nei colori: arancione, bianco, cristallo satinato, giallo limone, nero, rosso, verde mela, blu, specchio o in acciaio inox spazzolato
Supporto: metallo laccato grigio

recessed spotlight

Diffuser: central white satin-finish blown glass
Squared backplate: orange, white, satin-finish crystal, lemon yellow, black, red, apple green, blue, mirror or brushed stainless steel
Frame: grey lacquered metal

spot à encastrer

Diffuseur: verre central soufflé et satiné blanc
Cadre de verre dans les couleurs: orange, blanc, bleu, cristal satiné, jaune citron, noir, rouge, vert pomme, de verre miroité ou cédre en acier inox brossé
Armature: métal laqué gris

Einbaustrahler

Glasbeschreibung: Weiss Mundgeblasenes und satiniertes
Zentral glas
Glasrahmen in folgenden Farben: orange, Weiß blau, matt, durchsichtig, Zitronengelb, Schwarz, rot, apfelgrün oder Rahmen aus gebürstetem Edelstahl
Gestell: Hellgraus lackiertes Metall

empotrable

Difusor: cristal central blanco soplado y satinado
Marco de vidrio en los colores: naranja, blanco, azul, cristal satinado, amarillo limón, negro, rojo, verde manzana, espejo o marco de acero inoxidable matizado
Soporte: metal lacado gris

встроенный светильник

Рассеиватель: шар из белого матового стекла
Стеклянная тарелка в цветах: оранжевый, белый, прозрачный сатинированный, лимонно-жёлтый, чёрный, красный, яблоко-зелёный, синий, из зеркала или из нержавеющей стали обработанной щёткой
Арматура: серый лакированный металл

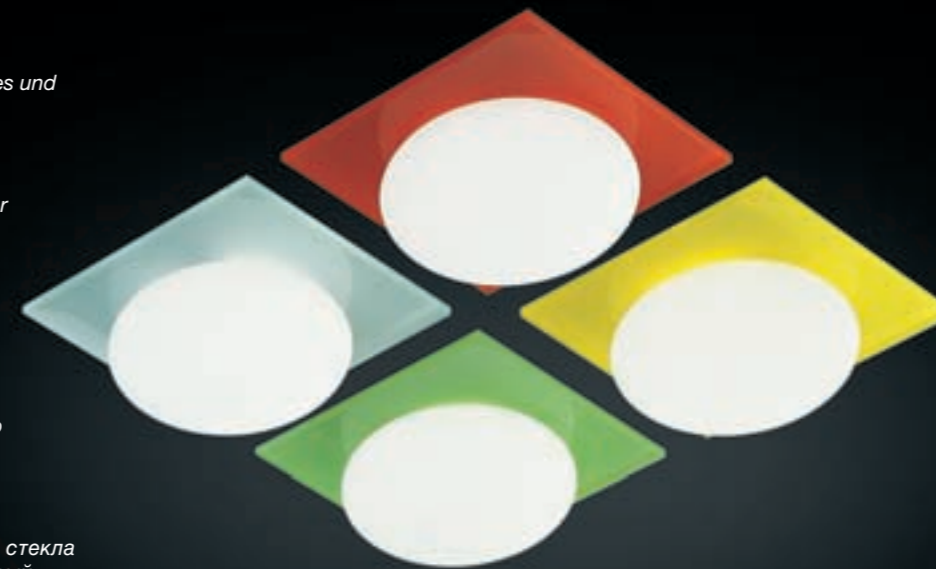

Size

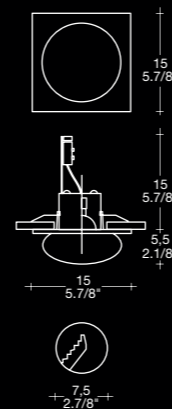

Light

max 1 x 60W G9 Halopin

QUASAR F

design: Mauro Marzollo 2001

faretto ad incasso

Diffusore: vetro pressato
Colore diffusore: cristallo satinato
Supporto: metallo laccato bianco

recessed spotlight

Diffuser: pressed glass
Diffuser colour: satin-finish crystal
Support: white lacquered metal

spot à encastrer

Diffuseur: verre pressé
Couleur diffuseur: cristal satiné
Armature: métal laqué blanc

Einbaustrahler

Glasbeschreibung: gepresstes Glas
Glasfarbe: satiniertes Glas
Gestell: Weiß lackiertes Metall

empotrable

Difusor: vidrio prensado
Color difusor: cristal satinado
Soporte: metal lacado blanco

встроенный светильник

Рассеиватель: прессованное стекло
Цвет рассеивателя: матовый-прозрачный
Арматура: белый лакированный металл



MODULO
ELECTRO
www.modulelectro.ru

Size

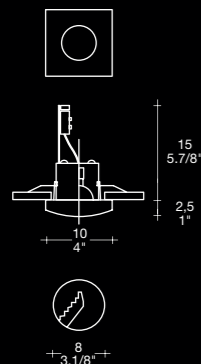

Light

max 1 x 50W 12V GU5,3



SIDERAL F

design: Mauro Marzollo 2001

faretto ad incasso

Diffusore: vetro pressato
Colore diffusore: cristallo lucido
Supporto: metallo laccato bianco

recessed spotlight

Diffuser: pressed glass
Diffuser colour: clear crystal
Support: white lacquered metal

spot à encastrer

Diffuseur: verre pressé
Couleur diffuseur: cristal brillant
Armature: métal laqué blanc

Einbaustrahler

Glasbeschreibung: gepresstes Glas
Glasfarbe: klares Glas
Gestell: Weiß lackiertes Metall

empotrable

Difusor: vidrio prensado
Color difusor: cristal brillante
Soporte: metal lacado blanco

встроенный светильник

Рассеиватель: прессованное стекло
Цвет рассеивателя: прозрачный
Арматура: белый лакированный металл



Size

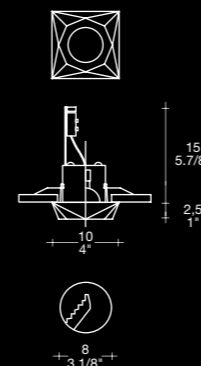

Light

max 1 x 50W 12V GU5,3

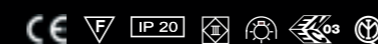

VEGA F

design: Mauro Marzollo 2001

faretto ad incasso

Diffusore: vetro pressato
Colore diffusore: cristallo satinato
Supporto: metallo laccato bianco

recessed spotlight

Diffuser: pressed glass
Diffuser colour: satin-finish crystal
Support: white lacquered metal

spot à encastrer

Diffuseur: verre pressé
Couleur diffuseur: cristal satiné
Armature: métal laqué blanc

Einbaustrahler

Glasbeschreibung: gepresstes Glas
Glasfarbe: satiniertes Glas
Gestell: Weiß lackiertes Metall

empotrable

Difusor: vidrio prensado
Color difusor: cristal satinado
Soporte: metal lacado blanco

встроенный светильник

Рассеиватель: прессованное стекло
Цвет рассеивателя: матовый-прозрачный
Арматура: белый лакированный металл



Size

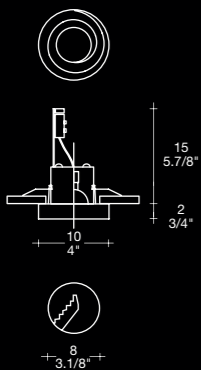

Light

max 1 x 50W 12V GU5,3



VIP F MINIVIP F

design: Carlo Nason 1998-1999

faretto ad incasso

Diffusore: sfera in vetro colato bollicante
Colore diffusore: ambra, cristallo
Supporto: metallo cromato

semirecessed downlighter

Diffuser: sphere in cast glass with air bubble effect
Diffuser colour: amber yellow, crystal
Frame: chromed metal

spot à encastrer

Diffuseur: sphère en verre coulé bullé
Couleur diffuseur: jaune ambre, cristal
Armature: métal chromé

Einbaustrahler

Glasbeschreibung: Kugel aus gegossenem Glas bläschen Effekt
Glasfarbe: Bernstein, Kristall
Gestell: Verchromtes Metall

empotrable

Difusor: esfera en cristal colado con pequeñas burbujas
Color difusor: ambar, cristal
Soporte: metal cromado

встроенный светильник

Рассеиватель: шар из литого стекла с пузырьками
Цвет рассеивателя: янтарь, прозрачный
Арматура: хромированный металл



Size

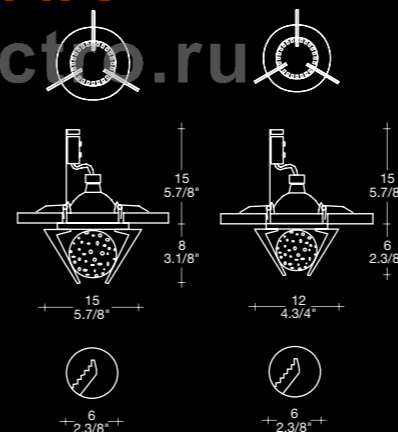

Light

max 1 x 50W 12V GU5,3



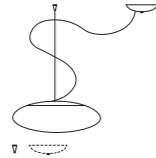

Kit 1

kit per decentramento
kit 1 cromo • kit 1 nichel spazzolato

off-centre kit
kit 1 chromed • kit 1 brushed nickel

kit pour décentrage
kit 1 chromé • kit 1 nickel brossé

Kit für Dezentralisation
Kit 1 verchromtes • Kit 1 gebürstetes Nickel

kit para la descentralización
kit 1 cromado • kit 1 niquel matizado

Периферийный трос
Трос 1 хромированный • трос 1 полированный никель

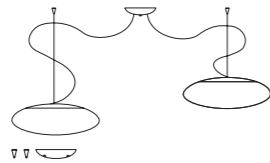

Kit 2

kit per decentramento
kit 2 cromo • kit 2 nichel spazzolato

off-centre kit
Kit 2 chromed • kit 2 brushed nicke

kit pour décentrage
Kit 2 chromé • kit 2 nickel brossé

Kit für Dezentralisation
Kit 2 verchromtes • Kit 2 gebürstetes Nickel

kit para la descentralización
kit 2 cromado • kit 2 niquel matizado

Периферийный трос
Трос 2 хромированный • трос 2 полированный никель

Kit 3

kit per decentramento
kit 3 cromo • kit 3 nichel spazzolato

off-centre kit
kit 3 chromed • kit 3 brushed nickel

kit pour décentrage
kit 3 chromé • kit 3 nickel brossé

kit für Dezentralisation
kit 3 verchromtes • kit 3 gebürstetes Nickel

kit para la descentralización
kit 3 cromado • kit 3 niquel matizado

набор деталей для переноса в место, удаленное от центра
набор 3 в хроме • набор 3 никель матовый

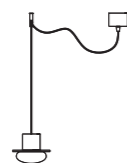

INCANDESCENZA INCANDESCENT	lampadine bulbs	attacco screwcap	watt wattages	finitura colours	volts volts	flusso luminoso luminous flux
	sferica spherical	E14 - E27	40 - 60	chiara bulbo trasparente transparent	230	430 - 730 lm
	sferica spherical	E14 - E27	40 - 60	smerigliata internamente pearl white	230	430 - 730 lm
	sferica spherical	E14 - E27	40 - 60	biancolatte opalizzata internamente frosted white	230	430 - 730 lm
	oliva olive shaped	E14	40 - 60	chiara bulbo trasparente transparent	230	400 - 660 lm
	oliva olive shaped	E14	40 - 60	smerigliata internamente pearl white	230	400 - 660 lm
	oliva olive shaped	E14	40 - 60	biancolatte opalizzata internamente frosted white	230	400 - 660 lm
	goccia standard	E27	60 - 75 - 100 - 150	chiara bulbo trasparente transparent	230	730 - 960 - 1380 - 2220 lm
	goccia standard	E27	60 - 75 - 100 - 150	smerigliata internamente pearl white	230	730 - 960 - 1380 - 2220 lm
	goccia standard	E27	60 - 75 - 100 - 150	biancolatte opalizzata internamente frosted white	230	730 - 960 - 1380 - 2200 lm
	sferica R50 spot R50 spot	E14	40	smerigliata con argentatura interna pearl white and silver	230	
	fungo R63 spot	E27	60	smerigliata con argentatura interna	230	
	fungo R80 spot	E27	100	merigliata con argentatura interna	230	
	fungo R95 spot	E27	150	smerigliata con argentatura interna	230	
	sferica G120 spheric G120	E27	100 - 150	biancolatte opalizzata internamente frosted white	230	890 - 1800 lm
ALOGENE HALOGEN	lampadine bulbs	attacco screwcap	watt wattages	finitura colours	volts volts	flusso luminoso luminous flux
	tubolare tubular	E14 - E27	60 - 250	chiara bulbo trasparente transparent	230	840 - 4200 lm
	tubolare tubular	E14 - E27	75 - 250	smerigliata internamente pearl white	230	1050 - 4000 lm
	tubolare tubular	B15d	150	chiara transparent	230	2500 lm
	lineare linear	R7 s80 mm	100 - 150	chiara transparent	230	1650 - 2600 lm
	lineare linear	R7 s114 mm	150 - 200 - 300	chiara transparent	230	2200 - 3200 - 5000 lm
	bassa tensione low wattages bi-pin	GY 6,35	35 - 50	chiara transparent	12	600 - 930 lm
	bassa tensione low wattages bi-pin	GU 5,3	50	riflettore dicroico dichroic	12	
	bassa tensione low wattages bi-pin	GU 53	75	riflettore dicroico dichroic	12	
	tensione di rete twist and lock	GU 10	50	riflettore dicroico dichroic	230	
	tensione di rete bi-pin	G 9	40 - 60	smerigliata pearl white	230	460 - 780 lm
	bassa tensione low wattages bi-pin	GU 5,3 ALU	50	rivestito in alluminio aluminium covered	12	
FLUORESCENZA FLUORESCENT	lampadine bulbs	attacco screwcap	watt wattages	finitura colours	volts volts	flusso luminoso luminous flux
	PL-EL/C	E14	7 - 9 - 11	biancolatte opalizzata internamente frosted white	230	400 - 600 lm
	PLC-E	E27	7 - 9 - 11 - 15 - 20	biancolatte opalizzata internamente frosted white	230	400 - 600 900 - 1200 lm
	PL-EL/T	E27	15 - 20 - 23	biancolatte opalizzata internamente frosted white	230	900 - 1200 - 1500 lm
	PL-EL/T	E27	20 - 23 - 29	biancolatte opalizzata intern. luce fredda, frosted white, cool light: 4000° K	230	
	dulux el globe	E27	15	biancolatte opalizzata internamente frosted white	230	700 lm
	PL compatta PI compact	2G11	18 - 40	biancolatte opalizzata intern. luce fredda, frosted white, cool light: 4000° K	230	1200 - 3500 lm
	PL compatta PI compact	G24d - 2 G24d - 3 G24q - 3	18 26	biancolatte opalizzata intern. luce fredda, frosted white, cool light: 4000° K	230	1200 lm 1800 lm
	T-R-FC	G10q	32	biancolatte opalizzata intern. luce fredda, frosted white, cool light: 4000° K	230	2050 lm
	T5-FQ	G5	24	biancolatte opalizzata intern. luce fredda, frosted white, cool light: 4000° K	230	2000 lm
	CFL	GX53	9	smerigliata	230	280 lm
LED LED	lampadine bulbs	attacco screwcap	watt wattages	lampadine bulbs	volts volts	watt wattages
	bassa tensione low wattages bi-pin	GU 5,3	5	riflettore alluminio aluminium reflector	12	



www.modulelectro.it

Kelvin

I gradi Kelvin sono l'unità di misura utilizzata per calcolare la temperatura di colore; più aumentano i gradi più la luce ha un tono freddo: la luce naturale ha un valore di 6000° K, una lampadina ad incandescenza circa 2700° K, una lampadina alogena sta tra i 2900° (tubolare) e i 3000° (lineare). The Kelvin degree is the unit used for calculating the temperature of colour; the more the degrees grow up, the more the light is cold: natural light measures 6000° K, an incandescence bulb about 2700° K, a halogene bulb between 2900° (tubular) and 3000° (linear)

Chimera piccola p

1x150w
diagramma polare
valore massimo 217.15 cd/klm
rendimento 83.84%
dimensioni apparecchio lungh. 350 mm,
largh. 180 mm, h. 130 mm
dimensioni area luminosa lungh. 350 mm,
largh. 180 mm, h. 103 mm

1x150w
polar diagram
maximum value 217.15 cd/klm
efficiency 83.84%
luminaire dimensions length 350 mm,
width 180 mm, height 130 mm
Luminous Area Dimensions length 350 mm,
width 180 mm, height 103 mm

area luminosa orizzontale 0.063000 m2
area luminosa piano 0 0.036050 m2
area luminosa piano 90 0.018540 m2
area luminosa piano 180 0.036050 m2
area luminosa piano 270 0.018540 m2
tipo di simmetria semipiani 0-180
massimo angolo gamma 180
distanza di rilievo 7.00 m
flusso di rilievo 959.00 lm

horizontal luminous area 0.063000 m2
luminous area plan 0 0.036050 m2
luminous area plan 90 0.018540 m2
luminous area plan 180 0.036050 m2
luminous area plan 270 0.018540 m2
symmetry type half planes 0-180
maximum gamma angle 180
measurement distance 7.00 m
measurement flux 959.00 lm

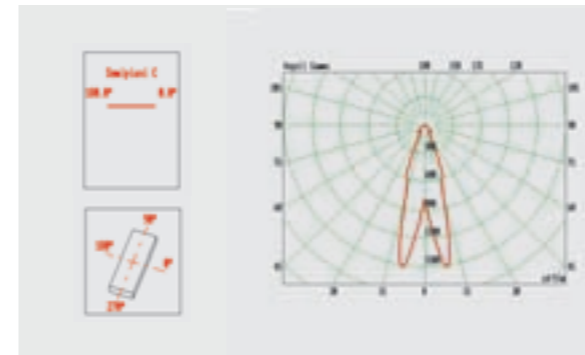

Minivip f

1x50w
diagramma polare
valore massimo 913.61 cd/klm
rendimento 72.59%
dimensioni apparecchio
diametro 120 mm, sporgenza 55 mm
dimensioni area luminosa
diametro 50 mm, sporgenza 50 mm

1x150w
polar diagram
maximum value 913.61 cd/klm
efficiency 72.59%
luminaire dimensions
diameter 120 mm, projection 55 mm
Luminous Area Dimensions
diameter 50 mm, projection 50 mm

area luminosa orizzontale 0.001963 m2
area luminosa piano 0 0.002500m2
area luminosa piano 90 0.002500 m2
area luminosa piano 180 0.002500 m2
area luminosa piano 270 0.002500 m2
tipo di simmetria rotosimmetrico
massimo angolo gamma 180
distanza di rilievo 7.00 m
flusso di rilievo 777.00 lm

horizontal luminous area 0.001963 m2
luminous area plan 0 0.002500 m2
luminous area plan 90 0.002500 m2
luminous area plan 180 0.002500 m2
luminous area plan 270 0.002500 m2
symmetry type: rotating symmetric
maximum gamma angle 180
measurement distance 7.00 m
measurement flux 777.00 lm

Vip f

1x50w
diagramma polare
valore massimo 1505.00 cd/klm
rendimento 71.35%
dimensioni apparecchio
diametro 150 mm, sporgenza 75 mm
dimensioni area luminosa
diametro 65 mm, sporgenza 65 mm

1x50w
polar diagram
maximum value 1505.00 cd/klm
efficiency 71.35%
luminaire dimensions
diameter 150 mm, projection 75 mm
Luminous Area Dimensions
diameter 65 mm, projection 65 mm

area luminosa orizzontale 0.003318 m2
area luminosa piano 0 0.004225 m2
area luminosa piano 90 0.004225 m2
area luminosa piano 180 0.004225 m2
area luminosa piano 270 0.004225 m2
tipo di simmetria rotosimmetrico
massimo angolo gamma 180
distanza di rilievo 7.00 m
flusso di rilievo 777.00lm

horizontal luminous area 0.003318 m2
luminous area plan 0 0.004225 m2
luminous area plan 90 0.004225 m2
luminous area plan 180 0.004225 m2
luminous area plan 270 0.004225 m2
symmetry type: rotating symmetric
maximum gamma angle 180
measurement distance 7.00 m
measurement flux 777.00 lm

Felix pl 35

2x60w
diagramma polare
valore massimo 79.32 cd/klm
rendimento 51.16%
dimensioni apparecchio
diametro 350 mm, h. 130 mm
dimensioni area luminosa
diametro 350 mm, h. 130 mm

2x60w
polar diagram
maximum value 79.32 cd/klm
efficiency 51.16%
luminaire dimensions
diameter 350 mm, height 130 mm
Luminous Area Dimensions
diameter 350 mm, height 130 mm

area luminosa orizzontale 0.096211 m2
area luminosa piano 0 0.045500 m2
area luminosa piano 90 0.045500 m2
area luminosa piano 180 0.045500 m2
area luminosa piano 270 0.045500 m2
tipo di simmetria semipiani 270-90 e 0-180
massimo angolo gamma 180
distanza di rilievo 7.00 m
flusso di rilievo 1254.00 lm

horizontal luminous area 0.096211 m2
luminous area plan 0 0.045500 m2
luminous area plan 90 0.045500 m2
luminous area plan 180 0.045500 m2
luminous area plan 270 0.045500 m2
symmetry type half planes 270-90 e 0-180
maximum gamma angle 180
measurement distance 7.00 m
measurement flux 1254.00 lm

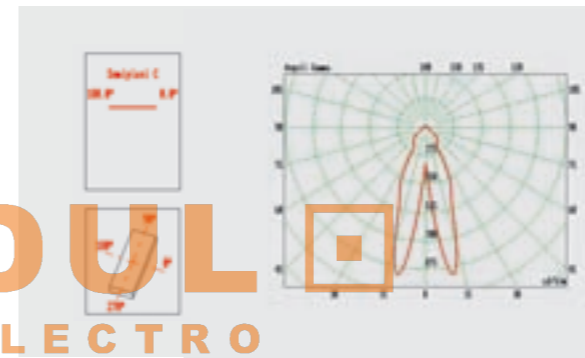

Felix pl 47

3x60w + 1x75w
diagramma polare
valore massimo 113.40 cd/klm
rendimento 55.66%
dimensioni apparecchio
diametro 470 mm, h. 160 mm
dimensioni area luminosa
diametro 470 mm, h. 160 mm

3x60w + 1x75w
polar diagram
maximum value 113.40 cd/klm
efficiency 55.66%
luminaire dimensions
diameter 470 mm, height 160 mm
Luminous Area Dimensions
diameter 470 mm, height 160 mm

area luminosa orizzontale 0.173494 m2
area luminosa piano 0 0.075200 m2
area luminosa piano 90 0.075200 m2
area luminosa piano 180 0.075200 m2
area luminosa piano 270 0.075200 m2
tipo di simmetria semipiani 270-90 e 0-180
massimo angolo gamma 180
distanza di rilievo 7.00 m
flusso di rilievo 2774.00 lm

horizontal luminous area 0.173494 m2
luminous area plan 0 0.075200 m2
luminous area plan 90 0.075200 m2
luminous area plan 180 0.075200 m2
luminous area plan 270 0.075200 m2
symmetry type half planes 270-90 e 0-180
maximum gamma angle 180
measurement distance 7.00 m
measurement flux 2774.00 lm

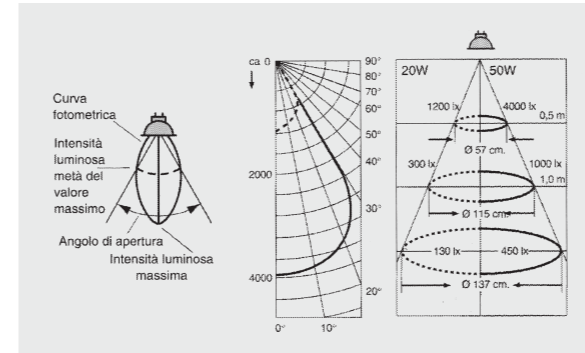

Veletta 30 p

1x150w
diagramma polare
valore massimo 151.85 cd/klm
rendimento 63.99%
dimensioni apparecchio lungh. 300 mm,
largh. 240 mm, h. 120 mm
dimensioni area luminosa lungh. 300 mm,
largh. 240 mm, h. 120 mm

1x150w
polar diagram
maximum value 151.85 cd/klm
efficiency 63.99%
luminaire dimensions length 300 mm,
width 240 mm, height 120 mm
Luminous Area Dimensions length 300 mm,
width 240 mm, height 120 mm

area luminosa orizzontale 0.072000 m2
area luminosa piano 0 0.036000 m2
area luminosa piano 90 0.028800 m2
area luminosa piano 180 0.036000 m2
area luminosa piano 270 0.028800 m2
tipo di simmetria semipiani 270-90
massimo angolo gamma 180
distanza di rilievo 7.00 m
flusso di rilievo 2375.00 lm

horizontal luminous area 0.072000 m2
luminous area plan 0 0.036000 m2
luminous area plan 90 0.028800 m2
luminous area plan 180 0.036000 m2
luminous area plan 270 0.028800 m2
symmetry type half planes 270-90
maximum gamma angle 180
measurement distance 7.00 m
measurement flux 2375.00 lm

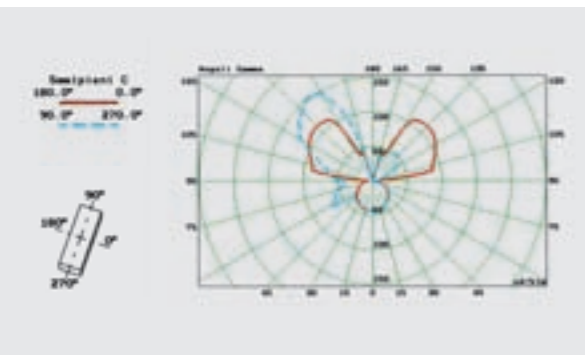
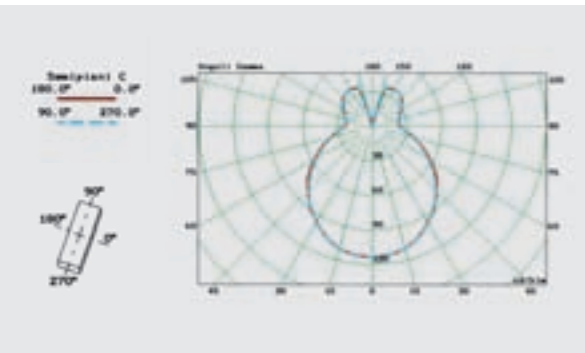
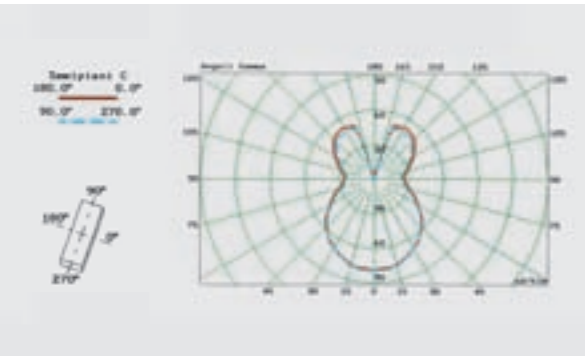
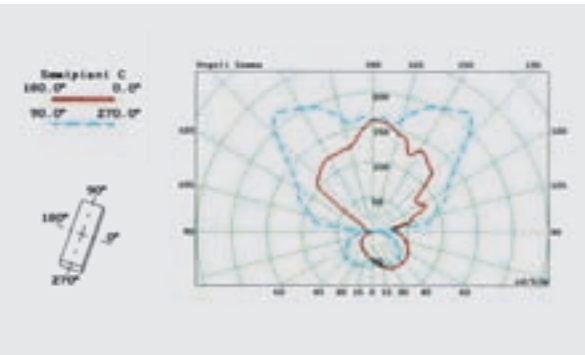

www.modulelectro.ru

Faretti ad incasso

helios - quasar - sideral - vega

curva fotometrica riferita all'utilizzo
della lampadina tipo alogeno dicroica
GU 5,3 1x50w 12v

Semirecessed downlighters

helios - quasar - sideral - vega

polar curve referring to the halogen dichroic
GU 5,3 1x50w 12v

Nel 2009 FDV Group S.p.A. ha conseguito la certificazione del Sistema di Gestione della Qualità operando in conformità ai requisiti della norma UNI EN ISO 9001:2000; tale riconoscimento, limitato dal 1997 a due soli Brand, è stato quindi esteso a tutti e cinque i Brand a testimonianza di come i processi aziendali e le loro interazioni si svolgono sempre secondo rigorosi criteri atti a garantire la qualità dei prodotti, dei servizi e la soddisfazione dei Clienti, considerandoli obiettivi primari delle attività svolte. Negli ultimi anni, abbiamo perseguito e raggiunto un importante obiettivo: attuare il progetto di certificazione ENEC (European Norms Electrical Certification), che riconosce la conformità degli apparecchi di illuminazione alle norme europee e che raggruppa i marchi di sicurezza di 25 paesi europei; gran parte della produzione oggi può vantare questa importante garanzia di sicurezza.

In 2009, FDV Group S.p.A. obtained certification for its Quality Control System in conformity with UNI EN ISO 9001:2000 standards; the certification was originally obtained in 1997 for just two brands but has now been extended to all five brands, confirming how the company processes and their interaction are all carried out to the strictest quality control standards for the products, service and customer satisfaction, which are priorities in all the company activities. Recently we reached the important target of implementing the ENEC (European Norms Electrical Certification) that attests the conformity of the lighting fixtures with the European norms, and which includes the safety markings of 25 European countries.

En 2009, FDV Group S.p.A. a obtenu la certification du Système de Management de la Qualité conformément aux exigences de la norme UNI EN ISO 9001:2000. Cette attestation, que seulement deux marques du groupe possédaient depuis 1997, a donc été étendue aux cinq marques de FDV Group S.p.A, ce qui témoigne que les processus d'entreprise et leurs interactions suivent toujours des lignes directrices rigoureuses visant à garantir la qualité des produits et des services et la satisfaction des Clients, qui sont considérées comme des objectifs primordiaux de l'activité exécutée. Ces dernières années, nous avons poursuivi et atteint un objectif important d'implémenter la certification ENEC (European Norms Electrical Certification), qui reconnaît la conformité des appareils d'éclairage aux normes européennes et qui regroupent les marques de sécurité de 25 pays européens.

2009 hat die FDV Group S.p.A. die Zertifizierung vom Qualitätsmanagement erhalten, die die Übereinstimmung mit den Vorgaben der Norm UNI EN ISO 9001:2000 belegt. Die Zertifizierung, die seit 1997 auf nur zwei Marken beschränkt war, hat damit jetzt für alle fünf Marken Gültigkeit und zeigt, dass die firmeninternen Prozesse und die Zusammenarbeit zwischen den Firmen nach strengsten Kriterien ablaufen. Dadurch kann für höchste Qualität von Produkten und Serviceleistungen und für Kundenzufriedenheit garantieren werden, die im Mittelpunkt der Firmenphilosophie stehen. In den letzten Jahren ist uns die Umsetzung eines weiteren bedeutenden Ziels gelungen: die Implementierung der Zertifizierung ENEC (European Norms Electrical Certification), die Sicherheitszeichen aus 25 europäischen Ländern umfasst und bestätigt, dass die Beleuchtungsgeräte den europäischen Normen entsprechen.

En el 2009 FDV Group S.p.A. ha conseguido el certificado del Sistema de Gestión de la Calidad actuando conforme a los requisitos de la norma UNI EN ISO 9001:2000; tal reconocimiento, limitado desde el 1997 a dos únicas marcas, ha sido extendido posteriormente a las cinco marcas en prueba de como los procesos empresariales y sus interacciones se desarrollan siempre según rigurosos criterios aptos para garantizar la calidad de los productos, de los servicios y la satisfacción de los Clientes, considerándolos objetivos primarios de las actividades realizadas. En los últimos años, hemos perseguido y obtenido el importante objetivo de implementar la certificación ENEC (European Norms Electrical Certification), que reconoce la conformidad de los aparatos de iluminación con las normas europeas y que reúne las marcas de seguridad de 25 países europeos.

В 2009 году, работая в соответствии с требованиями норм UNI EN ISO 9001:2000, FDV Group S.p.A. получил признание от Системы Управления Качеством; в то время, как с 1997 года подобным признанием были удостоены только два Бренда, теперь же, оно распространилось на все пять Бренда, в доказательство того, что процессы на фирме и их взаимосвязь всегда осуществляются согласно строгим критериям, гарантирующим соответствующее качество продукта, услуг и удовлетворение Клиентов, которые являются главными объективами осуществленной деятельности. За последние годы мы добивались и достигли очень важных результатов: реализовать проект сертификации ENEC (Европейские Нормативы по Электрической Сертификации), согласно которой электрические осветительные приборы признаны соответствующими европейским нормативам и сгруппированы марки безопасности 25 европейских стран.

European Norms Electrical Certification

- Certifica che un prodotto è conforme alle norme EN ed è costruito da aziende con sistema di qualità conforme alle norme UNI EN ISO 9000. Il marchio ENEC, essendo rilasciato da enti terzi, è garanzia di sicurezza e di qualità dei nostri prodotti per l'utente finale.
 - Certifies that a product conforms to EN standards and is manufactured by companies with an approved UNI EN ISO 9000 quality control system. The ENEC symbol is issued by authorised boards to guarantee the safety and quality of our products for the final customer.
 - Certifie qu'un produit est conforme aux normes EN et qu'il a été fabriqué par des entreprises dotées d'un système de qualité conforme aux normes UNI EN ISO 9000. La marque ENEC étant délivrée par des organismes tiers, elle constitue pour l'utilisateur final une garantie de sécurité et de la qualité de nos produits.
 - Zertifiziert, dass ein Produkt den Vorgaben der EN Norm entspricht und von Firmen hergestellt wird, deren Qualitätsmanagement den Normen UNI EN ISO 9000 entspricht. Die ENEC-Kennzeichnung wird von außenstehenden Einrichtungen ausgestellt und ist deshalb für den Endkunden eine Garantie für die Sicherheit und die Qualität unserer Produkte.
 - Certifica que un producto cumple las normas EN y está fabricado por empresas con un sistema de calidad conforme con las normas UNI EN ISO 9000. La marca ENEC la entregan empresas terceras y por ello es garantía de seguridad y calidad de nuestros productos para el usuario final.
 - Подтверждает что изделие соответствует нормам EN и Проектируется и производится фирмой по системе качества UNI EN ISO 9000. Так как знак ENEC выдается третьими учреждениями, он является гарантией качества и безопасности наших продуктов для конечного покупателя.

CE

- La marcatura indica che il prodotto ha superato positivamente tutte le prove previste dalle normative per la sicurezza elettrica, richieste dalla Comunità Europea. Normative EN 60598-1 corrispondenti alle norme Italiane per la sicurezza elettrica CEI 34-21.
 - This mark guarantees that the product has passed all the tests established for electrical safety standards by the European Community.
 - Ce marquage indique que le produit a passé tous les essais prévus par les normes pour la sécurité électrique prescrits par la Communauté Européenne.
 - Die CE-Kennzeichnung bestätigt, dass das Produkt alle von den Vorschriften für die elektrische Sicherheit vorgegebenen Tests erfolgreich bestanden hat, die von der Europäischen Gemeinschaft verlangt werden.
 - La marca indica que el producto ha superado con éxito todas las pruebas previstas por las normativas de seguridad eléctrica de la Comunidad Europea.
 - Маркировка указывает на то, что изделие успешно прошла все испытания, предусмотренные нормативом по безопасности электрических приборов Европейского Сообщества.

⚡

- Apparecchio idoneo ad essere installato su superfici normalmente infiammabili.
 - The fixture can be applied on surfaces normally inflammable.
 - Luminaire qui peut être installé sur des surfaces normalement inflammables.
 - Die Leuchten dürfen direkt auf normal entflammbare Baustoffe montiert werden.
 - Aparado para ser instalado en superficies normalmente inflamables.
 - Изделие можно устанавливать на поверхностях подверженных возгоранию.

□

- Apparecchio in classe II - Apparecchio nel quale la protezione contro la scossa elettrica non si basa unicamente sull'isolamento principale ma anche sulle misure supplementari di sicurezza costituite dal doppio isolamento o dall'isolamento rinforzato.
 - Fixture class II. A fixture where protection against electric shock does not rely only on the main insulation but also further safety measures involving double insulation or reinforced insulation.
 - Luminaire classe II. Luminaire dans lequel la protection contre le choc électrique ne se base pas uniquement sur l'isolation principale, mais également sur les mesures de sécurité supplémentaires constituées d'une double isolation ou d'une isolation renforcée.
 - Leuchten der Schutzklasse II. Gerät, bei dem der Schutz gegen Stromschläge nicht nur auf der Hauptisolierung beruht, sondern auch auf zusätzlichen Sicherheitsmaßnahmen, die in einer doppelten Isolierung oder einer verstärkten Isolierung bestehen.
 - Aparado de clase II. Aparato en el que la protección contra la sacudida eléctrica no se basa únicamente en el aislamiento principal sino también en las medidas adicionales de seguridad constituidas por el aislamiento doble y el aislamiento reforzado.
 - Изделие II класса - Изделие, в котором защита от удара током основывается не только на главной изоляции, но и на дополнительных мерах безопасности, состоящих из двойной или укрепленной изоляции.

ADA

- The Americans Disabilities Act.

⚡

- Apparecchio in classe III - Apparecchio in cui la protezione contro la scossa elettrica si basa sull'alimentazione a bassissima tensione di sicurezza e in cui non si generano tensioni superiori alla stessa. Nota: un apparecchio in classe III non deve essere provvisto di messa a terra di protezione.
 - Fixture class III - A fixture where protection against electric shock depends on the very low and safe voltage supply, guaranteeing no higher voltage levels are generated. N.B. a Class III fixture does not necessarily require grounding protection.
 - Luminaire classe III - Luminaire dans lequel la protection contre le choc électrique est basée sur l'alimentation en très basse tension de sécurité et qui ne présente pas de tensions supérieures à la tension de sécurité. Remarque: un luminaire de classe III ne doit jamais être relié à la terre de protection.
 - Leuchten der Schutzklasse III - Gerät, bei dem der Schutz gegen Stromschläge auf der Speisung mit sicherer Niedrigstspannung beruht und in dem keine Spannungen erzeugt werden, die über der Niedrigstspannung liegen. Hinweis: Ein Gerät der Klasse III macht keine Erdung erforderlich.
 - Aparado de clase III - Aparato en el que la protección contra la sacudida eléctrica se basa en la alimentación a muy baja tensión de seguridad y en el que no se generan tensiones superiores a ella. Nota: un aparato de clase III no tiene que estar provisto de puesta a tierra de protección.
 - Изделие III класса - Изделие, в котором защита от удара током основывается на питании от очень низкого напряжения. Замечание: Изделие III класса не требует наличия защитного заземления.

IP

- Grado di protezione - Simbolo che identifica la classificazione secondo il grado di protezione contro la penetrazione di polvere, di corpi solidi e di umidità.
 - Index protection. A symbol that identifies the protection index against dust, solid particles or damp entering the fixture.
 - Degré de protection. Symbole qui identifie le classement selon le degré de protection contre la pénétration de poussière, corps solides et humidité.
 - Berührungsschutz und fremdkörpererschutz. Berührungs- und Fremdkörpererschutz
 - Dieses Symbol gibt die Klassifizierung nach Schutzgrad gegen das Eindringen von Staub, Festkörpern und Feuchtigkeit an.
 - Grado di protección. Símbolo que identifica la clasificación según el nivel de protección contra la penetración de polvo, de cuerpos sólidos y humedad.
 - Степень защиты - Символ, который указывает на классификацию по степени защиты от проникновения пыли, твердых тел и влажности.

☀

- Lampade che non necessitano di schermo protettivo.
 - These lamps do not need shield.
 - Ecran de protection pas nécessaire.
 - Keine Blendschutz benötigt.
 - No necesita pantalla de protección.
 - Лампы не требующие защитного экрана.

ES

- Indica la possibilità di installare lampadine a basso consumo di energia (fluorescenti).
 - Low-energy consumption bulbs can be fitted (fluorescent).
 - Il est possible d'installer des ampoules à faible consommation d'énergie (fluorescentes).
 - Das Symbol bedeutet, dass Leuchtmittel mit geringem Stromverbrauch (fluoreszierend) verwendet werden können.
 - Posibilidad de instalar lamparas de bajo consumo. Bombillas fluorescentes.
 - Указывает на возможность использования лампочек с низким расходом электроэнергии (флуоресцентные).

IMQ

- Istituto Italiano Marchio di Qualità - Il marchio IMQ attesta la conformità dei prodotti elettrici ai requisiti delle norme CEI e EN. IMQ è la società italiana di prove e certificazioni per la sicurezza e la qualità di prodotti e aziende.
 - Italian Quality Mark - The IMQ mark certifies the conformity of electrical products to the CEI and EN standards. IMQ is the Italian testing and certification board for safety and quality of products and enterprise.
 - Institut italien du Label de Qualité - Le label IMQ atteste la conformité des produits électriques aux exigences des normes CEI et EN. IMQ est l'organisme certificateur italien pour les essais et les certifications de sécurité et qualité des produits et des entreprises.
 - Italienisches Institut für Qualitätsmarken - Das Gütesiegel IMQ zertifiziert die Konformität der elektrischen Produkte mit den Vorgaben der Normen CEI und EN. IMQ ist die italienische Prüf- und Zertifizierungsstelle für die Sicherheit und Qualität von Produkten und Firmen.
 - Istituto Italiano della Marca di Qualità - La marca IMQ certifica la conformidad de los productos eléctricos con los requisitos de las normas CEI y EN. IMQ es la sociedad italiana de pruebas y certificaciones para la seguridad y la calidad de productos y empresas.
 - Итальянское Учреждение Знак Качества - Знак IMQ подтверждает соответствие электрических приборов нормам предусмотренным CEI и EN. IMQ является итальянским объединением по подтверждению и сертификации безопасности и качества продуктов и предприятий.

muranodue



SINCERT
 Certificato
 N. IT97 / 0021

ASSOLUCE
 FEDERLEGNO-APFREDO

ADAMEMBER

Ferme restando le caratteristiche basilari del prodotto, la Società si riserva di apportare modifiche in ogni momento al solo scopo di miglioramento. / While the basic features of the product will remain unchanged, the Company reserves the right to make any improvements to its products without need for prior notice. / Les caractéristiques de base du produit restent inchangées, la Société se réserve la faculté d'apporter à tout moment des modifications dans le but de l'améliorer. / Vorbehaltlich der Beibehaltung der grundlegenden Eigenschaften des Produkts behält sich die Firma das Recht vor, jederzeit Veränderungen durchzuführen, die einer Verbesserung des Produkts dienen. / Manteniendo las características básicas del producto, la Sociedad se reserva el derecho a aportar modificaciones en cualquier momento con la única finalidad de mejorarlo. / Предприятие оставляет за собой право в любой момент вносить изменения в изделие с целью улучшения его качественных характеристик.

I colori riprodotti nel catalogo sono indicativi. / The colours shown in the catalogue are an indication only. / Les couleurs reproduites dans le catalogue sont reportées à titre indicatif. / Bei den im Katalog angegebenen Farben handelt es sich um Anhaltswerte. / Los colores que se reproducen en el catálogo son indicativos. / Изображенные в каталоге краски - ориентировочные.

I prodotti Murano Due sono modelli depositati
The Murano Due products are all registered models.
Les produits Murano Due sont des modèles déposés.
Bei den Produkte Murano Due handelt es sich um eingetragene Modelle.
Los productos Murano Due son modelos registrados.
Все модели изделия Murano Due зарегистрированы.

The logo for MODULO ELECTRO features the brand name in a bold, orange, sans-serif font. The word 'MODULO' is on the top line, and 'ELECTRO' is on the bottom line. On either side of the word 'MODULO' is a square icon containing a smaller square. Below the logo, the website address 'www.modulelectro.ru' is displayed in a light grey, lowercase, sans-serif font.

www.modulelectro.ru

Agency: CLAIM adv

Photo: Varianti.it, Renai&Renai con Roberta Tosolini, Studio Pointer, Archivio Murano Due

Photolithograph: Quattrifoglio

Copyright FDV Group S.p.A., Salzano Venezia, Edition 2009

Si ringrazia: Dellearti Design Hotel (CR), Hotel Straf (MI), Ometto Arredamenti, Preganziol (TV)/ Argenteria De Vecchi, Milano/ Antidiva, Seregno (MI)/ Bisazza, Alte (VI)/ Crassevig, Rosazzo (UD)/ Cristallerie Europa, Levane (AR)/ Driade (MI)/ Formia Vivarini, Murano (VE)/ Enrico Azzimonti e Jordi Pigem, Busto Arsizio (VA)/ Modular, Osteria Grande (BO)/ Minotti Italia Trading (CO)/Montina, San Giovanni in Natisone (UD)/ Natisonsedia, Moimacco (UD)/ Vitra distr. da Centro Ambiente Ufficio, Saonara (PD)/ Zerozerodesign, Busto Arsizio (VA)



MODUL
ELECTRO

www.modulelectro.ru

muranodue

VIA DELLE INDUSTRIE 16/c
30030 SALZANO (VE) ITALY
T +39 041 5741211
F +39 041 5741246
T EXPORT DEPT. +39 041 5741270
F EXPORT DEPT. +39 041 5741247

muranodue@fdvgroup.com
m2.export@fdvgroup.com
www.muranodue.com

a brand division of
FDV Group S.p.A.
www.fdvgroup.com



00547503200-